

# FORTE PRO

The Professional Hair Dryer



FP 2020H  
USER'S MANUAL



EN	01
ES	06
IT	11
RU	16
RO	21
KR	26
IL	31
AR	36
FR	41
DE	46
PT	51
中文繁体	56

## IMPORTANT SAFETY INSTRUCTIONS

Before using this appliance, please read all instructions and cautionary in this manual.

### WARNING

1. Do not stretch the cable, place the cable under strain or unplug by pulling on the cable. The use of an extension cable is not recommended. If the cable is damaged, it must be replaced or repaired by the manufacturer, its service agent or similarly qualified persons in order to avoid a hazard.
2. Keep the cable away from heated surfaces and do not wrap the cable around this appliance.
3. Unplug the appliance from the power outlet when it is not in use. Do not handle any part of the plug or appliance with wet hands.
4. Do not use this appliance near bathtubs, showers, basins or other vessels containing water. Do not use the appliance with wet hands, in a damp environment or on wet surfaces.
5. Do not immerse the appliance in water or other liquids.
6. If the appliance is not working as it should, if it has been dropped, damaged, left outdoors, or dropped into water, please do not use and contact JRL helpline.
7. Contact the JRL helpline when a repair is required. Do not disassemble the appliance as incorrect reassembly may result in an electric shock or fire.
8. When the appliance is used in a bathroom, unplug it after use since the proximity of water presents a hazard even when the appliance is turned off. For additional protection, it is recommended that a Residual Current Device (RCD), with a residual operating current not exceeding 30 mA is installed in the electrical circuit supplying the bathroom.
9. This appliance cannot be used by children. It can be used by persons with reduced physical, sensory or reasoning capabilities, or lack of experience and knowledge only if they have been given supervision or instruction by a responsible person concerning use of the appliance in a safe way and understand the hazards involved.
10. To clean the appliance surface, unplug the appliance. Do not use aggressive products containing phenyl phenol.
11. Do not use the appliance for any other purpose than drying hair.

## Overview

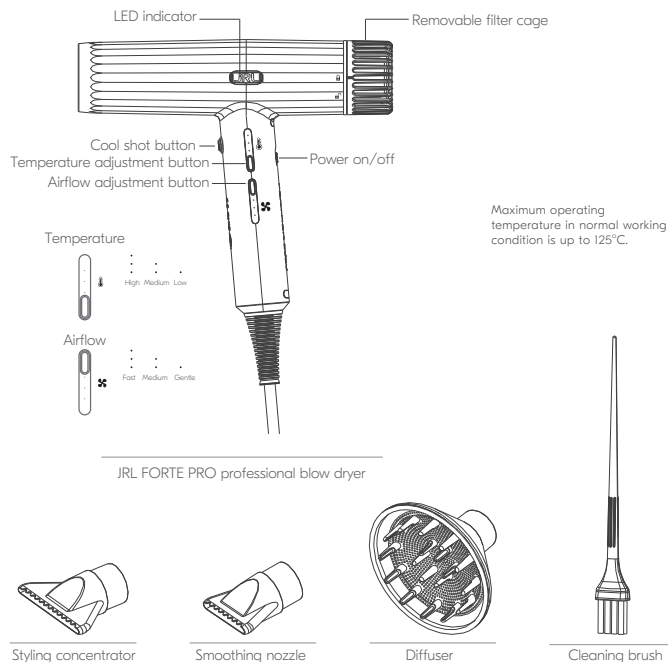

## Product specifications

MODEL	SPECIFICATION		
FP 2020H	220-240V~	50/60Hz	1900-2150W
	120-125V~	60Hz	1800-1875W

## Instructions

Make sure that your hands are dry before connecting the appliance to the mains.

Connect the appliance and push the power switch from "0" to "I" (Fig.1).

When switched on for the first time, the appliance will blow air at the lowest temperature and gentle airflow. The first LED of the side buttons will light up.

### Memory function

This allows the appliance to memorize the selected speed and the temperature previous use.

### Cleaning warning

When the JRL led indicator light is red, you will need to clean the filter cage.

### Autocleaning function and warning

This function is to clean the inner components of blow dryer. It is recommended to use once or twice a month.

Turn the appliance off, hold the handle of your appliance firmly and carefully rotate the filter cage anti-clockwise. Pull it down and away from the appliance. Then press the airflow adjustment button and hold for 5 seconds (Fig.2).

This will rotate the motor turbine in the opposite direction for 15 seconds, allowing deep cleaning of the filter by expelling any particles left on the filter. When the autocleaning is done, put the filter cage back into position, rotate clockwise to lock before use.

If you want to stop the autocleaning, turn on the appliance, the appliance will function normally.

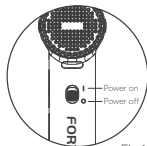

Fig.1

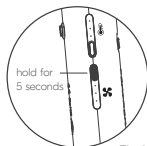

Fig.2

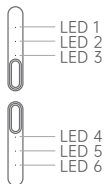
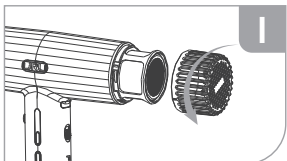

Fig.3

## Cleaning and maintenance

To ensure the best performance and to extend product life, we advise you to clean the filter cage every day, at least once a day. Unplug your appliance from the main electricity supply before cleaning your filter.



**Step 1.** Hold the handle of your appliance firmly and rotate the filter cage anti-clockwise. Pull down and away from the appliance.

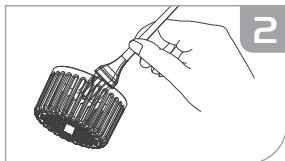

**Step 2.** Use the cleaning brush to remove any dust or debris from the filter cage.

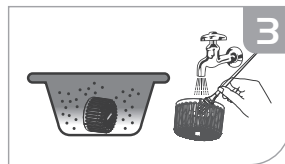

**Step 3.** The following step is only needed every 15 days. Immerse the filter cage in soap water for 30 minutes, and use the cleaning brush to remove any dust or debris. Rinse and dry the filter cage.

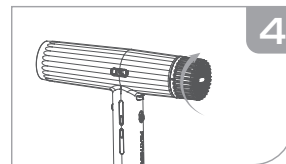

**Step 4.** Rotate the filter cage back into position, ensuring it is locked before use.

## Diagnostics

Error mode	LED1	LED2	LED3	LED4	LED5	LED6
Hardware protection against overcurrent	blink	off	off	off	off	off
NTC abnormality	off	blink	off	off	off	off
Software protection against overcurrent	blink	blink	off	off	off	off
Bus overvoltage	blink	blink	blink	off	off	off
Bus undervoltage	blink	blink	blink	blink	off	off
Motor jammed	blink	blink	blink	blink	blink	off
Defective phase	blink	blink	blink	blink	blink	blink
Others	blink	off	blink	off	blink	off

## Warranty

- Under normal conditions of proper use and maintenance of the product, the warranty period of the product is 1 year.
- This guarantee will only be valid if the appliance is used in the country in which it was sold.
- Expendable parts, such as filter cage, cleaning brushes, etc., are not under the terms of the warranty.
- The following conditions are not covered by the warranty service:
  - Failure to show a valid warranty card, or the information on the warranty card is inconsistent with the actual product.
  - Appliances with alterations or repairs carried out by parties other than JRL or its authorised agents will not be covered by the warranty service.
  - Proof of purchase is not included with warranty card.
  - Failure to follow the instructions in the instruction manual to operate and maintain the appliance, causing it to malfunction or damage by dropping the appliance, immersing the appliance in water and physical alterations of any kind will void the warranty service.
  - Product damage due to transportation or improper storage.
  - Normal wear and tear ( e.g. fuse etc.)
  - Use of the machine for anything other than as a hair dryer.
- This warranty card is the only warranty certificate, please store it properly along with your proof of purchase.
- The company will charge a maintenance fee for products without a warranty card or beyond the warranty period.
- Please send the appliance in need of repair or warranty directly to the designated JRL domestic service center for repair, maintenance, or replacement.

## INSTRUCCIONES DE SEGURIDAD IMPORTANTES

Lee todas las instrucciones y avisos de precauciones antes de utilizar este secador.

### ADVERTENCIA

- No se recomienda el uso de un cable de extensión. Si el cable está dañada, para evitar cualquier peligro, deberá ser sustituido o reparado por el fabricante, su agente de servicio o una persona de cualificación similar.
- Mantener el cable alejado de superficies calentadas y no enrollarlo alrededor del secador.
- Desconectar el secador de la toma de corriente cuando no se esté utilizando. No maneje ninguna parte de la toma de corriente o del aparato con las manos mojadas.
- No utilizar este secador cerca de bañeras, duchas o otros recipientes que contengan agua. No toque el secador con las manos mojadas, en un ambiente húmedo o en superficies mojadas.
- No sumergir el en agua o otros líquidos.
- No utilice el secador si no funciona correctamente, si se ha caído al suelo, se ha dañado, se ha dejado al aire libre o se ha sumergido en agua; en cada caso, póngase en contacto con el servicio de asistencia telefónica JRL.
- Póngase en contacto con el servicio de asistencia telefónica JRL cuando el secador de pelo necesita reparación. Nunca desmonte el secador , ya que un montaje incorrecto podría provocar una descarga eléctrica o un fuego.
- Cuando el secador se utiliza en un baño, desconecte después de su uso, la proximidad del agua también es peligrosa incluso cuando el secador está apagado. Para protección adicional, se recomienda instalar un Dispositivo de Corriente Residual (RCD) con una corriente residual no superior a 30 mA en el circuito eléctrico que alimenta el baño.
- Este secador no debe ser utilizado por niños. Puede ser utilizado por personas con capacidades físicas, sensoriales o de razonamiento reducido, o la falta de experiencia y conocimiento sólo si están supervisados o han sido instruidos por una persona responsable del uso seguro del aparato y que comprende los riesgos de peligro.
- Para limpiar el cuerpo del secador, desconecte el secador. No utilice productos agresivos que contengan Pheneilfenol.
- No utilice el secador de pelo para fines distintos del secado del cabello.

## Descripción

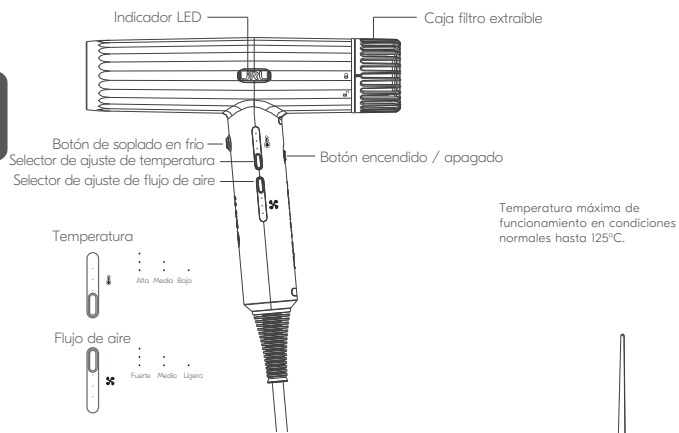

FORTE PRO El Secador de Pelo Profesional



Concentrador



Boquilla Alisadora

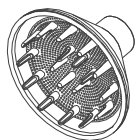

Difusor



Pincel de limpieza

## Productos Especificaciones

Modelo	Especificaciones
FP 2020H	220-240V~ 50/60Hz 1900-2150W
	120-125V~ 60Hz 1800-1875W

## Instrucciones

Asegúrate de que tus manos estén secas antes de conectar el dispositivo.

Conectar el secador y pulsar el interruptor de alimentación '0' a '1' (Fig.1). Cuando se enchufe por primera vez, el secador soplará aire a la temperatura más baja y al flujo ligero.

Se enciende la primera luz LED de los interruptores laterales.

### Función de memoria

Esto permite que el dispositivo memorice la velocidad y la temperatura seleccionadas durante el uso anterior

### Auto función para limpieza y alerta

Cuando la luz LED JRL sea roja, deberá limpiarse la caja del filtro.

Esta función sirve para limpiar los componentes internos del secador. Se recomienda limpiar el filtro una o dos veces al mes.

Apagar el secador, mantenerlo inmóvil y girar la caja del filtro, delicadamente, en el sentido antihorario. Sacarlo y alejarlo del secador. A continuación, presionar el interruptor de control del flujo de aire durante 5 segundos (Fig.2).

Esto hace girar la turbina del motor en la dirección opuesta durante 15 segundos, permitiendo una limpieza profunda del filtro que expulsa los residuos acumulados. Después de la limpieza automática, volver a colocar la caja del filtro y girarla en sentido horario para bloquearla antes de su reutilización. Para detener la limpieza automática, poner el secador de pelo en marcha, el dispositivo funcionará normalmente.

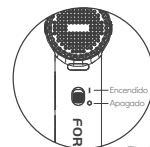

Fig.1

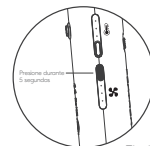

Fig.2

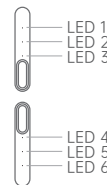
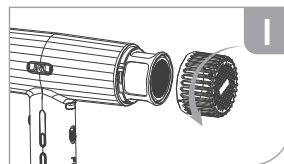

Fig.3

## Limpieza & Mantenimiento

Para garantizar el mejor rendimiento y prolongar la vida del secador, es aconsejable limpiar diariamente la caja del filtro. Desconecta el secador de pelo de la fuente de alimentación antes de limpiar el filtro.



**Paso 1.** Mantener el secador de pelo por el mango, gire la caja en la dirección contraria a las horas. Tire hacia abajo y sacarlo del dispositivo.

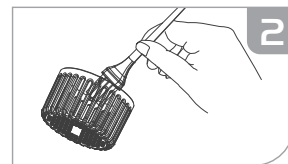

**Paso 2.** Quitar el polvo y los escombros de la caja del filtro con el pincel de limpieza.

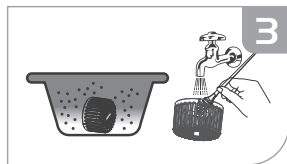

**Paso 3.** Este paso es necesario solo cada 15 días. Sumergir la caja en agua jabonosa durante 30 minutos y luego utilizar el pincel de limpieza para eliminar todo el polvo y los escombros. Enjuagar y secar.

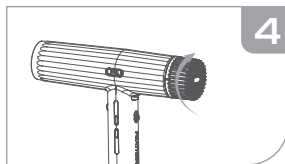

**Paso 4.** Gire la caja del filtro en su posición y asegúrese de que está en su lugar.

## Diagnósticos

Señaladores de errores	LED6	LED5	LED4	LED3	LED2	LED1
Protección del software contra sobretensiones	Desactivado	Desactivado	Desactivado	Desactivado	Parpadea	Parpadea
Protección del hardware contra sobretensiones	Desactivado	Desactivado	Desactivado	Desactivado	Desactivado	Parpadea
Sobretensión	Desactivado	Desactivado	Desactivado	Parpadea	Parpadea	Parpadea
Sobretensión de Bus	Desactivado	Desactivado	Parpadea	Parpadea	Parpadea	Parpadea
Anomalia del Bus	Desactivado	Parpadea	Parpadea	Parpadea	Parpadea	Parpadea
Motor bloqueado	Parpadea	Parpadea	Parpadea	Parpadea	Parpadea	Parpadea
Anormalidad del coeficiente negativo de recalificación/NTC	Desactivado	Desactivado	Desactivado	Desactivado	Parpadea	Desactivado
Otros	Desactivado	Parpadea	Desactivado	Parpadea	Desactivado	Parpadea

## Garantía

- En condiciones normales de utilización y mantenimiento, este secador estará garantizado por un período de un año.
- Esta garantía sólo será válida cuando el aparato se utilice en el país en el que se haya vendido.
- Las partes extensibles, como la caja del filtro, los pinceles de limpieza, etc. no están garantizados.
- En virtud de la presente garantía, el servicio de garantía no cubre las siguientes condiciones:
  - La no presentación de una ficha de garantía válida o la información de la ficha de garantía no coinciden con el producto real.
  - Aparato modificado o reparado por partes distintas de JRL o sus agentes autorizados.
  - No hay prueba de compra.
  - El incumplimiento de las instrucciones del manual de instrucciones, la falta de mantenimiento del aparato que provoque disfunciones, la caída del aparato, la inmersión del aparato en agua o alteraciones de cualquier naturaleza anulan el servicio de garantía.
  - Daños debidos al transporte o almacenamiento inadecuado.
  - Desgaste normal (por ejemplo, fusible, etc.).
  - Uso del secador de pelo para fines distintos del secado del cabello.
- Esta ficha de garantía es el único certificado de garantía, que se conserva, junto con la prueba de compra, en un lugar seguro.
- La empresa cobrará los gastos de mantenimiento de las reparaciones presentadas sin una declaración de garantía o si el período de garantía ha expirado.
- Envíe el secador que vaya a ser reparado o sustituido al centro de servicio JRL designado.

## IMPORTANTI ISTRUZIONI DI SICUREZZA

Prima di utilizzare questo apparecchio, leggere tutte le istruzioni e le precauzioni contenute in questo manuale.

### AVVISO

1. Non tendere il cavo né forzarlo tirandolo per scollegarlo. Non utilizzare alcun cavo di prolunga. Se il cavo è danneggiato deve essere sostituito o riparato dal fabbricante, dal suo centro assistenza o da persone qualificate per evitare ogni pericolo.
2. Tenere il cavo lontano da superfici riscaldate e non avvolgere il cavo intorno all'apparecchio.
3. Scollegare l'apparecchio dalla presa di alimentazione quando non è in uso. Non maneggiare nessuna parte della spina o dell'apparecchio con le mani bagnate.
4. Non utilizzare questo apparecchio in prossimità di vasche da bagno, docce, bacinelle o altri recipienti che contengono acqua. Non utilizzare l'apparecchio con mani bagnate, in ambiente umido o su superfici bagnate.
5. Non immergere l'apparecchio in acqua o in altri liquidi.
6. Se l'apparecchio non funziona come dovrebbe, se è caduto, danneggiato, lasciato abbandonato all'aperto o caduto in acqua, si prega di non utilizzare il phon e contattare l'assistenza telefonica di JRL.
7. Contattare l'assistenza telefonica di JRL quando il phon deve essere riparato. Non smontare mai l'apparecchio in quanto un rimontaggio errato può provocare una scossa elettrica o causare fuoco.
8. Quando l'apparecchio viene utilizzato in un bagno, scollegarlo dopo l'uso in quanto la vicinanza dell'acqua presenta un pericolo anche quando l'apparecchio è spento. Per una protezione aggiuntiva, si raccomanda di installare un Dispositivo di Corrente Residua (RCD), con una corrente di funzionamento residua non superiore a 30 mA nel circuito elettrico che alimenta il bagno.
9. Questo apparecchio non può essere utilizzato dai bambini. Può essere utilizzato da persone con ridotte capacità fisiche, sensoriali o di ragionamento, o mancanza di esperienza e conoscenza solo se sono supervisionate o sono state istruite da una persona responsabile riguardo all'uso dell'apparecchio in modo sicuro e se comprendono i pericoli coinvolti.
10. Per pulire la superficie dell'apparecchio, scollegare l'apparecchio. Non utilizzare prodotti aggressivi contenenti fenilfenolo.
11. Non utilizzare il phon per scopi diversi dall'asciugatura dei capelli.

## Descrizione

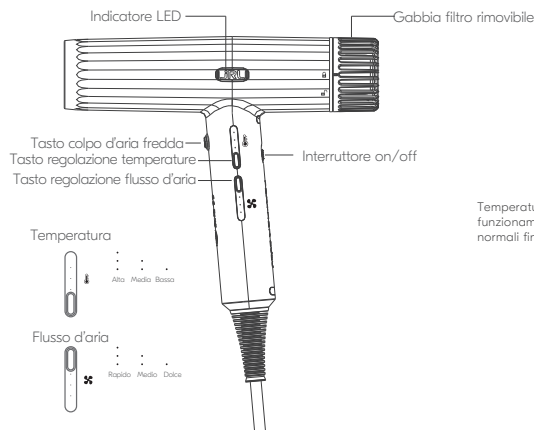

Temperatura massima di funzionamento in condizioni normali fino a 125°C.

JRL FORTE PRO Asciugacapelli professionale



Concentratore styling



Bocchetta lisciante

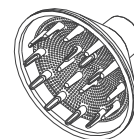

Diffusore



Pennello per pulizia

## Prodotti Specificazioni

Modello	Specificazioni
FP 2020H	220-240V~ 50/60Hz 1900-2150W
	120-125V~ 60Hz 1800-1875W

## Impiego

Collegare l'apparecchio e premere l'interruttore di alimentazione da "0" a "1" (Fig.1). Appena acceso, l'apparecchio soffierrà aria alla temperatura più bassa e con flusso di aria dolce.

La prima spia LED dei pulsanti laterali si accende

### Funzione memoria

Ciò consente all'apparecchio di memorizzare la velocità e la temperatura selezionate durante l'uso precedente.

### Funzione automatica per pulizia e avviso

Quando la spia LED JRL è rossa, sarà necessario pulire la gabbia del filtro.

Questa funzione serve per pulire i componenti interni del phon. Si consiglia effettuare l'operazione di pulizia del filtro una o due volte al mese nel modo seguente.

Spegnere l'apparecchio, tenerlo fermo e ruotare con cautela la gabbia del filtro in senso antiorario. Tirarla verso il basso e allontanarla dall'apparecchio. Quindi premere il pulsante di regolazione del flusso d'aria per 5 secondi (Fig.2).

Questo farà ruotare la turbina del motore nella direzione opposta per 15 secondi, permettendo una pulizia profonda del filtro che espelle i detriti accumulati. Al termine della pulizia automatica, rimettere in posizione la gabbia del filtro e ruotarla in senso orario per bloccarla in posizione prima dell'uso. Per interrompere la pulizia automatica, attivare il phon, l'apparecchio funzionerà normalmente.

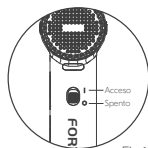

Fig.1

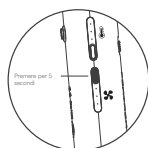

Fig.2

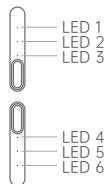
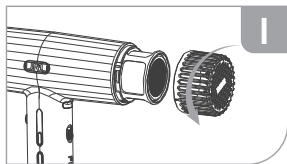

Fig.3

## Pulizia e manutenzione

Per garantire le migliori prestazioni e prolungare la vita del phon, consigliamo di pulire quotidianamente la gabbia del filtro. Scollegare l'asciugacapelli dall'alimentazione elettrica principale prima di pulire il filtro.



**Fase 1.** Tenere la maniglia del phon e ruotare la gabbia filtro antiorario. Tirare verso il basso e allontanarlo dall'apparecchio.

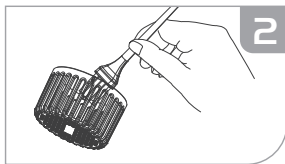

**Fase 2.** Utilizzare il pennello pulente per rimuovere a polvere e i detriti dalla gabbia del filtro.

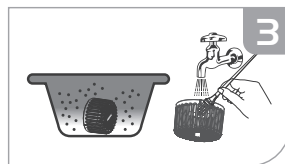

**Fase 3.** Questo passo è necessario solo ogni 15 giorni. Immergere la gabbia in acqua saponosa per 30 minuti quindi, utilizzare il pennello pulente per rimuovere polvere e detriti. Risciacquare e asciugare.

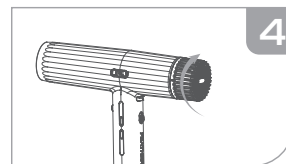

**Fase 4.** Ruotare la gabbia del filtro in posizione e assicurarsi che sia bloccata in modo sicuro.

## Diagnostica

Segnalatori di errori	LED6	LED5	LED4	LED3	LED2	LED1
Protezione del software contro picchi di corrente	Spento	Spento	Spento	Spento	Lampeggia	Lampeggia
Protezione del hardware contro picchi di corrente	Spento	Spento	Spento	Spento	Spento	Lampeggia
Sovracorrente	Spento	Spento	Spento	Lampeggia	Lampeggia	Lampeggia
Sovratensione del Bus	Spento	Spento	Lampeggia	Lampeggia	Lampeggia	Lampeggia
Anomalia del Bus	Spento	Lampeggia	Lampeggia	Lampeggia	Lampeggia	Lampeggia
Motore bloccato	Lampeggia	Lampeggia	Lampeggia	Lampeggia	Lampeggia	Lampeggia
Anormalità del coefficiente di temperatura negativa NTC	Spento	Spento	Spento	Spento	Lampeggia	Spento
Altri	Spento	Lampeggia	Spento	Lampeggia	Spento	Lampeggia

## Garanzia

1. In condizioni normali di uso e manutenzione questo prodotto è garantito per un periodo di 1 anno.
2. Questa garanzia è valida solo quando l'apparecchio è utilizzato nel paese in cui è stato venduto.
3. Le parti complementari o soggette a usura, come la gabbia del filtro, il pennello per la pulizia, ecc. non sono garantiti.
4. Ai sensi della presente garanzia, le seguenti condizioni non sono coperte dal servizio di garanzia;
  - La mancata presentazione di una scheda di garanzia valida o la non corrispondenza delle informazioni sulla scheda di garanzia al prodotto reale.
  - Apparecchio alterato o riparato da terze parti diverse da JRL o dai suoi centri assistenza autorizzati. Mancanza della prova di acquisto.
  - La mancata osservanza delle istruzioni del manuale di istruzioni, la mancata manutenzione dell'apparecchio, che è causa di malfunzionamenti, la caduta dell'apparecchio, l'immersione dell'apparecchio in acqua o alterazioni/modifiche di qualsiasi genere annullano il servizio di garanzia.
  - Danni dovuti al trasporto o da un immagazzinamento improprio.
  - Usura normale (ex: fusibile, ecc.).
  - Utilizzo del phon per scopi diversi dall'asciugatura dei capelli.
5. Questa scheda di garanzia è l'unico certificato di garanzia, conservarla in modo sicuro insieme alla prova di acquisto.
6. l'azienda addebiterà una tariffa di manutenzione per le riparazioni presentate senza una scheda di garanzia o se il periodo di garanzia è scaduto.
7. Si prega di inviare l'apparecchio che necessita di riparazione o sostituzione al centro di assistenza JRL designato.

## ВАЖНЫЕ ИНСТРУКЦИИ ПО БЕЗОПАСНОСТИ

Перед использованием этого устройства, пожалуйста, прочтите все инструкции и предостережения в этом руководстве.

### ПРЕДУПРЕЖДЕНИЕ

1. Не растягивайте кабель, не подвергайте его напряжению и не отсоединяйте, потянув за кабель. Использование удлинительного кабеля не рекомендуется. Если кабель поврежден, он должен быть заменен или отремонтирован производителем, его сервисным агентом или лицами с аналогичной квалификацией, чтобы избежать опасности.
2. Держите кабель вдали от нагретых поверхностей и не наматывайте кабель вокруг устройства.
3. Отключайте прибор от розетки, когда он не используется. Не прикасайтесь к какой-либо части вилки или прибора мокрыми руками.
4. Не используйте этот прибор возле ванн, душевых, бассейнов или других сосудов, содержащих воду. Не используйте прибор мокрыми руками, во влажной среде или на влажных поверхностях.
5. Не погружайте прибор в воду или другие жидкости.
6. Если прибор не работает должным образом, если его уронили, повредили, оставили на улице или уронили в воду, не используйте его и обратитесь в службу поддержки JRL.
7. Свяжитесь с горячей линией JRL, если потребуется ремонт. Не разбирайте прибор, так как неправильная сборка может привести к поражению электрическим током или возгоранию.
8. Когда прибор используется в ванной, отключайте его от сети после использования, так как близость воды представляет опасность, даже когда прибор выключен. Для дополнительной защиты рекомендуется установить устройство защитного отключения (УЗО) с остаточным рабочим током не более 30 мА в электрической цепи, питающей ванную комнату.
9. Детям запрещено пользоваться этим прибором. Его могут использовать люди с ограниченными физическими, сенсорными способностями или способностями к рассуждению, либо с недостатком опыта и знаний, только если они находятся под наблюдением или инструктированы ответственным лицом относительно безопасного использования устройства и понимают связанные с этим опасности.
10. Чтобы очистить поверхность прибора, отключите прибор от сети. Не используйте агрессивные продукты, содержащие фенолфенол.
11. Не используйте прибор для каких-либо иных целей, кроме сушки волос.

## Обзор

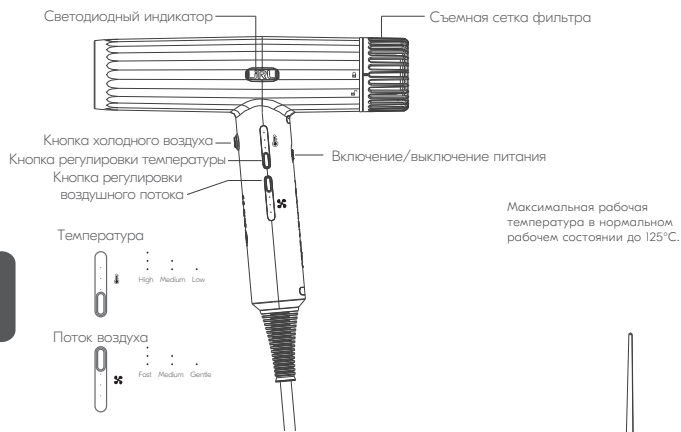

Профессиональный фен JRL FORTE PRO



Концентратор для укладки



Сглаживающая насадка

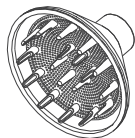

Диффузор



Чистящая щетка

## Технические характеристики продукта

МОДЕЛЬ	ТЕХНИЧЕСКИЕ ХАРАКТЕРИСТИКИ		
FP 2020H	220-240V~	50/60Hz	1900-2150W
	120-125V~	60Hz	1800-1875W

## Инструкция

Перед подключением прибора к электросети убедитесь, что ваши руки сухие. Подключите прибор и переведите выключатель питания из положения «0» в положение «I» (рис.1). При первом включении прибор будет выдувать воздух с минимальной температурой и легким потоком воздуха. Загорится первый светодиод боковых кнопок. Функция памяти. Это позволяет прибору запоминать выбранную скорость и температуру предыдущего использования.

Предупреждение об очистке

Когда светодиодный индикатор JRL горит красным, вам необходимо очистить отсек фильтра. Функция автоочистки и предупреждение. Эта функция предназначена для очистки внутренних компонентов фена. Рекомендуется использовать 1-2 раза в месяц.

Выключите прибор, крепко возьмитесь за ручку прибора и осторожно поверните решетку фильтра против часовой стрелки. Потяните его вниз и в сторону от прибора. Затем нажмите кнопку регулировки воздушного потока и удерживайте ее в течение 5 секунд (рис. 2).

При этом турбина двигателя вращается в противоположном направлении на 15 секунд, обеспечивая глубокую очистку фильтра путем удаления любых частиц, оставшихся на фильтре. Когда автоочистка будет завершена, верните корзину фильтра на место, поверните ее по часовой стрелке, чтобы заблокировать перед использованием.

Если вы хотите остановить автоочистку, включите прибор, прибор будет работать нормально.

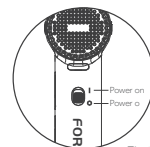

Fig.1

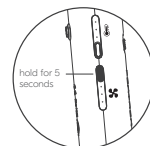

Fig.2

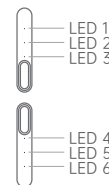
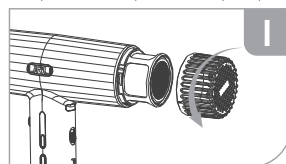

Fig.3

## Чистка и уход

Чтобы обеспечить наилучшую производительность и продлить срок службы продукта, мы советуем вам очищать сетку фильтра каждый день, по крайней мере, один раз в день. Перед чистой фильтра отключите прибор от электросети.



**Шаг 1.** Крепко возьмитесь за ручку прибора и поверните решетку фильтра против ните вниз и прочь от прибора.

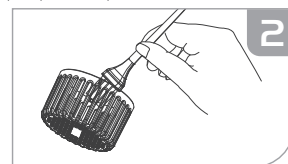

**Шаг 2.** Используйте щетку для очистки, чтобы удалить пыль и мусор с отсека фильтра.



**Шаг 3.** Следующий шаг нужен только каждые 15 дней. Погрузите решетку фильтра в мыльную воду на 30 минут и используйте щетку для очистки, чтобы удалить пыль и мусор. Промойте и высушите решетку фильтра.

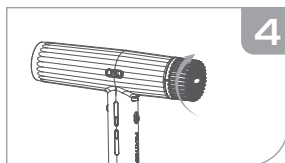

**Шаг 4.** Установите сетку фильтра на место, убедившись, что она заблокирована перед использованием.

## Диагностика

Режим ошибки	LED1	LED2	LED3	LED4	LED5	LED6
Аппаратная защита от перегрузки по току	Мигает	ВЫКЛЮЧЕН	ВЫКЛЮЧЕН	ВЫКЛЮЧЕН	ВЫКЛЮЧЕН	ВЫКЛЮЧЕН
Нарушение NTC	ВЫКЛЮЧЕН	Мигает	ВЫКЛЮЧЕН	ВЫКЛЮЧЕН	ВЫКЛЮЧЕН	ВЫКЛЮЧЕН
Программная защита от перегрузки по току	Мигает	Мигает	ВЫКЛЮЧЕН	ВЫКЛЮЧЕН	ВЫКЛЮЧЕН	ВЫКЛЮЧЕН
Перенапряжение на шине	Мигает	Мигает	Мигает	ВЫКЛЮЧЕН	ВЫКЛЮЧЕН	ВЫКЛЮЧЕН
Пониженное напряжение на шине	Мигает	Мигает	Мигает	Мигает	ВЫКЛЮЧЕН	ВЫКЛЮЧЕН
Мотор заклинило	Мигает	Мигает	Мигает	Мигает	Мигает	ВЫКЛЮЧЕН
Неисправная фаза	Мигает	Мигает	Мигает	Мигает	Мигает	Мигает
Другие	Мигает	ВЫКЛЮЧЕН	Мигает	ВЫКЛЮЧЕН	Мигает	ВЫКЛЮЧЕН

## Гарантия

- При нормальных условиях правильного использования и обслуживания изделия гарантийный срок составляет 1 год.
- Эта гарантия действительна только в том случае, если прибор используется в стране, в которой он был продан.
- Гарантия не распространяется на расходные материалы, такие как корпус фильтра, чистящие щетки и т. Д.
- Гарантийное обслуживание не распространяется на следующие условия:
  - Непредставление действующего гарантийного талона или информация в гарантийном талоне не соответствует фактическому продукту.
  - Гарантийное обслуживание не распространяется на устройства, переделанные или отремонтированные сторонними организациями, кроме JRL или ее уполномоченных агентов.
  - Подтверждение покупки не входит в гарантийный талон.
  - Несоблюдение инструкций в руководстве по эксплуатации и техническому обслуживанию прибора, что может привести к его неисправности или повреждению в результате падения прибора, погружения прибора в воду и любых физических изменений, приведет к аннулированию гарантийного обслуживания.
  - Повреждение продукта из-за транспортировки или неправильного хранения.
  - Нормальный износ (например, предохранитель и т. Д.)
  - Использование машины для чего-либо, кроме сушки волос.
- Этот гарантийный талон является единственным гарантийным свидетельством, пожалуйста, храните его в надлежащем порядке вместе с доказательством покупки.
- Компания берет плату за обслуживание продуктов без гарантийного талона или после истечения гарантийного срока.
- Отправьте прибор, нуждающийся в ремонте или гарантии, непосредственно в специальный сервисный центр JRL для ремонта, технического обслуживания или замены.

## INSTRUCȚIUNI DE SIGURANȚĂ IMPORTANTE

Înainte de a folosi acest produs, citiți toate instrucțiunile și avertizările din acest manual.

### AVERTIZARE

1. Nu întindeți cablul de alimentare, conectați aparatul la priză și scoateți-l trăgând de cablul de alimentare. Dacă cablul este deteriorat, trebuie înlocuit sau reparat de producător, de agenți autorizați sau de persoane calificate, pentru evitarea oricărui pericol.
2. Țineți aparatul departe de suprafețele încălzite și nu înfășurați cablul în jurul aparatului.
3. Scoateți aparatul din priză atunci când nu este folosit. Nu utilizați ștecărul sau aparatul cu mâinile ude.
4. Nu utilizați aparatul în apropierea căzilor, dușurilor, chiuvetelor sau a altor vase care conțin apă. Nu utilizați niciodată aparatul cu mâinile ude, într-un mediu umed sau pe suprafețe umede.
5. Nu scufundați aparatul în apă sau în alte lichide.
6. Dacă aparatul nu funcționează așa cum ar trebui, dacă a căzut, a suferit daune, a fost lăsat afară sau a fost scăpat în apă, nu utilizați aparatul și contactați imediat serviciul de asistență JRL.
7. Contactați serviciul de asistență JRL atunci când e necesară reparația aparatului. Nu demontați aparatul deoarece reasamblarea acestuia în mod greșit prezintă pericol de electrocutare sau incendiu.
8. Când folosiți aparatul în baie, trebuie să scoateți aparatul din priză după utilizare, deoarece apropierea față de apă reprezintă un pericol chiar dacă aparatul este oprit. Ca protecție suplimentară, se recomandă instalarea unui sistem de protecție împotriva curentului vagabond (RCD=Residual-Current Circuit Devise) cu un curent de declanșare calculat de maximum 30 mA în circuitul electric al băii.
9. Este interzisă utilizarea aparatului de către copii. Persoanele cu capacități fizice, senzoriale sau raționale reduse, persoanele fără experiență sau cunoștințe pot utiliza aparatul sub supravegherea unei persoane responsabile sau după ce li s-au acordat indicațiile cu privire la utilizarea aparatului într-un mod sigur și au înțeles pericolurile la care se expun.
10. Pentru curățarea aparatului, scoateți aparatul din priză. Nu utilizați agenți de curățare agresivi care conțin fenil-fenol.
11. Nu utilizați aparatul pentru alte scopuri decât uscarea părului.

## PREZENTARE GENERALĂ

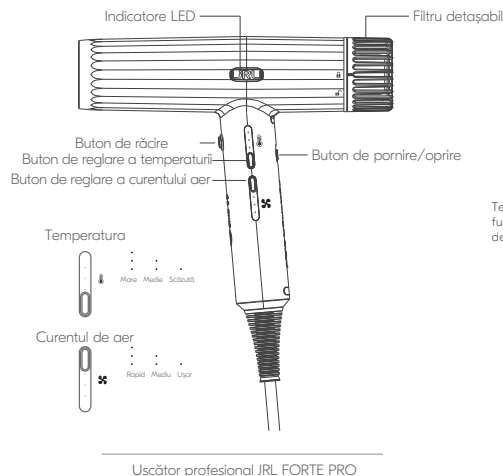

Temperatura maximă de funcționare în condiții normale de lucru este de până la 125°C.



Duză profesională



Duză de netezire

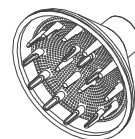

Diffuzor de volum



Perie de curățare

## SPECIFICAȚIILE PRODUSULUI

MODEL	SPECIFICAȚII		
FP 2020H	220-240V~	50/60Hz	1900-2150W
	120-125V~	60Hz	1800-1875W

## INSTRUCȚIUNI DE UTILIZARE

Asigurați-vă că nu aveți mâinile ude înainte de a conecta aparatul la curent.

Conectați aparatul la curent și schimbați întrerupătorul din poziția 0 către poziția I (Fig. 1).

Când este pornit pentru prima dată aparatul va sufla aer la cea mai joasă temperatură și curent de aer ușor. Se va aprinde primul LED dintre butoanele plasate lateral.

Funcția de memorare

Această funcție permite aparatului să memoreze viteza și temperatura folosite anterior.

Avertizare de curățare

Când indicatorul luminos JRL este roșu, trebuie să curățați filtrul detașabil.

Funcția de autocurățare și avertizare

Această funcție se folosește pentru a curăța componentele interne ale uscătorului de păr. Se recomandă folosirea acestei funcții de două ori pe lună.

Opriți aparatul, țineți bine de mânerul aparatului și rotiți cu grijă filtrul detașabil în sensul invers acelor de ceasornic. Trageți-l în jos și îndepărtați-l de aparat. Apoi, apăsați butonul de reglare a curentului de aer și țineți apăsat timp de 5 secunde (Fig. 2). Astfel, turbina motorului se va roti în direcția opusă timp de 15 secunde permițând o curățare profundă a filtrului eliminând particulele depozitate pe filtru. Când autocurățarea s-a încheiat, așezați filtrul detașabil în poziția inițială, rotiți în sensul acelor de ceasornic pentru a se bloca înainte de utilizare. Dacă doriți să opriți autocurățarea, porniți aparatul și acesta va funcționa normal.

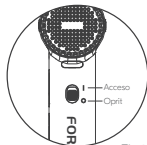

Fig.1

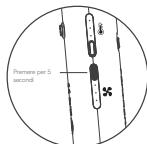

Fig.2

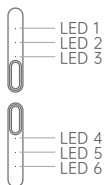
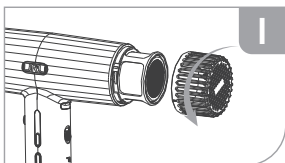

Fig.3

## CURĂȚARE ȘI ÎNTREȚINERE

Pentru o bună funcționare a aparatului și pentru a prelungi durata sa de viață, va sfătuim să curățați filtrul detașabil o dată pe zi sau cel puțin o dată pe zi. Deconectați aparatul de la sursa de curent înainte de a curăța filtrul.



**Pasul 1.** Țineți bine de mânerul aparatului și rotiți filtrul detașabil în sensul invers acelor de ceasornic. Trageți de el și îndepărtați-l de aparat.

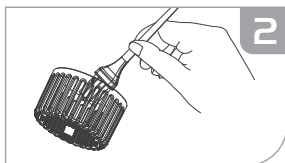

**Pasul 2.** Folosiți peria de curățare pentru îndepărtarea prafului sau a particulelor din filtru.

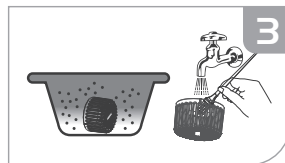

**Pasul 3.** Următorul pas trebuie efectuat la fiecare 15 zile. Scufundați filtrul detașabil în apă cu săpun pentru 30 de minute și folosiți peria de curățare pentru îndepărtarea prafului sau a particulelor. Clățiți și uscați filtrul.

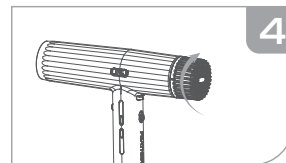

**Pasul 4.** Rotiți filtrul în poziția sa inițială. Asigurați-vă că acesta este blocat înainte de utilizare.

## DIAGNOZĂ

Eroare	LED6	LED5	LED4	LED3	LED2	LED1
Protecție software împotriva supracurenților	Oprit	Oprit	Oprit	Oprit	Intermitent	Intermitent
Protecție hardware împotriva supracurenților	Oprit	Oprit	Oprit	Oprit	Oprit	Intermitent
Supracurent	Oprit	Oprit	Oprit	Intermitent	Intermitent	Intermitent
Bară colectoare supratensiune	Oprit	Oprit	Intermitent	Intermitent	Intermitent	Intermitent
Anomalie bară colectoare	Oprit	Intermitent	Intermitent	Intermitent	Intermitent	Intermitent
Motor blocat	Intermitent	Intermitent	Intermitent	Intermitent	Intermitent	Intermitent
Anomalie NTC	Oprit	Oprit	Oprit	Oprit	Intermitent	Oprit
Alții	Oprit	Intermitent	Oprit	Intermitent	Oprit	Intermitent

## GARANȚIE

1. În condiții normale de utilizare și întreținere corespunzătoare, perioada de garanție a produsului este de 1 an.
2. Acest certificat de garanție este valabil numai dacă aparatul este utilizat în țara în care a fost vândut.
3. Piesele detașabile, precum filtrul sau perile de curățare, nu fac obiectul garanției.
4. Certificatul de garanție nu acoperă următoarele situații:
  - imposibilitatea de a prezenta un certificat de garanție valabil sau informațiile de pe certificatul de garanție nu se potrivesc cu produsul;
  - aparatele care prezintă modificări sau au fost reparate de alte părți decât JRL sau agenți autorizați, nu sunt acoperite de serviciile de garanție;
  - dovada achiziționării produsului nu este atașată certificatului de garanție;
  - nerespectarea instrucțiunilor din manualul de utilizare cu privire la manipularea și întreținerea aparatului care pot duce la defecțiuni sau deteriorarea lui prin cădere, scufundare în apă sau alte modificări de orice fel, anulează certificatul de garanție;
  - deteriorarea produsului datorită transportului sau depozitării necorespunzătoare;
  - uzură normală (ex. siguranță);
  - folosirea aparatului în alte scopuri decât acela de a usca părul.
5. Acest certificat de garanție este singurul, vă rugăm să îl păstrați corespunzător împreună cu dovada de cumpărare a produsului.
6. Compania va percepe o taxă de întreținere pentru produsele care nu au certificat de garanție sau sunt ieșite din perioada de garanție.
7. Vă rugăm să trimiteți aparatul care necesită reparații direct la centrul de reparații desemnat de JRL pentru repararea, întreținerea sau înlocuirea acestuia.

## 안전 주의 사항

사용 전에 본 설명서의 안전 주의 사항을 잘 읽어주시고, 주의 사항을 잘 보관하여 사용자 주의해 주시기 바랍니다.

경고 : 제품이 고장난 경우, 제품을 임의로 분해하지 마십시오. 본 제품은 임의로 개조가 불가하며, 다른 전기 용품과 같이 전원이 꺼졌어도 부품에 전기가 남아있어 위험할 수 있습니다. 제품 또는 포장 박스에 동봉된 제품들은 어린이의 손이 닿지 않는 곳에 보관해 주시기 바랍니다.

### 안전 사용 안내

1. 전원 코드와 전원 플러그를 심하게 구부리거나, 손상시키거나, 당기거나, 변형시키지 마십시오. 전원 코드가 손상되거나 마모된 흔적이 있다면 반드시 전문가를 통해 교체해야 합니다. 임의로 변형하거나 제조사의 승인을 받지 않은 전기 부품 또는 부품의 사용을 금지합니다.
2. 사용 후 드라이기 표면이 뜨거울 경우, 전원선이 드라이기 표면에 닿지 않도록 주의하십시오. 전원선을 잡아 당겨 드라이기를 움직이거나, 전원 코드를 드라이기에 감지 마십시오. 사용에 지장을 초래할 수 있습니다.
3. 본 제품을 사용하지 않을 때에는, 플러그를 뽑아 주십시오. 손이 젖은 상태에서 전원 플러그와 콘센트에 손을 대지 마십시오. 감전 및 부상 위험이 있습니다.
4. 본 제품을 습한 환경에서 사용하는 것을 금지합니다. 욕실 및 싱크대 가까운 곳에 보관하지 마십시오. 제품을 물에 담구거나, 샤워시 사용하지 마십시오. 감전 및 부상의 위험이 있습니다.
5. 액체와 접촉하거나, 제품을 떨어트리거나 또는 실외에 장시간 노출되거나 손상의 흔적이 현저하게 나타나는 경우 제품을 사용하지 마십시오.
6. 본 제품을 임의로 변경하거나, 분해, 수리하지 마십시오. 불이 붙거나 작동 오류로 인한 부상의 위험이 있습니다. 수리가 필요한 경우는 JRL 코리아 A/S 센터에 연락하십시오.
7. 욕실에서 사용하실 때에는 전원을 끈 후에 전원 플러그를 뽑아 보관하여 전기 누전 등이 되지 않도록 주의하십시오. 안전을 위해서는 정격 누전류가 30mA를 초과하지 않는 누설 전류 보호장치(RCD)를 욕실 회로에 설치하는 것이 좋습니다.
8. 신체적 결함, 정신적, 감각적 질병이 있거나 지적 능력이 저하된 사람(아동 포함) 또는 제품 자체에 대한 이해가 부족한 사람은 이 제품을 사용할 수 없으므로, 드라이기 사용 교육을 받거나 충분한 감독 하에 안전을 확보하여 주십시오. 어린이는 반드시 지도 하에 사용해야 합니다.
9. 전기 제품 표면을 청소하기 전에 전원을 차단하고, 알코올 등의 부식성 세정제를 사용하여 청소하지 마십시오.
10. 본 제품은 모발을 건조시킬 때만 사용하십시오.

## 제품 구성

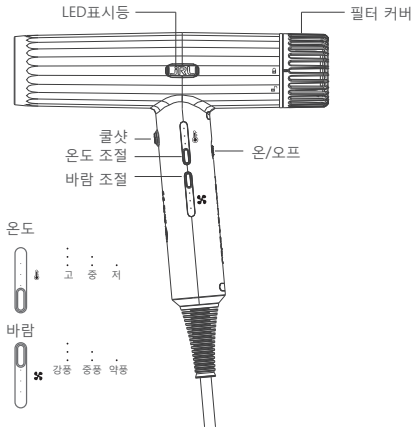

JRL FORTE PRO 프로페셔널 헤어 드라이어



스타일링 노즐 L



스타일링 노즐 S

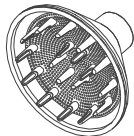

디퓨저



필터 청소 브러쉬

정상 조건에서  
최대 작업 온도: 125°C.

## 사용 설명

제품 사용 전에 손이 젖지 않았는지 확인하십시오.  
플러그 연결 후 스위치는 "O"에서 "I"로 조정 후 제품 작동을 시작하십시오.(그림 ①)

본 드라이기를 처음 작동할 때는 기본으로 저온 저속 모드로 작동됩니다.

온도등은 빨간색, 풍속등은 흰색입니다.

### 메모리 기능

본 헤어 드라이기는 메모리 기능이 있어, 제품을 작동시킬 때마다 마지막으로 사용했던 모드를 자동으로 시작합니다.

### 청소 및 알림

매일 사용 후, 청소 브러쉬로 필터 커버의 먼지를 청소해 주세요. JRL 표시등이 흰색에서 빨간색으로 바뀌는 것은 송풍망을 청소해 주어야 함을 의미합니다.

### 자동 청소 기능

자동 청소 기능을 탑재하여 편리하게 청소할 수 있습니다.

전원을 끄고, 필터 커버를 시계 반대 방향으로 부드럽게 돌려 제거하고, 바람 조절 버튼을 5초간 길게 누르면 청소 모드로 들어가며(그림 ②), 고속 모터가 15초간 반대 방향으로 작동하게 됩니다. 이때 모든 버튼은 작동하지 않습니다. 자동 청소 프로그램이 끝난 후 필터 커버를 다시 설치하여 제품을 사용해 주시기 바랍니다.

매달 두 번 자동 청소 프로그램을 실시하여 제품 사용시 최적의 상태를 유지할 것을 권장합니다.



그림 ①



그림 ②

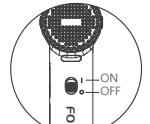

그림 ③

## 필터 커버 청소 및 유지 보수 알림

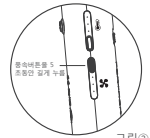
제품을 최적의 상태로 유지하고 수명을 연장하기 위해서, 반드시 먼지나 섬유 등이 제품 내부에 남아 있지 않도록 주기적으로 필터 커버를 청소하여야 합니다. 청소하기 전에 전원을 끄고 열이 식을 때까지 기다리십시오.

하루 1회 이상 필터 커버를 사진 2의 방법에 따라 청소하고, 15일마다 사진 3의 방법에 따라 필터 커버를 청소합니다.

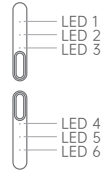
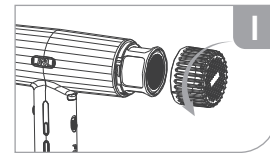

손잡이를 꼭꼭 잡고 역시계 회전 방향으로 돌려 필터 커버를 떼어냅니다.

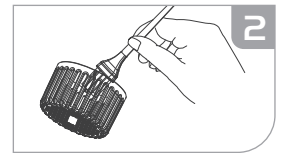

청소용 브러쉬로 먼지망에 쌓인 머리카락, 먼지 등의 이물질을 제거합니다

## 제품 규격 파라미터

제품 모델	정격 전압		
FP 2020H	220-240V~	50/60Hz	1900-2150W
	120-125V~	60Hz	1800-1875W

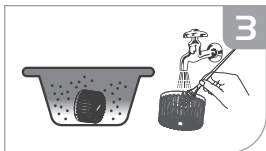

15일간격으로 사진1의 방법에 따라 필터를 떼어내고 미지근한 비누물에 30분 정도 담근 후 브러쉬로 먼저 필터의 이물질들을 제거합니다. 깨끗한 물로 필터를 헹군 후 비누나 먼지를 모두 씻어냅니다.

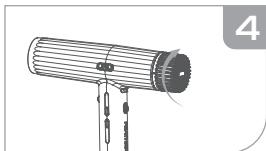

청소된 필터 커버를 완전히 건조한 후 그림과 같은 방법으로 다시 부착합니다.

### 에러 사항 진단(그림③)

에러 모드	LED6	LED5	LED4	LED3	LED2	LED1
하드웨어 과전류 보호	꺼짐	꺼짐	꺼짐	꺼짐	꺼짐	깜빡임
NTC가 작동 범위를 벗어남	꺼짐	꺼짐	꺼짐	꺼짐	깜빡임	꺼짐
소프트웨어 보호	꺼짐	꺼짐	꺼짐	꺼짐	깜빡임	깜빡임
주전원 과전압 보호	꺼짐	꺼짐	꺼짐	깜빡임	깜빡임	깜빡임
주전원 저전압 보호	꺼짐	꺼짐	깜빡임	깜빡임	깜빡임	깜빡임
모터 스톱 보호	꺼짐	깜빡임	깜빡임	깜빡임	깜빡임	깜빡임
모터 결상 보호	깜빡임	깜빡임	깜빡임	깜빡임	깜빡임	깜빡임
기타 고장	꺼짐	깜빡임	꺼짐	깜빡임	꺼짐	깜빡임

### 유지보수

1. 제품 자체 결함이 확인된 경우, 보증기간 1년입니다.
2. 소모품(EX 청소용 브러시, 필터) 등은 보증 대상에서 제외됩니다.
3. 제품 보증기간 중 다음과 같은 경우에는 보증 서비스를 받을 수 없습니다.
  - 정상 사용 중 모터의 카본 브러쉬가 마모되어 모터가 작동하지 않으며, 전원선이 흔들려 전원선이 부러진 경우
  - 정품 구매처, 구매 일자 등 A/S 접수시 필요한 정보를 제공하지 못하는 경우
  - A/S 접수 정보 등에 변조한 흔적이 있는 경우
  - 취급 설명서의 안내에 따르지 않고 제품을 임의로 조작하거나, 사용자의 실수로 고장이나 손상이 발생한 경우
  - 자연재해, 운송 중 또는 보관 부주의로 인해 제품이 손상된 경우
4. 상기의 경우에는 유상 A/S가 진행되며 비용이 발생할 수 있습니다.



QR CODE 1

A/S 관련 자세한 안내 사항  
(네이버 블로그)



QR CODE 2

JRL 코리아 유튜브 채널



QR CODE 3

JRL 코리아 홈페이지

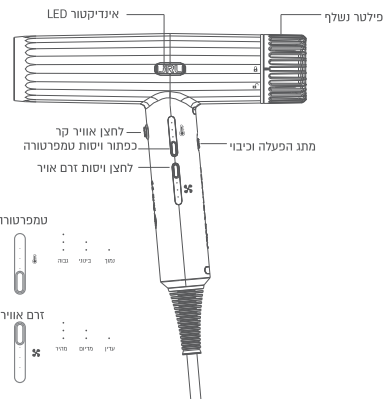

טמפרטורת הפעלה מקסימלית במצב עבודה רגיל היא עד 125 מעלות צלזיוס

טמפרטורת תרמוסטור מקסימלית במצב כיבוי בטוחות היא 150 מעלות צלזיוס..

JRL FORTE PRO מייבש שיער מקצועי



ראש לעיצוב



פיית החלקה

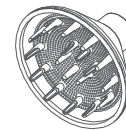

מפזר אוויר



מברשת ניקוי

## הוראות בטיחות חשובות

לפני השימוש במכשיר זה, אנא קרא את כל ההוראות והאזהרות במדריך זה.

### אזהרה

1. עליך להימנע ממתחת הכבל, או לנתק את המכשיר באמצעות הפעלת מאמץ או משיכת הכבל. השימוש בכבל מאריך אינו מומלץ. אם הכבל ניזוק, עליך להחליף או לתקן אותו על ידי היצרן, סוכן השירות שלו או אנשים מוסמכים דומים בכדי למנוע סכנה.
2. הרחק את הכבל ממשטחים חמים ואל תעטוף את המכשיר הזה מסיבי באמצעות הכבל.
3. נתק את המכשיר משקע החשמל רק כאשר הוא אינו בשימוש. אל תשתמש בשום חלק מהתקע או מהמכשיר בידיים רטובות.
4. אל תשתמש במכשיר זה ליד אמבטיות, מקלחות, כיורים או כלים אחרים המכילים מים. אל תשתמש במכשיר בידיים רטובות, בסביבה לחה או במשטחים רטובים.
5. אין לטבול את המכשיר במים או בנוזלים אחרים.
6. אם המכשיר אינו פועל כראוי, אם הוא הוטל, ניזוק, הושאר בחוץ או נפל למים, אל תשתמש בו וצור קשר עם קו הסיוע המקומי של JRL.
7. פנה אל קו הסיוע של JRL כאשר נדרש תיקון. אל תפרק את המכשיר, שכן הרכבה לא נכונה עלולה לגרום להתחשמלות או לשריפה.
8. כאשר משתמשים במכשיר בחדר אמבטיה, נתקו אותו לאחר השימוש מכיוון שקרבתם של מים מהווה סכנה גם כאשר המכשיר כבוי. למען הגנה נוספת, מומלץ להתקין RCD (מנט) זרם שיורי בעל זרם זליגה שאינו גבוה מ-30 ממיליאמפר במעגל חשמלי של מעגל האמבטיה שלכם.
9. מכשיר זה אסור לשימוש על ידי ילדים. ניתן להשתמש בו על ידי אנשים עם יכולות פיזיות, חושיות או חשיבה מופחתות, או חסרי ניסיון וידע רק אם קיבלו פיקוח או הדרכה על ידי אדם אחראי המודע לדרך הכוונה בשימוש במכשיר בצורה בטוחה ומבין את הסכנות הכרוכות בכך.
10. כדי לנקות את משטח המכשיר, נתק את המכשיר מהחשמל. אין להשתמש במוצרים אגרסיביים המכילים פניל מול.
11. אסור להשתמש במכשיר למטרה אחרת מלבד ייבוש.

## מפרט טכני למוצר

דגם	פירוט טכני		
FP 2020H	220-240V~	50/60Hz	1900-2150W
	120-125V~	60Hz	1800-1875W

## הוראות

וודא כי הידיים שלך יבשות לפני חיבור המכשיר לרשת החשמל.  
חבר את המכשיר ולחץ על מתג ההפעלה מ- "0" ל- "1" (איור 1).  
כאשר הוא מופעל בפעם הראשונה, המכשיר נושף אוויר בטמפרטורה הנמוכה ביותר וזרימת האוויר עדינה.  
נורית ה- LED הראשונה של מכשירי הצד תידלק.

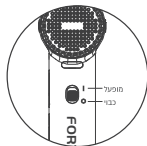

איור 1

פונקציית זיכרון: מאפשרת למכשיר לזכור את המהירות ואת טמפרטורת השימוש שבחרת בעבר.

אזהרת ניקוי: כאשר נורית האינדיקטור של ה- JRL אדומה, יהיה עליכם לנקות את הפילטר.

ניקוי - אוטומטי ואזהרה: פונקציה זו היא לנקות את המרכיבים הפנימיים של המייבש. מומלץ להשתמש בה פעם או פעמיים בחודש. הפעל את המכשיר, החזק את ידית המכשיר בחוזקה וסובב בזריות את ראש הפילטר נגד כיוון השעון. משוך אותו מטה והרחק מהמכשיר. לאחר מכן, לחץ על לחצן יסוּת זרימת אוויר והחזק למשך 5 שניות (איור 2). פעולה זו מסובב את טורבינת המנוע בכיוון הנגדי למשך 15 שניות, ותאפשר ניקוי עמוק של הפילטר על ידי סילוק חלקיקים שנתנו על הפילטר. לאחר ביצוע ניקוי - אוטומטי, החזירו את ראש הפילטר למקומו, סובבו אותו עם כיוון השעון כדי לנעול אותו לפני השימוש. אם ברצונך להפסיק את הניקוי- האוטומטי, הפעל את המכשיר, והמכשיר יפעל כרגיל.

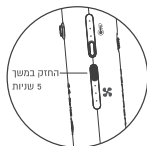

איור 2

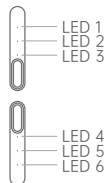
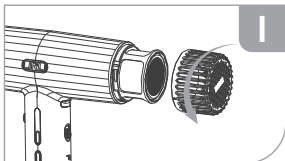

Fig.3

## ניקוי ותחזוקה

כדי להבטיח את הביצועים הטובים ביותר ולהאריך את חי המוצר, אנו ממליצים לך לנקות את ראש הפילטר מדי יום, לפחות פעם ביום. נקת את החשמל מהחשמל הראשי לפני ניקוי הפילטר.



שלב 1. החזק את ידית המכשיר בחוזקה וסובב את ראש הפילטר נגד כיוון השעון. משוך למטה והרחק מהמכשיר.

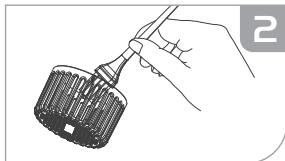

שלב 2. השתמש במברשת הניקוי כדי להסיר אבק או פסולת מראש הפילטר.

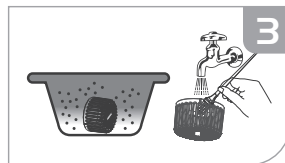

שלב 3. השלב הבא נחוץ כל 15 יום בלבד. טבול את ראש הפילטר במים וסבון למשך 30 דקות, והשתמש במברשת הניקוי להסרת אבק ופסולת. שטוף ויבש את ראש הפילטר.

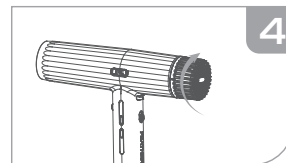

שלב 4. סובב את ראש הפילטר בחזרה למקומו, כדי לוודא שהוא נעול לפני השימוש.

## אבחנה

מצב שגיאה	LED6	LED5	LED4	LED3	LED2	LED1
הגנת התוכנה נגד זרם יתר	כבוי	מהבהב	כבוי	כבוי	מהבהב	מהבהב
הגנת החומרה נגד זרם יתר	כבוי	כבוי	כבוי	כבוי	כבוי	מהבהב
זרם יתר	כבוי	כבוי	כבוי	מהבהב	מהבהב	מהבהב
מתח יתר של ההתחברות	כבוי	כבוי	מהבהב	מהבהב	מהבהב	מהבהב
חריגות מתח בהתחברות	כבוי	מהבהב	מהבהב	מהבהב	מהבהב	מהבהב
מנוע תקול	מהבהב	מהבהב	מהבהב	מהבהב	מהבהב	מהבהב
חריגת NTC	כבוי	כבוי	כבוי	כבוי	מהבהב	כבוי
אחר	כבוי	מהבהב	כבוי	מהבהב	כבוי	מהבהב

قبل استخدام هذا الجهاز، يرجى قراءة كل التعليمات والتحذيرات الواردة في هذا المرفق.

#### تحذيرات

1. لا تقم بسحب السلك أو تعرضه للشد أو فصل الطاقة عن طريق سحب السلك. لا بوسی باستخدام أسلاك تمديد. إذا كان السلك تالفاً، فيجب استبداله أو إصلاحه من قبل الشركة المصنعة أو وكيل الصيانة الخاص به أو أشخاص مؤهلين لتجنب أي خطر.
2. يحفظ السلك بعيداً عن الأسطح الساخنة ولا تلمس السلك حول الجهاز.
3. الفصل الجهاز عن مأخذ الطاقة عندما لا يكون قيد الاستخدام، لا تلمس المقابس أو أي جزء من الجهاز ويادك ميتلن.
4. لا تستخدم هذا الجهاز بالقرب من حوض الاستحمام أو المغاسل أو أي أوعية أخرى تحتوي على ماء. لا تستخدم الجهاز بين يدين مللتين أو في بيئة رطبة أو على أسطح رطبة.
5. لا تعمر الجهاز بالمياه أو السوائل الأخرى.
6. إذا كان الجهاز لا يعمل بشكل طبيعي، في حالة سقوط الجهاز أو تلفه أو تركه بالخارج أو سقوطه في الماء، يرجى عدم استخدامه والاتصال برفق بخدمة الخط الساخن لـ جي آر إل.
7. يرجى الاتصال بالخط الساخن لـ جي آر إل عند الحاجة للصيانة. لا تقم بلكه الجهاز، والا فقد يتسبب ذلك في حدوث صدمة كهربائية أو نشوب حريق.
8. عند استخدام الجهاز في الحمام، الفصل الطاقة عنه بعد استخدامه إذ أن قربه من الماء يشكل خطراً حتى عندما يكون ليس في وضع التشغيل. للحصول على حماية إضافية، بوسی بتريكب جهاز التيار المتبقي (DCR)، مع تيار تشغيل متبقي لا يتجاوز 30 مللي أمبير في الدائرة الكهربائية المستخدمة في الحمام.
9. لا يمكن للأطفال استخدام هذا الجهاز. ولا يمكن استخدامه من قبل أشخاص يعانون نقصاً في القدرات الجسدية أو الحسية أو العقلية أو الذين تتخصص الخبرة والمعرفة إلا إذا أشرف عليهم شخص مسؤول أو منحهم إرشادات تتعلق باستخدام الجهاز بطريقة آمنة وفهم المخاطر المرتبطة به.
10. لتنظيف سطح الجهاز، أفضل الجهاز عن مصدر الطاقة. لا تستخدم المنتجات المسببة للتآكل التي تحتوي على الفينول.
11. لا تستخدم الجهاز لأي غرض آخر غير تخفيف الشعر.

#### اחריות

1. بتנאים רגילים של שימוש ותחזוקה נאותים של המוצר, תקופת האחריות של המוצר הוא שנה אחת מתאריך הרכישה.
  2. אחריות זו תהיה תקפה רק אם משתמשים במכשיר במדינה בה נמכר.
  3. חלקים אשר ניתנים לפירוק, ראש פילטר, מברשות ניקוי וכי, אינם כפופים לתנאי האחריות.
  4. שירות האחריות אינה מכסה תנאים אלה:
    - אי הצבת כרטיס אחריות תקף, או שהמידע בכרטיס האחריות אינו עולה בקנה אחד עם המוצר בפועל.
    - מכשירים שעברו שינויים או תיקונים אשר בוצעו על ידי גורמים שאינם JRL או גורמי המוסמכים לא יכוסו על ידי שירות האחריות.
    - הוכחת הרכישה אינה כלולה בכרטיס האחריות.
    - אי מילוי ההוראות במדריך ההוראות להפעלת המכשיר ותחזוקתו, אשר גורמים לתקלה או לנזק על ידי הטלת המכשיר, טבילת המכשיר במים, ושינויים פיזיים מכל סוג מבטלים את שירות האחריות.
    - נזק שנוגדם למכשיר בשל הנזחה בחובלה או אחסון בלתי הולם (כגון כניסת אוויר סגורות או חסימות).
    - שימוש במכשיר למטרות אחרות מאלו המיועד להם.
  5. מקרים של שחיקה /ואו בלאי טבעי של החומר בין אם משימוש רגיל ובין אם משימוש שאינו תקין וגרם לפגם במוצר הנובעים מאספקת חשמל או גורמים אחרים אינם מכוסים בכתב האחריות.
  6. החברה תנבה דמי אחזקה עבור מוצרים ללא תעודת אחריות או מעבר לתקופת אחריות.
- אנא שלח את המכשיר הדוקו לתיקון או אחריות ישירות למרכז שירות המקומי הייעודי ל-JRL
- לתיקון, תחזוקה או החלפה

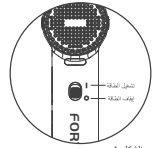

الشكل 1

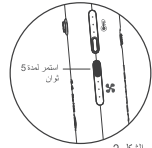

الشكل 2

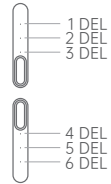

الشكل 3

## التنظيف والصيانة

من أجل ضمان أفضل أداء وإطالة عمر المنتج، نوصيك بتنظيف فنتر مرة واحدة على الأقل يوميًا قبل تنظيف الفنتر، فصل الجهاز عن مصدر الطاقة الرئيسي.

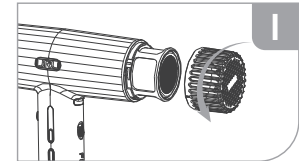

**الخطوة 1.** أمسك مقبض الجهاز بإحكام وقم بتدوير فنتر المرشح بعكس اتجاه عقارب الساعة. اسحب الجهاز لأسفل وبعيدًا عنه.

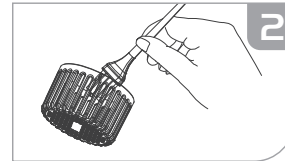

**الخطوة 2.** استخدم فرشاة التنظيف لإزالة أي غبار أو أوساخ من فنتر المرشح.

## סקירה כללית

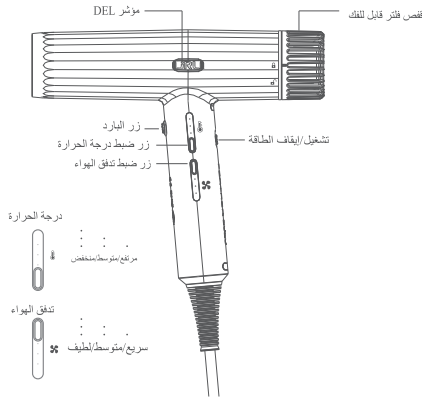

تعمل درجة حرارة التشغيل الفسوي في ظروف العمل المثالية في 125 درجة مئوية  
القمي درجة حرارة للحرارة عند إيقاف التشغيل الأمن هي 180 درجة مئوية

مجفف الشعر الاحترافي جي آر إل فورت



مكثف التسريح



فوهة التنعيم

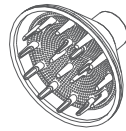

ناشر الهواء



فرشاة التنظيف

## مواصفات المنتج

المواصفات	الطرز
240-220 فولت~ 60/50 هرتز 1900 واط-2150 واط	FP 2020H
120-125 فولت~ 60 هرتز 1800 واط-1875 واط	

## الضمان

1. في ظل الظروف العادية لاستخدام المنتج وصيافته بشكل صحيح، تكون فترة ضمان المنتج سنة واحدة.
2. إن يكون هذا الضمان صالحاً إلا إذا تم استخدام الجهاز في البلد الذي تم بيعه فيه.
3. لا تخضع الأجزاء المستهلكة، مثل قصص المرشح و فرش التنظيف، إلخ، لشروط الضمان.
4. لا تشمل خدمة الضمان الشروط التالية:
  - عدم عرض بطاقة ضمان صالحة، أو أن المعلومات الموجودة على بطاقة الضمان لا تتوافق مع المنتج الفعلي.
  - أن يتم تغطية الأجهزة التي تم إجراء تعديلات عليها أو إصلاحها بواسطة جهات أخرى غير جي آر إل أو وكلائها المعتمدين بواسطة خدمة الضمان.
  - إثبات الشراء غير مبني مع بطاقة الضمان.
  - إذا لم يتم تشغيل الجهاز وصيافته وفقاً للتعليمات الواردة في دليل التعليمات، أو تعطل الجهاز أو تعرضه للتلف بسبب سقوط الجهاز أو غمره في الماء أو إجراء أي شكل من أشكال التعديل المادي، فستكون خدمة الضمان غير صالحة.
  - تلف المنتج بسبب النقل أو التخزين غير الصحيح.
  - العطل و الأضرار العادية للجهاز (مثل المنصور الخ)
  - استخدام الجهاز لأي غرض آخر غير تخفيف الشعر.
5. بطاقة الضمان هذه هي شهادة الضمان الوحيدة، يرجى حفظها بشكل صحيح مع إثبات الشراء.
6. ستفرض الشركة رسوم صيانة على المنتجات التي لا تحتوي على بطاقة ضمان أو ما بعد فترة الضمان.
7. يرجى إرسال الجهاز الذي يحتاج إلى الإصلاح أو الضمان مباشرة إلى مركز الخدمة المحلية المخصص من قبل جي آر إل للإصلاح أو الصيانة أو الاستبدال.

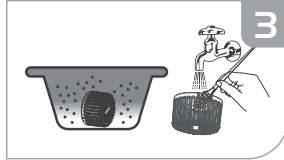

**الخطوة 4.** قم بتدوير قصص المرشح إلى موضعه الأصلي، مع التأكد من قفله قبل الاستخدام.

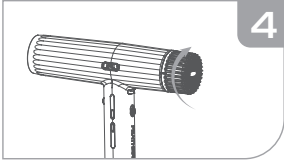

**الخطوة 3.** يجب تنفيذ الخطوات التالية كل 15 يوماً فقط. اغمر قصص المرشح في ماء به صابون لمدة 30 دقيقة، ثم استخدم فرشاة التنظيف لإزالة الغبار أو الحمض. ثم اشطف قصص المرشح وجففه.

## التشخيص

وضع الخطأ	6DEL	5DEL	4DEL	3DEL	2DEL	1DEL
حماية البرامج من التيار الزائد	متوقف	وميض	متوقف	متوقف	وميض	وميض
حماية الأجهزة من التيار الزائد	متوقف	متوقف	متوقف	متوقف	متوقف	وميض
التيار الزائد	متوقف	متوقف	متوقف	وميض	وميض	وميض
جهد زائد للناقل	متوقف	متوقف	وميض	وميض	وميض	وميض
خلل في الناقل	متوقف	وميض	وميض	وميض	وميض	وميض
حدث احتشار في المحرك	وميض	وميض	وميض	وميض	وميض	وميض
خلل في CTN	متوقف	متوقف	متوقف	متوقف	وميض	متوقف
الأخ ريون	متوقف	وميض	متوقف	وميض	متوقف	وميض

## CONSIGNES DE SÉCURITÉ IMPORTANTES

Veillez lire toutes les instructions et avis de précautions avant l'utilisation de cet appareil.

### AVERTISSEMENT

1. Ne pas tirer sur le cordon d'alimentation, le forcer ou le débrancher en tirant sur le câble. L'utilisation d'un câble d'extension n'est pas recommandée. Si le câble est endommagé, pour éviter tout danger, il doit être remplacé ou réparé par le fabricant, son agent de service ou une personne de qualification similaire.
2. Tenir le câble à l'écart de surfaces chauffées et ne pas l'enrouler autour de l'appareil.
3. Débrancher l'appareil de la prise de courant lorsqu'il n'est pas utilisé. Ne pas manipuler aucune partie de la prise de courant ou de l'appareil avec les mains mouillées.
4. Ne pas utiliser cet appareil près de baignoires, douches, lavabos ou autres récipients contenant de l'eau. Ne pas toucher l'appareil avec les mains mouillées, dans un environnement humide ou sur des surfaces mouillées.
5. Ne pas plonger l'appareil dans l'eau ou dans d'autres liquides.
6. Ne pas utiliser le sèche-cheveux s'il ne fonctionne pas correctement, s'il est tombé à terre, endommagé, a été laissé à l'extérieur ou fut immergé dans l'eau ; dans chaque cas, contacter le service d'assistance téléphonique JRL.
7. Contacter le service d'assistance téléphonique JRL lorsque le sèche-cheveux doit être réparé. Ne jamais démonter l'appareil de soi-même car un remontage incorrect pourrait provoquer un choc électrique ou un feu.
8. Lorsque l'appareil est utilisé dans une salle de bain, débrancher celui-ci après son usage, la proximité de l'eau présente également un danger même lorsque l'appareil est éteint. Pour une protection supplémentaire, il est recommandé d'installer un Dispositif de Courant Résiduel (RCD), avec un courant de fonctionnement résiduel ne dépassant pas 30 mA dans le circuit électrique qui alimente la salle de bain.
9. Cet appareil ne doit pas être utilisé par les enfants. Il peut être utilisé par des personnes ayant des capacités physiques, sensorielles ou de raisonnement réduites, ou un manque d'expérience et de connaissance seulement si elles sont supervisées ou ont été instruites par une personne responsable de l'utilisation de l'appareil en toute sécurité et qui comprend le risque de danger.
10. Pour nettoyer le corps de l'appareil, débrancher le sèche-cheveux. Ne pas utiliser de produits agressifs contenant du phénylphénol.
11. Ne pas utiliser le sèche-cheveux à des fins autres que le séchage des cheveux.

## Description

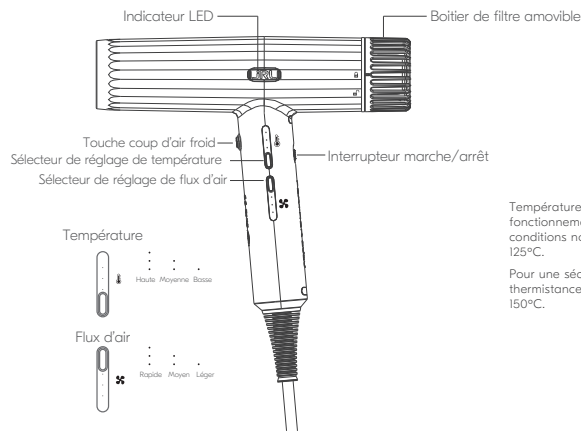

Température maximale de fonctionnement dans des conditions normales jusqu'à 125°C.

Pour une sécurité maximale, la thermostance éteint l'appareil à 150°C.

FORTE PRO Le Sèche-Cheveux Professionnel



Buse brushing



Buse lissante

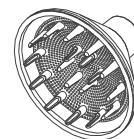

Diffuseur



Pinceau de nettoyage

## Produits Spécifications

Modèle	Spécifications		
FP 2020H	220-240V~	50/60Hz	1900-2150W
	120-125V~	60Hz	1800-1875W

## Mode d'emploi

Assurez-vous que vos mains sont sèches avant de brancher l'appareil.

Brancher l'appareil et presser l'interrupteur d'alimentation "0" à "I" (Fig.1). Lorsqu'il est branché pour la première fois, l'appareil soufflera de l'air à la température la plus basse et au flux léger.

Le premier voyant lumineux LED des commutateurs latéraux s'allume.

### Fonction mémoire

Cela permet à l'appareil de mémoriser la vitesse et la température sélectionnées pendant l'utilisation précédente.

### Auto-fonction pour nettoyage et alerte

Lorsque le voyant LED JRL est rouge, le boîtier du filtre doit être nettoyé.

Cette fonction sert à nettoyer les composants internes du sèche-cheveux. Il est recommandé de nettoyer le filtre une ou deux fois par mois.

Éteindre l'appareil, le maintenir immobile et tourner le boîtier du filtre, délicatement, dans le sens anti-horaire. Le retirer et l'éloigner de l'appareil. Ensuite, appuyer sur le commutateur de réglage du flux d'air pendant 5 secondes (Fig.2).

Ceci fait tourner la turbine du moteur dans la direction opposée pendant 15 secondes, permettant un nettoyage en profondeur du filtre qui expulse les débris accumulés. Après le nettoyage automatique, remettre le boîtier du filtre en place et le tourner dans le sens horaire pour le verrouiller en place avant sa réutilisation. Pour arrêter le nettoyage automatique, mettre le sèche - cheveux en marche, l'appareil fonctionnera normalement.

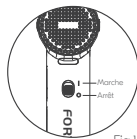

Fig.1

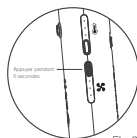

Fig.2

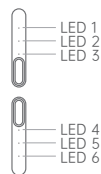
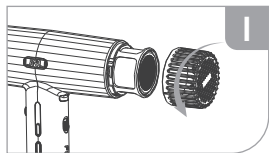

Fig.3

## Nettoyage & Entretien

Pour garantir les meilleures performances et prolonger la vie du sèche-cheveux, il est conseillé de nettoyer quotidiennement le boîtier du filtre. Débrancher le sèche-cheveux de l'alimentation électrique avant le nettoyage du filtre.



**Étape 1.** Tenir le sèche-cheveux par la poignée, tourner le boîtier dans le sens anti-horaire. Tirer vers le bas et l'enlever de l'appareil.

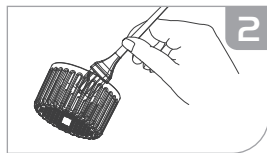

**Étape 2.** Enlever la poussière et les débris du boîtier du filtre avec le pinceau de nettoyage.

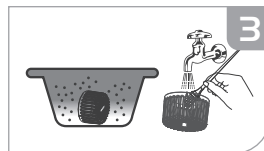

**Étape 3.** Cette étape n'est nécessaire que tous les 15 jours. Plonger le boîtier dans de l'eau savonneuse pendant 30 minutes puis, utiliser le pinceau de nettoyage pour enlever toute la poussière et les débris. Rincer et sécher.

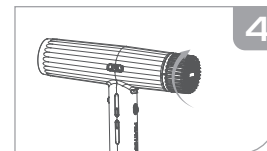

**Étape 4.** Tourner le boîtier du filtre en place et s'assurer qu'il soit bien en place.

## Diagnostics

Signaleurs d'erreurs	LED6	LED5	LED4	LED3	LED2	LED1
Protection du logiciel contre les surtensions	Désactivé	Désactivé	Désactivé	Désactivé	Clignote	Clignote
Protection du hardware contre les surtensions	Désactivé	Désactivé	Désactivé	Désactivé	Désactivé	Clignote
Surtension	Désactivé	Désactivé	Désactivé	Clignote	Clignote	Clignote
Surtension du Bus	Désactivé	Désactivé	Clignote	Clignote	Clignote	Clignote
Anomalie du Bus	Désactivé	Clignote	Clignote	Clignote	Clignote	Clignote
Moteur bloqué	Clignote	Clignote	Clignote	Clignote	Clignote	Clignote
Anomalie du coefficient négatif de température/NTC	Désactivé	Désactivé	Désactivé	Désactivé	Clignote	Désactivé
Autre	Désactivé	Clignote	Désactivé	Clignote	Désactivé	Clignote

## Garantie

1. Dans des conditions normales d'utilisation et d'entretien, cet appareil est garanti pour une période d'un an.
2. Cette garantie n'est valable que lorsque l'appareil est utilisé dans le pays où il a été vendu.
3. Les parties extensibles, telles que le boîtier du filtre, les pinces de nettoyage, etc. ne sont pas garantis.
4. En vertu de la présente garantie, les conditions suivantes ne sont pas couvertes par le service de garantie :
  - La non-présentation d'une fiche de garantie valide ou les informations sur la fiche de garantie ne correspondent pas au produit réel.
  - Appareil modifié ou réparé par d'autres parties que JRL ou ses agents habilités.
  - Pas de preuve d'achat.
  - Le non-respect des instructions du manuel d'instructions, le défaut d'entretien de l'appareil provoquant des dysfonctionnements, la tombée de l'appareil, l'immersion de l'appareil dans l'eau ou des altérations de quelque nature que ce soit, annulent le service de garantie.
  - Dommages dus au transport ou à un stockage inapproprié.
  - Usure normale (ex : fusible, etc.).
  - Utilisation du sèche-cheveux à des fins autres que le séchage des cheveux.
5. Cette fiche de garantie est le seul certificat de garantie, la conserver, avec la preuve d'achat, dans un endroit sécurisé.
6. La société facturera des frais d'entretien pour les réparations présentées sans une fiche de garantie ou si la période de garantie a expiré.
7. Veuillez envoyer l'appareil qui doit être réparé ou remplacé au centre de service JRL désigné.

## WICHTIGE SICHERHEITSHINWEISE

Bevor Sie dieses Gerät benutzen, lesen Sie bitte alle Anweisungen und Sicherheitshinweise in dieser Anleitung.

### WARNUNG

1. Dehnen Sie das Kabel nicht, belasten Sie das Kabel nicht und ziehen Sie nicht am Kabel. Die Verwendung eines Verlängerungskabels wird nicht empfohlen. Wenn das Kabel beschädigt ist, muss es durch den Hersteller, seinen Kundendienst oder ähnlich qualifizierte Personen ersetzt oder repariert werden, um eine Gefährdung zu vermeiden.
  2. Halten Sie das Kabel von erhitzten Oberflächen fern und wickeln Sie das Kabel nicht um das Gerät.
  3. Ziehen Sie den Netzstecker aus der Steckdose, wenn das Gerät nicht benutzt wird. Fassen Sie keine Teile des Steckers oder des Geräts mit nassen Händen an.
  4. Verwenden Sie das Gerät nicht in der Nähe von Badewannen, Duschen, Waschbecken oder anderen Gefäßen, die Wasser enthalten. Verwenden Sie das Gerät nicht mit nassen Händen, in einer feuchten Umgebung oder auf nassen Oberflächen.
  5. Tauchen Sie das Gerät nicht in Wasser oder andere Flüssigkeiten ein.
  6. Wenn das Gerät heruntergefallen ist, beschädigt wurde, im Freien abgestellt wurde oder ins Wasser gefallen ist, und es nicht mehr ordnungsgemäß funktioniert, verwenden Sie es bitte nicht weiter und wenden Sie sich an die JRL-Hotline.
  7. Wenden Sie sich an die JRL-Hotline, wenn eine Reparatur erforderlich ist. Nehmen Sie das Gerät nicht auseinander, da ein falscher Zusammenbau zu einem elektrischen Schlag oder Brand führen kann.
  8. Wenn das Gerät in einem Badezimmer verwendet wird, ziehen Sie nach dem Gebrauch den Netzstecker, da die Nähe von Wasser eine Gefahr darstellt, auch wenn das Gerät ausgeschaltet ist. Für zusätzlichen Schutz wird empfohlen, einen Fehlerstromschutzschalter (RCD) mit einem Fehlerstrom von höchstens 30 mA in den Stromkreis zu installieren, der das Badezimmer versorgt.
  9. Dieses Gerät kann nicht von Kindern benutzt werden. Es kann nur dann von Personen mit eingeschränkten physischen, sensorischen oder geistigen Fähigkeiten oder mangelnder Erfahrung und Kenntnis benutzt werden, wenn sie von einer verantwortlichen Person beaufsichtigt oder bezüglich des sicheren Gebrauchs des Geräts unterwiesen wurden und die daraus resultierenden Gefahren verstehen.
  10. Ziehen Sie zum Reinigen der Geräteoberfläche den Netzstecker des Geräts, und verwenden Sie für die Reinigung keine aggressiven Produkte, die Phenylphenol enthalten.
11. Verwenden Sie das Gerät nicht für andere Zwecke als zum Haartrocknen.

## ÜBERSICHT

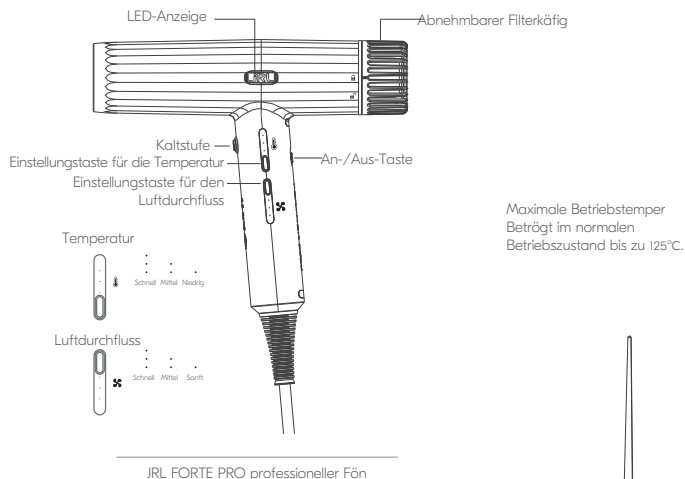

Maximale Betriebstemperatur beträgt im normalen Betriebszustand bis zu 125°C.



Konzentrator fürs Stylen



Konzentrator für die Glättung

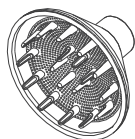

Luftverteiler



Putzpinsel

## PRODUKTSPEZIFIKATIONEN

MODELL	SPEZIFIKATION		
FP 2020H	220-240V~	50/60Hz	1900-2150W
	120-125V~	60Hz	1800-1875W

## ANWEISUNGEN

Achten Sie darauf, dass Ihre Hände trocken sind, bevor Sie das Gerät an das Stromnetz anschließen.

Schließen Sie das Gerät an und schieben Sie den Netzschalter von 'O' auf 'I' (Abb.1).

Beim ersten Einschalten bläst das Gerät mit der niedrigsten Temperatur und einem sanften Luftstrom. Die erste LED der seitlichen Tasten leuchtet auf.

### Speicherfunktion

Damit kann das Gerät die gewählte Geschwindigkeit und die zuvor verwendete Temperatur speichern.

### Reinigungswarnung

Wenn die LED-Anzeige JRL rot leuchtet, müssen Sie den Filterkäfig reinigen.

### Automatische Reinigungsfunktion und Warnung

Diese Funktion dient zur Reinigung der inneren Komponenten des Föhns. Es wird empfohlen, sie ein- bis zweimal pro Monat zu verwenden.

Schalten Sie das Gerät aus, halten Sie den Griff des Geräts fest und drehen Sie den Filterkäfig vorsichtig gegen den Uhrzeigersinn. Ziehen Sie ihn nach unten und vom Gerät weg.

Drücken Sie dann die Taste zur Einstellung des Luftstroms und halten Sie sie 5 Sekunden lang gedrückt (Abb.2).

Dadurch wird die Motorturbine 15 Sekunden lang in die entgegengesetzte Richtung gedreht, was eine Tiefenreinigung des Filters ermöglicht, indem alle auf dem Filter verbliebenen Partikel ausgestoßen werden.

Wenn die automatische Reinigung abgeschlossen ist, setzen Sie den Filterkäfig wieder ein und drehen Sie ihn im Uhrzeigersinn, um ihn vor der Verwendung zu verriegeln.

Wenn Sie die automatische Reinigung stoppen wollen, schalten Sie das Gerät ein. Das Gerät funktioniert dann normal.



Abb.1



Abb.2

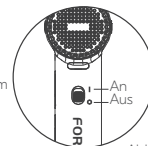

Abb.3

## REINIGUNG UND WARTUNG

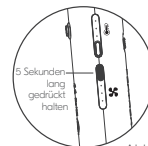
Um die beste Leistung zu gewährleisten und die Lebensdauer des Produkts zu verlängern, raten wir Ihnen, den Filterkäfig mindestens einmal täglich zu reinigen. Trennen Sie Ihr Gerät vom Stromnetz, bevor Sie den Filter reinigen.

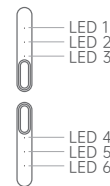
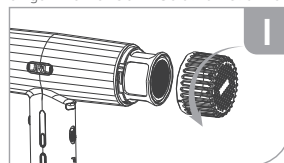

**Schritt 1.** Halten Sie den Griff Ihres Geräts fest und drehen Sie den Filterkäfig gegen den Uhrzeigersinn. Ziehen Sie ihn nach unten und vom Gerät weg.

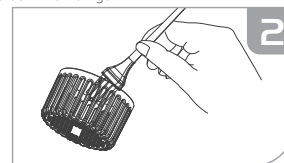

**Schritt 2.** Benutzen Sie die Reinigungsbürste, um Staub und Verunreinigungen aus dem Filterkorb zu entfernen.

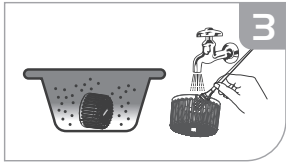

**Schritt 3.** Der folgende Schritt ist nur alle 15 Tage erforderlich. Tauchen Sie den Filterkorb 30 Minuten lang in Seifenwasser ein, und entfernen Sie mit der Reinigungsbürste Staub und Verunreinigungen. Spülen Sie den Filterkorb ab und trocknen Sie ihn.

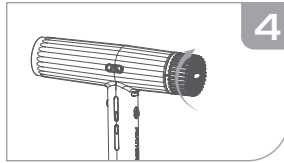

**Schritt 4.** Drehen Sie den Filterkorb wieder in seine Position und stellen Sie sicher, dass er vor der Verwendung verriegelt ist.

## DIAGNOSE

Fehler	LED6	LED5	LED4	LED3	LED2	LED1
Software-Schutz gegen Überstrom	Aus	Aus	Aus	Aus	Blinkt	Blinkt
Hardware-Schutz Gegen Überstrom	Aus	Aus	Aus	Aus	Aus	Blinkt
Bus Überspannung	Aus	Aus	Aus	Blinkt	Blinkt	Blinkt
Bus Unterspannung	Aus	Aus	Blinkt	Blinkt	Blinkt	Blinkt
Motor verklemmt	Aus	Blinkt	Blinkt	Blinkt	Blinkt	Blinkt
Defekte Phase	Blinkt	Blinkt	Blinkt	Blinkt	Blinkt	Blinkt
NTC Abnormalität	Aus	Aus	Aus	Aus	Blinkt	Aus
Andere	Aus	Blinkt	Aus	Blinkt	Aus	Blinkt

## GEWÄHRLEISTUNG

- Unter normalen Bedingungen der ordnungsgemäßen Verwendung und Wartung des Produkts beträgt die Gewährleistungszeit des Produkts 1 Jahr.
- Diese Gewährleistung ist nur gültig, wenn das Gerät in dem Land verwendet wird, in dem es verkauft wurde.
- Verschleißteile, wie z. B. Filterkorb, Reinigungsbürsten usw., fallen nicht unter die Gewährleistungsbedingungen.
- Die folgenden Bedingungen werden von der Garantieleistung nicht abgedeckt:
  - Es wird keine gültige Gewährleistungskarte vorgezeigt, oder die Informationen auf der Gewährleistungskarte stimmen nicht mit dem tatsächlichen Produkt überein.
  - Geräte mit Änderungen oder Reparaturen, die von anderen Parteien als JRL oder seinen autorisierten Vertretern durchgeführt wurden, fallen nicht unter den Gewährleistungsanspruch.
  - Der Kaufnachweis ist nicht in der Gewährleistungskarte enthalten.
  - Die Nichtbeachtung der Anweisungen in der Bedienungsanleitung zur Bedienung und Wartung des Geräts, die Verursachung von Fehlfunktionen oder Schäden durch Fallenlassen des Geräts, Eintauchen des Geräts in Wasser und physische Veränderungen jeglicher Art führen zum Erlöschen der Gewährleistung.
  - Produktschäden durch Transport oder unsachgemäße Lagerung.
  - Normaler Verschleiß (z. B. Sicherung etc.)
  - Verwendung des Geräts für etwas anderes als einen Haartrockner.
- Diese Gewährleistungskarte gilt als einziger Gewährleistungsschein, bitte bewahren Sie sie zusammen mit Ihrem Kaufbeleg ordnungsgemäß auf.
- Für Produkte ohne Gewährleistungskarte oder nach Ablauf der Gewährleistungszeit verlangt das Unternehmen eine Wartungsgebühr.
- Bitte senden Sie zur Reparatur, Wartung oder zum Austausch das zu reparierende und von der Gewährleistung abgedeckte Gerät direkt an das entsprechende JRL-Inlandsservicezentrum.

## IMPORTANTES INSTRUÇÕES DE SEGURANÇA

Antes de usar este aparelho, leia todas as instruções e advertências neste manual.

### AVISO

1. Não estique o cabo, coloque o cabo sob tensão ou desconecte puxando o cabo. Não é recomendado o uso de cabo de extensão. Se o cabo estiver danificado, ele deve ser substituído ou consertado pelo fabricante, seu agente de serviço ou pessoas igualmente qualificadas para evitar riscos.
2. Keep the cable away from heated surfaces and do not wrap the cable around this appliance.
3. Desconecte o aparelho da tomada elétrica quando não estiver em uso. Não manuseie nenhuma parte do plugue ou aparelho com as mãos molhadas.
4. Não use este aparelho perto de banheiras, chuveiros, lavatórios ou outros recipientes que contenham água. Não use o aparelho com as mãos molhadas, em ambiente úmido ou em superfícies molhadas.
5. Não mergulhe o aparelho em água ou outros líquidos.
6. Se o aparelho não estiver funcionando como deveria, se tiver caído, danificado, deixado ao ar livre ou caído na água, não o use e entre em contato com a linha de atendimento da JRL.
7. Contacte a linha de apoio da JRL quando for necessária uma reparação. Não desmonte o aparelho, pois uma remontagem incorreta pode resultar em choque elétrico ou incêndio.
8. Quando o aparelho for usado no banheiro, desconecte-o após o uso, pois a proximidade da água representa um perigo mesmo quando o aparelho está desligado. Para proteção adicional, é recomendado que um Dispositivo de Corrente Residual (RCD), com uma corrente operacional residual não superior a 30 mA seja instalado no circuito elétrico que alimenta o banheiro.
9. Este aparelho não pode ser utilizado por crianças. Pode ser usado por pessoas com capacidades físicas, sensoriais ou de raciocínio reduzidas, ou falta de experiência e conhecimento apenas se tiverem supervisão ou instrução de uma pessoa responsável sobre o uso do aparelho de forma segura e compreender os perigos envolvidos.
10. Para limpar a superfície do aparelho, desligue o aparelho. Não use produtos agressivos que contenham fenilfenol.
11. Não use o aparelho para qualquer outra finalidade que não seja secar o cabelo.

## Visão geral

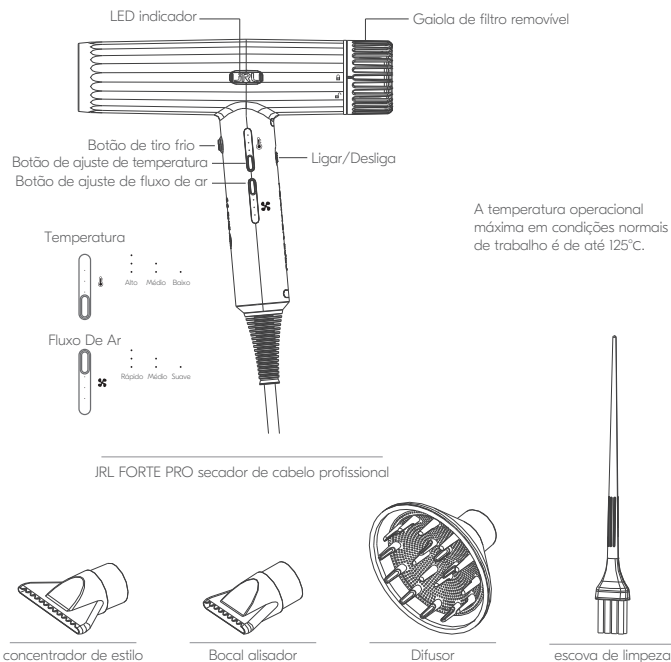

concentrador de estilo

Bocal alisador

Difusor

escova de limpeza

## Especificações do produto

MODELO	ESPECIFICAÇÃO
FP 2020H	220-240V~ 50/60Hz 1900-2150W
	120-125V~ 60Hz 1800-1875W

## Instruções

Certifique-se de que suas mãos estejam secas antes de conectar o aparelho à rede elétrica.

Ligue o aparelho e empurre o interruptor de alimentação de "0" para "I" (Fig.1). Ao ser ligado pela primeira vez, o aparelho soprará ar na temperatura mais baixa e um fluxo de ar suave. O primeiro LED dos botões laterais acenderá.

### Função de memória

Isso permite que o aparelho memorize a velocidade selecionada e a temperatura de uso anterior.

### Aviso de limpeza

Quando a luz indicadora do led JRL estiver vermelha, será necessário limpar a caixa do filtro. Função de limpeza automática e aviso

Esta função é para limpar os componentes internos do secador de cabelo. Recomenda-se usar uma ou duas vezes por mês.

Desligue o aparelho, segure a alça do aparelho com firmeza e gire cuidadosamente a gaiola do filtro no sentido anti-horário. Puxe-o para baixo e para longe do aparelho. Em seguida, pressione o botão de ajuste do fluxo de ar e segure por 5 segundos (Fig.2).

Isso fará com que a turbina do motor gire na direção oposta por 15 segundos, permitindo uma limpeza profunda do filtro ao expelir quaisquer partículas deixadas no filtro. Quando a limpeza automática estiver concluída, coloque a gaiola do filtro de volta na posição, gire no sentido horário para travar antes de usar.

Se desejar interromper a limpeza automática, ligue o aparelho, o aparelho funcionará normalmente.

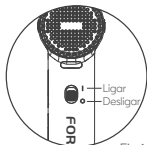

Fig.1



Fig.2

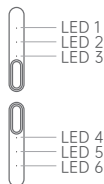
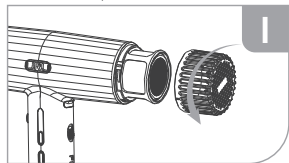

Fig.3

## Limpeza e manutenção

Para garantir o melhor desempenho e prolongar a vida útil do produto, aconselhamos a limpeza diária da caixa do filtro, pelo menos uma vez por dia. Desconecte o aparelho da rede elétrica antes de limpar o filtro.



**Etapa 1.** Segure a alça do seu aparelho com firmeza e gire a gaiola do filtro no sentido anti-horário. Puxe para baixo e para longe do aparelho.

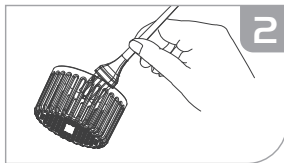

**Etapa 2.** Use a escova de limpeza para remover qualquer poeira ou detritos da gaiola do filtro.

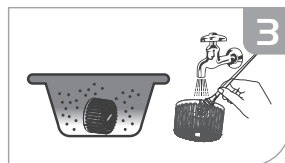

**Etapa 3.** A etapa seguinte é necessária apenas a cada 15 dias. Mergulhe a gaiola do filtro em água com sabão por 30 minutos e use a escova de limpeza para remover qualquer poeira ou detritos. Enxágue e seque a gaiola do filtro.

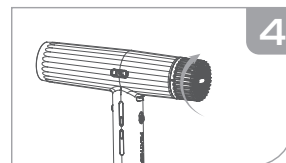

**Etapa 4.** Gire a gaiola do filtro de volta à posição, certificando-se de que esteja travada antes de usar.

## Diagnóstico

Modo de error	LED1	LED2	LED3	LED4	LED5	LED6
Proteção de hardware contra sobrecorrente	pisca	desligado	desligado	desligado	desligado	desligado
Anormalidade do NTC	desligado	pisca	desligado	desligado	desligado	desligado
Proteção de software contra sobrecorrente	pisca	pisca	desligado	desligado	desligado	desligado
Sobretensão no barramento	pisca	pisca	pisca	desligado	desligado	desligado
Subtensão do barramento	pisca	pisca	pisca	pisca	desligado	desligado
Motor preso	pisca	pisca	pisca	pisca	pisca	desligado
fase defeituosa	pisca	pisca	pisca	pisca	pisca	pisca
Outras	pisca	desligado	pisca	desligado	pisca	desligado

## Garantia

- Em condições normais de uso e manutenção adequados do produto, o prazo de garantia do produto é de 1 ano.
- Esta garantia só será válida se o aparelho for utilizado no país onde foi vendido.
- Peças descartáveis, como gaiola do filtro, escovas de limpeza, etc., não estão sob os termos da garantia.
- As seguintes condições não são cobertas pelo serviço de garantia:
  - Falha em mostrar um cartão de garantia válido ou as informações no cartão de garantia são inconsistentes com o produto real.
  - Aparelhos com alterações ou reparos realizados por terceiros que não a JRL ou seus agentes autorizados não serão cobertos pelo serviço de garantia.
  - O comprovante de compra não está incluído no cartão de garantia.
  - O incumprimento das instruções do manual de instruções para o funcionamento e manutenção do aparelho, provocando o seu mau funcionamento ou danos devido à queda do aparelho, imersão do aparelho em água e alterações físicas de qualquer tipo anulam o serviço de garantia.
  - Danos ao produto devido ao transporte ou armazenamento inadequado.
  - Desgaste normal (por exemplo, fusível, etc.)
  - Utilização da máquina para outra função que não seja como secador de cabelo.
- Este cartão de garantia é o único certificado de garantia, por favor, guarde-o adequadamente junto com seu comprovante de compra.
- A empresa cobrará uma taxa de manutenção para produtos sem cartão de garantia ou além do período de garantia.
- Por favor, envie o aparelho que precisa de reparo ou garantia diretamente para o centro de serviço doméstico JRL designado para reparo, manutenção ou substituição.

## 安全指引

请保存此说明书并作为安全操作指引  
在使用之前请认真阅读全部操作指引

警告:当产品发生故障时,请不要私自尝试去拆卸本产品。本产品没有用户需要调整的地方,跟大多数日用电器一样,即使装置已经关闭,电器元件仍然有可能带电,存在危险。

警告:产品或包装盒内的附件不是玩具,请摆放在儿童接触不到的地方。

安全操作指引:

- 1、请勿损坏、挤压或拉拽电源线和电源插头。如果电源线有任何损坏或磨损的迹象,必须由专业人员更换。禁止使用经过修改或未经制造商批准的电器元件或配件。
- 2、使用后,当电吹风表面还是热的时候,请勿将电源线接触电吹风表面。不要通过电源线来提拉电吹风。切勿将电源线缠绕在电吹风上,或将电源线弯曲或扭断,以免影响正常工作,从而损坏电吹风。
- 3、当不使用本产品时,请拔下电线插头。请勿在湿手的情况下将触碰电源插头和插座,否则可能导致触电和受伤。
- 4、禁止在潮湿的环境下使用本产品。请勿把本产品存放在靠近浴室或水槽的地方。
- 5、请勿将本产品浸泡在水中。请勿在洗澡或淋浴时使用本产品,否则会导致触电受伤。
- 6、如果本产品因曾与液体接触,或跌落,或暴露在室外,或其有明显损坏迹象,禁止使用。
- 7、请勿自行改装、拆卸或维修本产品。否则可能因为起火或动作异常而导致受伤。需要修理时,请联系JRL客服或其他授权的专业维修人员。
- 8、当需要在浴室使用时,在使用完关机后请拔掉电源插头避免导致漏电等意外。为进一步确保安全,建议在供应浴室的电路中安装额定漏电电流不超过30mA的漏电保护装置(RCD)。
- 9、有肢体缺陷、精神、感官疾病或智力低下的人(包括儿童)或对产品本身了解有限的人,不得使用本产品。除非这些人受过使用器具的培训,或在充分的监督下,能确保其自身安全。儿童在任何时候都必须收到监管。
- 10、清洁电器表面时,请确保切断电源,不要使用酒精等腐蚀性清洁剂来进行清洁。
- 11、本产品仅用于吹干头发。

## 产品概述

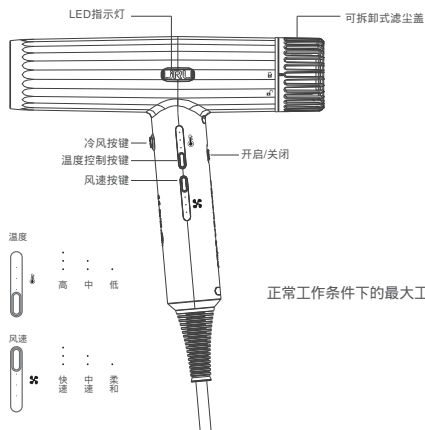

正常工作条件下的最大工作温度为125°C

JRL FORTE PRO专业电吹风  
X1

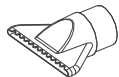

造型风嘴 X1



顺滑风嘴 X1

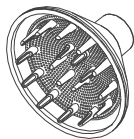

扩散风嘴 X1



滤网清洁刷 X1

## 产品规格参数

产品型号	FP 2020H	产品名称	电吹风
额定电压	220V~	执行标准	GB4706.1-2005 GB4706.15-2008 GB4343.1-2018 GB17625.1-2012
额定频率	50Hz		
额定功率	2000W		

## 使用说明

在产品通电之前，请确保手部保持干燥。

接通电源后，将开关按钮从“0”档推至“1”档，产品开始工作（如图1）  
产品首次开启本电吹风时，默认为低温低速。

温度灯显示红色，风速灯显示白色。

### 记忆功能

本电吹风有记忆功能。每次开启，电吹风会自动以上一次关机时使用的档位模式运行。

### 日常清潔和提示

我们建议发型师每天结束工作后，用配套的清洁刷去除滤尘盖上的灰尘。  
当JRL指示灯由白色转为红色时，提示电吹风的入风网需要及时清理。

### 自动清潔功能

此电吹风有自动清洁功能，能方便清洁电吹风内部零件。

关闭电吹风，小心地逆时针旋转过滤后盖，拆下过滤盖，然后长按风速调节按钮5秒。此时会进入清洁模式；进入清洁模式后，马达会高速反向运行15秒，此时所有按钮处于失效状态，当自动清洁程序结束后，将过滤后盖重新安装到电吹风中，可重新使用电吹风。

我们建议发型师每个月进行两次自动清洁，保持电吹风的最佳使用状态。



图1



图2

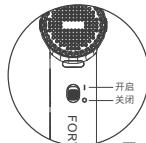

图3

## 滤尘盖清洁及保养指示：

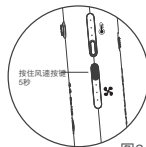
为保持电吹风以最佳状态工作并延长电吹风使用寿命，避免尘垢纤维残留于电吹风内部，必须定时清洁滤尘盖。清洁前，请确保已经关机、拔掉电源并待其冷却。

每天至少按图2方法清洁一次滤尘盖，每15天按图3方法清洁一次滤尘盖。

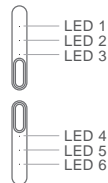
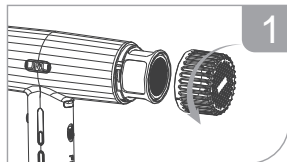

握紧手柄，逆时针方向转动并取下滤尘盖。

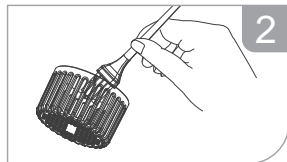

用清洁刷清除滤尘网上积聚的头发、灰尘等杂物。

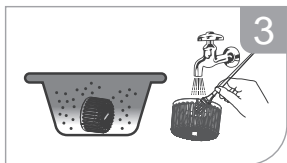

每隔15天,按图1方法拆下滤尘盖,置入温肥皂水中浸泡30分钟后,用清洁刷清除滤尘网上的杂物并用清水冲洗滤尘盖,彻底冲洗干净并去除所有皂液或碎屑。

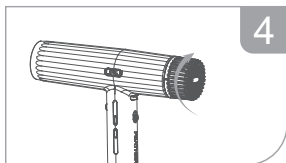

将清洁后的滤尘盖彻底沥干后按图示方向装回即可。

### 错误诊断

故障模式	LED1	LED2	LED3	LED4	LED5	LED6
硬件过流保护	闪烁	熄灭	熄灭	熄灭	熄灭	熄灭
NTC 超出工作范围	熄灭	闪烁	熄灭	熄灭	熄灭	熄灭
软件保护	闪烁	闪烁	熄灭	熄灭	熄灭	熄灭
市电过压保护	闪烁	闪烁	闪烁	熄灭	熄灭	熄灭
市电欠压保护	闪烁	闪烁	闪烁	闪烁	熄灭	熄灭
电机堵转保护	闪烁	闪烁	闪烁	闪烁	闪烁	熄灭
电机缺相保护	闪烁	闪烁	闪烁	闪烁	闪烁	闪烁
其它故障	闪烁	熄灭	闪烁	熄灭	闪烁	熄灭

### 保修说明

在购买日期后半年内,若发生任何因制造工艺或元器件造成之损坏。代理商将为特证用户提供免费门市维修服务,视情况更换零件或整个产品。

保修条件:

在购买日期后半年内,凡经本公司或代理商确认为正常使用情况下,因制造工艺或元器件造成之损坏,您都将获免费维修服务。

维修时请携同此证及发票正本。

发票正本应有电吹风的机身号码。

以下情况将不能获得免费服务

- 在产品正常使用和保养恰当的状态下,产品主机保修期为半年。
- 消耗性零件,如清洁刷,滤网等,均不在保修范围内。
- 在产品保修期间,若有以下状况,则不能享受保修服务:
  - 正常使用下马达的碳刷磨损完毕马达不能运转,以及电源线摇摆引起电源线折断。
  - 未能出示有效保修卡,或保修卡上的信息与实物不一致。
  - 保修卡上出现任何内容上的涂改或作假情况。
  - 保修卡有购买日期,但没有有效销售单位的盖章。
  - 没遵循使用说明书的要求来操作,维护和保养产品,而令产品造成故障或损伤(如产品跌落,浸泡过水,自行拆装等人为破坏行为)。
  - 因自然灾害,运输途中或保管不当等因素而造成产品损坏。
- 没有保修卡或超过保修期的产品,本公司收取合理的维修费用。

## International Distributors

### UK:

Chris and Sons Limited.  
Unit 2, Enfield Trade City, 13 Crown Road, Enfield, EN1 1TX  
+44 020 8443 8940  
www.chrisandsons.co.uk

### Spain:

Perfect Beauty S.L.  
Calle O'Donnell - N°4 Oficina n°4 C.P. 28009 – Madrid  
+34 968 476 181  
www.perfectbeauty.es

### Italy:

Morocutti Giovanni s.r.l.  
via Cassala 64 - 25126 Brescia  
+39 030 3750257  
www.morocutti.it

### Sweden/ Finland/ Denmark/ Iceland/ Norway/Netherlands:

Bratt Trading AB  
Radiövägen 34, Box 643, 135 26 Tyresö, Sweden  
+46 (8) 712 95 10  
www.bratt-trading.se

### Korea:

주식회사 제이알엘코리아 (JRLKOREA Co., Ltd.)  
경기도 남양주시 진접읍 경복대로 425-80 경복대학교 남양주캠퍼스 총효관 6420호  
+82 070 4739 1990  
www.jrlkorea.com

### Israel:

StyleCosmetics COO  
+04 651 9821  
www.jrl.co.il

### Ukraine:

SPL Group Company  
Chernivitsi, Scherbanuka 43-A street  
+380 96 543 84 88  
www.jrl.in.ua jrlukraine@ukr.net

### Poland:

SED FRYZ  
08-110 Siedlce, ul. Piłsudskiego 59  
+48 25 632 8308  
www.jrlpolska.pl

### Malaysia:

PCQ Hair & Beauty Products SDN BHD  
Lot 3705 Block A, Jalan 7/5,  
Taman Industri Selesa Jaya Balakong,  
43300 Seri Kembangan  
+6016 228 1366  
www.pcq.com.my

## International Distributors

### Slovenia:

Profko Bovix d.o.o.  
Letališka ulica 32j, 1000 Ljubljana, Slovenija  
+386 415 492 42  
www.profko.si

### Croatia:

Hair House Professional  
Ulica Platana 25a, 10040, Zagreb  
+385 994 328 781  
www.hairhouseprofessional.hr

### Bosnia and Herzegovina:

Frisa Branislava Nušića br.172  
+387 62252509  
www.frisa.ba

### Serbia:

Pro Hair d.o.o  
Novi Beograd Srbija  
+381 69 170 1986  
www.instagram.com/prohair\_rs/

### Russia:

Mark Shmidt Россия, г. Санкт-Петербург, ст. метро "Пионерская",  
Коломяжский проспект 10 лит э (проходная через Коломяжский проспект 10АВ)  
+7 (812) 407 1443  
www.jrl-usa.ru / www.markshmidt.ru

### Hungary:

Galaxy Distribution Ltd.  
1074 Budapest, Alsó erdősor utca 3. fszt. 10.  
+36305953047  
www.Galaxy-cosmetics.com

### Peru:

Gigabrand's S.A.C.  
Pasaje Esteban Mallarme 189 - Santiago de Surco  
(+51) 989327255 / (+51) 994 959 555  
www.jrlperu.com

### Vietnam:

252, Lạc Trung Street, Vinh Tuy Ward, Hai Ba Trung District, Hanoi  
Hotline: +84978292136

### Australia:

HairCo. Australia  
5/308-322 Old Geelong Road, Hoppers Crossing, VIC 3029 1300  
JRL AUS  
1300 575 287  
https://www.jrlaus.com.au

### Bulgaria:

Account-VE Ltd.  
+359 888 241920  
www.haircut.bg office@haircut.bg

## International Distributors

### **Cyprus:**

Jully France Paris Trading Ltd.  
+357 25 590 590  
www.jullyfranceparis.com  
m.alhussein@jullyfranceparis.com

### **France, Belgium:**

Jacques Seban +33 (0)4 91 78 20 50  
www.jacques-seban.com

### **Taiwan**

華僑實業有限公司  
25170新北市淡水區中正東路2段27-8號2樓  
www.hwanong.com

### **Chile:**

Comercial Bepro Ltda.  
Holanda #100 of 017  
Providencia, Santiago de Chile  
+56 9 7845 9290  
www.bepro.cl

### **Argentina**

ERCOLANO HNOS.SA  
Parque Industrial Buen Ayre  
Gral. Martin de Gainza 801 — Moreno (1744)  
Buenos Aires ARGENTINA  
www.lasmargaritas.com.ar

### **Bahrain, Kuwait, Oman, Qatar, Saudi Arabia, United Arab**

#### **Emirates:**

Nazih General Trading LLC  
Deira, P.O.Box-13087, Dubai, United Arab Emirates  
00971-6-5739392/00971-6-5736317

### **Singapore**

Kwong Chow Kee  
150 South Bridge Road, #B1-24 Singapore 058727 Fook Hai Building  
+65 65336524, +65 83188031  
www.kckshop.com

### **Germany**

Saykos GmbH  
Von-Röntgen-Straße 12  
D-48683 Ahaus  
+49 (0) 2561 755 966 7

### **Japan**

Torico Industries Ltd.  
2-9-4, SAKURAGAWA, NANIWA-KU,  
OSAKA 556-0022,JAPAN  
<https://www.torico.co.jp/>

**JRL**<sup>®</sup>  
PROFESSIONAL

**JRL Professional Limited**  
8565 W 44th Ave  
Suite# 112  
Hialeah, FL 33018 USA  
info@jrl.com



www.jrl.com



@jrlusa  
@jrlprofessional



03

PVC



04

PE-LD



21

PAP



UK  
CA

EAC



Manufacturer: Guang Zhou Eagle Fortress Hair Products Ltd.  
Address: No.4 Shuanglong Yucai Street, Shiling Town, Huadu District,  
Guangzhou, 510899, China

European Authorised Representative (AR) Name : Chemical Inspection & Regulation Service Limited  
AR Address : CIRS, Regus Harcourt Centre, Dublin, Ireland, D02 HW77  
AR Mail : service@cirs-group.com

