

JRL[®]
PROFESSIONAL

JPB004

HALO HEATING PROCESSOR

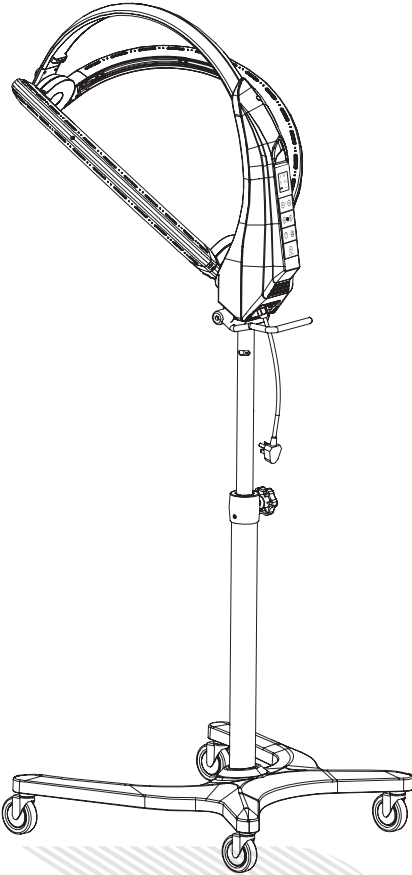

USER'S MANUAL

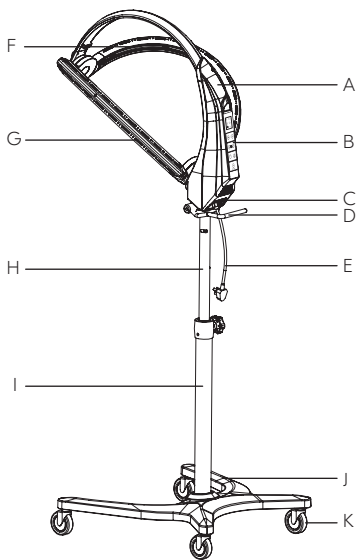
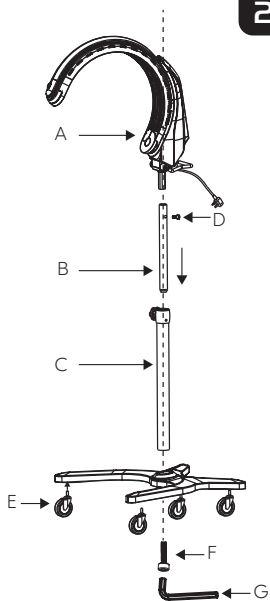
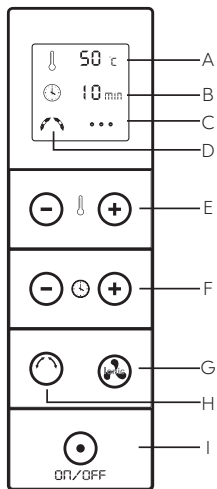
1**2****3**

Tip

1. Thank you for choosing JRL heating machine.
2. Before using this appliance, please read all instructions and cautions in this manual.
3. The safety instructions and the operating manual are also available in PDF format from our website: www.jrl.com.

Important safety instructions

Please keep this instruction as the safety guide.

Please carefully read before using.

1. For appliances with type Y attachment, the instructions shall contain the substance of the following. If the supply cord is damaged, it must be replaced by the manufacturer, its service agent or similarly qualified persons in order to avoid a hazard.
2. This appliance is not intended for use by persons (including children) with reduced physical, sensory or mental capabilities, or lack of experience and knowledge, unless they have been given supervision or instruction concerning use of the appliance by a person responsible for their safety.
3. Please unplug the plug when not using.
4. Forbid using this product in the bathroom.
5. Do not immerse it in the water or other liquid, do not use it near the basin or other container with water in it.
6. Unplug it when washing. Do not put it on the heat sensitive objects. Pack it after it cools off.
7. Please do not use accessories which the manufacture does not recommend.
8. For fear of getting hurt, do not touch the swinging arm with arm or body when it is working.
9. Do not use it with voltage converter.
10. Please do not lengthen the power wire.
11. The appliance is not to be used by persons (including children) with reduced physical, sensory or mental capabilities, or lack of experience and knowledge, unless they have been given supervision or instruction. - children being supervised not to play with the appliance .
12. When the hairdryer is used in a bathroom, unplug it after use since the proximity of water presents a hazard even when the hairdryer is switched off.
13. For additional protection the installation of a residual current device (RCD) with a rated residual operating current not exceeding 30 mA is advisable in the electrical circuit supplying the bathroom. Ask your installer for advice.
14. The mark meaning shall be explained. **WARNING:** do not use this appliance near bathtubs, showers, basins or other vessels containing water.
15. If the supply cord is damaged, it must be replaced by the manufacturer, its service agent or similarly qualified persons in order to avoid a hazard.

Precautions

1. Unplug the power before moving the main part.
2. In case of electric shock cause by improper use or short circuit, safe grounding must be ensured.
3. Hold the handle when using the function buttons.
4. Do not wash the surface of the machine with chemicals.
5. Do not dismantle or repair the machine, which will lead to operation failure or accidents. It should be done by professional technical staff. to avoid a hazard.

Product overview (Fig.1)

A. Main Part	E. Power Cord	I. Support Column
B. Control Panel	F. Heating Tube	J. Tripod
C. Power Switch	G. Swinging Arm	K. Wheel
D. Handle	H. Movable Support Column	

Product specifications

Model	Specifications
JPB004/IPB004-1	220-240V~ 50/60Hz 700-830W
	120V~ 60Hz 500W

Assembly (Fig2)

1. Fix the wheels in the tripod, screw it with wrench.
2. Fix the support column in the tripod (pay attention to the direction!), tighten the screws.
3. Fix the movable support column into the support column (pay attention to the direction! Aim the slot toward the screw, tighten the screw to fix it).
Pay Cautious Attention: For sake of safety, before completing assembling it, do not unscrew the screws for adjustment.
4. Put the main part in the hole sites of the support column, fixing with screws.

Operating instructions

How to operate

1. Move the machine to the middle of the head, adjust the height. Attention: The distance between the heating part and the head should be 17cm (6.7").
2. Plug in the power line, turn the machine on, then the display screen becomes the default state, as the left-down picture shows.
3. Set the working time and temperature.
4. Work finishing, after 3 times of alarming sound, the machine comes back to the default state.

Functions

Temperature Display (Fig3.A)

Each press adds or subtracts 5°C, holding down the "+" button (Fig3.E) means you get the 70°C maximum temperature and by holding down the "-" button (Fig3.E) you get the minimum temperature of 40 °C. The default temperature is 55°C.

Time Display (Fig3.B)

Each press adds or subtracts a minute, by holding down the "+" button (Fig3.F) you get the maximum time of 60 minutes and if you hold down the "-" button (Fig3.F) then you get the minimum time of 1 minute. The default time is 15 minutes.

Ionic Ventilation (Fig3.C/G)

This is an optional function. By pressing the button, this will release negative ions until the end of the operating time. This does not work by default.

Butterfly arm (Fig3.D/H)

The movable arms can be fixed by pressing this button. This function can be chosen whilst in operation and once chosen, the button indicator lights up. After use, it returns to its initial state.

Start/Stop (Fig3.I)

Once this button is pressed the machine will start working, by pressing again the machine will stop.



JRL Professional Limited

8565 W 44th Ave
Suite# 112
Hialeah, FL 33018 USA
info@jrl.com



www.jrl.com



@jrlusa
@jrlprofessional



PE-LD



PAP



Manufacturer: Guang Zhou Eagle Fortress Hair Products Ltd.
Address: No.4 Shuanglong Yucai Street, Shiling Town, Huadu District,
Guangzhou, 510899, China

European Authorised Representative (AR) Name : Chemical Inspection & Regulation Service Limited
AR Address : CIRS, Regus Harcourt Centre, Dublin, Ireland, D02 HW77
AR Mail : service@cirs-group.com



Conseil

1. Merci d'avoir choisi la machine de chauffage JRL.
2. Avant d'utiliser cet appareil, veuillez lire toutes les instructions et mises en garde de ce manuel.
3. Les instructions de sécurité et le manuel d'utilisation sont également disponibles au format PDF sur notre site Web : www.jrl.com.

Consignes de sécurité importantes

Veillez conserver ces instructions comme guide de sécurité.

Veillez lire attentivement avant utilisation.

1. Pour les appareils avec un attachement de type Y, les instructions doivent inclure l'information suivante : si le cordon d'alimentation est endommagé, il doit être remplacé par le fabricant, son service après-vente ou une personne qualifiée afin d'éviter tout danger.
2. Cet appareil n'est pas destiné à être utilisé par des personnes (y compris les enfants) ayant des capacités physiques, sensorielles ou mentales réduites, ou un manque d'expérience et de connaissances, sauf si elles sont sous supervision ou ont reçu des instructions d'une personne responsable de leur sécurité.
3. Débranchez l'appareil lorsqu'il n'est pas utilisé.
4. Ne pas utiliser cet appareil dans la salle de bain.
5. Ne pas immerger l'appareil dans l'eau ou tout autre liquide, ni l'utiliser près d'un lavabo ou d'un récipient contenant de l'eau.
6. Débranchez l'appareil avant de le nettoyer. Ne le placez pas sur des surfaces sensibles à la chaleur et ne le rangez qu'après refroidissement.
7. N'utilisez pas d'accessoires non recommandés par le fabricant.
8. Ne touchez pas le bras oscillant avec votre main ou votre corps lorsqu'il est en fonctionnement, pour éviter tout risque de blessure.
9. Ne pas utiliser l'appareil avec un convertisseur de tension.
10. Ne pas rallonger le câble d'alimentation.
11. Cet appareil ne doit pas être utilisé par des personnes (y compris les enfants) ayant des capacités physiques, sensorielles ou mentales réduites, ou un manque d'expérience et de connaissances, sauf si elles sont sous surveillance ou ont reçu des instructions appropriées. Les enfants doivent être surveillés afin de s'assurer qu'ils ne jouent pas avec l'appareil.
12. Lorsque le sèche-cheveux est utilisé dans une salle de bain, il doit être débranché après usage, car la proximité de l'eau présente un danger même lorsque l'appareil est éteint.
13. Pour une protection supplémentaire, il est recommandé d'installer un dispositif à courant résiduel (RCD) avec un courant nominal de 30 mA maximum sur le circuit électrique de la salle de bain. Consultez un professionnel pour plus de conseils.
14. Explication du symbole d'avertissement: Ne pas utiliser cet appareil près de baignoires, douches, lavabos ou autres récipients contenant de l'eau.
15. Si le cordon d'alimentation est endommagé, il doit être remplacé par le fabricant, son service après-vente ou une personne qualifiée afin d'éviter tout risque.

Précautions

1. Débranchez l'alimentation avant de déplacer l'appareil principal.
2. Pour éviter tout risque de choc électrique dû à une mauvaise utilisation ou un court-circuit, un raccordement à la terre sécurisé est indispensable.
3. Tenez la poignée lors de l'utilisation des boutons de fonction.
4. Ne nettoyez pas la surface de l'appareil avec des produits chimiques.
5. Ne démontez ni ne réparez l'appareil vous-même, cela pourrait entraîner des dysfonctionnements ou des accidents. Toute intervention doit être réalisée par un technicien qualifié pour éviter tout danger.

Aperçu du produit (Fig.1)

- | | | |
|--------------------------------|--------------------------|-----------------------|
| A. Partie principale | E. Cordon d'alimentation | mobile |
| B. Panneau de contrôle | F. Tube chauffant | I. Colonne de support |
| C. Interrupteur d'alimentation | G. Bras oscillant | J. Trépied |
| D. Poignée | H. Colonne de support | K. Roue |

Spécifications de produit

MODÈLE	SPÉCIFICATION
JPB004/IPB004-1	CA220-240V 50/60Hz 700-830W
	CA120V 60Hz 500W

Assemblage (Fig2)

1. Fixez les roues sur le trépied et vissez-les à l'aide d'une clé.
2. Installez la colonne de support dans le trépied (veillez à respecter la bonne orientation !) et serrez les vis.
3. Insérez la colonne de support mobile dans la colonne de support (veillez à respecter la bonne orientation ! Alignez la fente avec la vis, puis serrez la vis pour la fixer).
Attention: Pour des raisons de sécurité, ne desserrez pas les vis de réglage avant d'avoir complètement assemblé l'appareil.
4. Placez la partie principale dans les emplacements prévus sur la colonne de support, puis fixez-la à l'aide des vis.

Instructions de fonctionnement

Mode d'utilisation

1. Déplacez l'appareil au centre de la tête et ajustez la hauteur.
Attention : La distance entre la partie chauffante et la tête doit être de 17 cm (6,7").
2. Branchez le cordon d'alimentation et allumez l'appareil. L'écran d'affichage s'allumera et reviendra à l'état par défaut, comme illustré sur l'image en bas à gauche.
3. Réglez le temps de fonctionnement et la température.
4. Une fois le travail terminé, après trois signaux sonores, l'appareil reviendra automatiquement à son état par défaut.

Fonctions

Affichage de la Température (Fig3.A)

Chaque pression ajoute ou diminue 5°C. Maintenez le bouton "+" (Fig3.E) enfoncé pour atteindre la température maximale de 70°C. Maintenez le bouton "-" (Fig3.E) enfoncé pour atteindre la température minimale de 40°C. La température par défaut est de 55°C.

Affichage du Temps (Fig3.B)

Chaque pression ajoute ou diminue 1 minute. Maintenez le bouton "+" (Fig3.F) enfoncé pour régler jusqu'à 60 minutes. Maintenez le bouton "-" (Fig3.F) enfoncé pour régler jusqu'à 1 minute. Le temps par défaut est de 15 minutes.

Ventilation Ionique (Fig3.C/G)

Fonction optionnelle. En appuyant sur le bouton, des ions négatifs sont libérés jusqu'à la fin du temps de fonctionnement. Cette fonction est désactivée par défaut.

Bras Papillon (Fig3.D/H)

Les bras mobiles peuvent être fixés en appuyant sur ce bouton. Cette fonction peut être activée pendant l'utilisation. Une fois activée, l'indicateur lumineux du bouton s'allume. Après usage, il revient à son état initial.

Démarrage/Arrêt (Fig3.I)

En appuyant sur ce bouton, la machine démarre. En appuyant à nouveau, la machine s'arrête.