

PATENTS:

2025 3017 3206.3
2025 2074 5333.0
2023 1168 3285.9
2023 2335 0574.5
2020 2310 2170.0
2022 2353 3128.3
2020 3024 4731.7

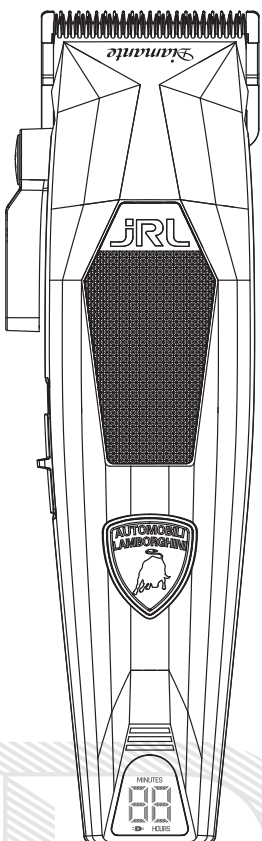

Diamante

2025C

Professional Cordless Hair Clipper

USER'S MANUAL

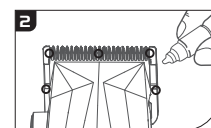
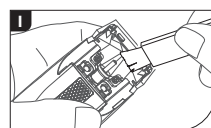
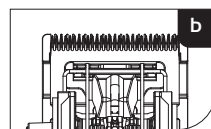
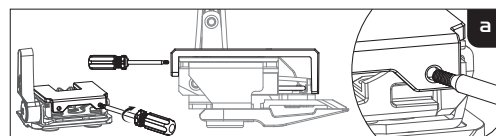
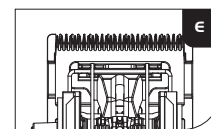
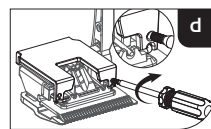
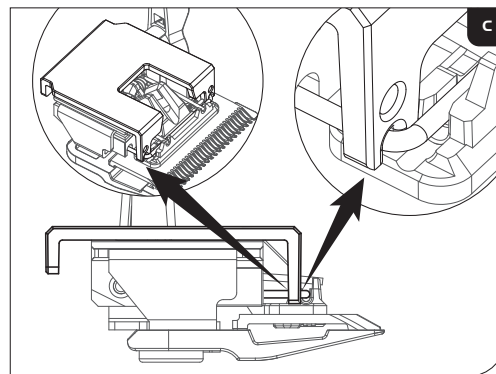
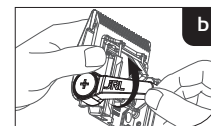
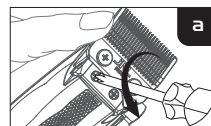
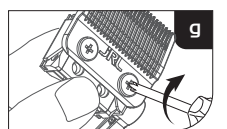
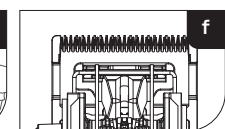
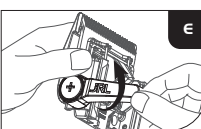
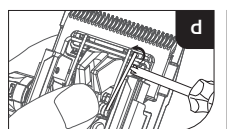
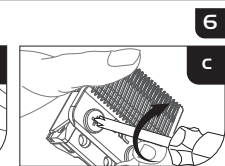
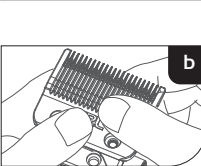
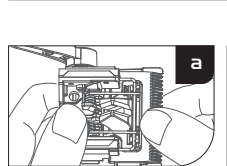
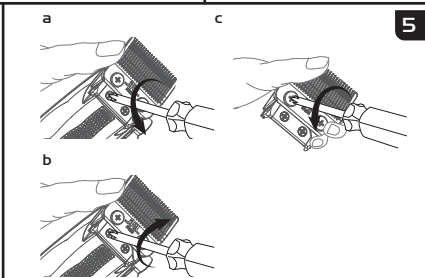
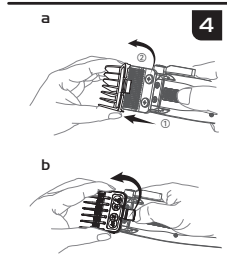
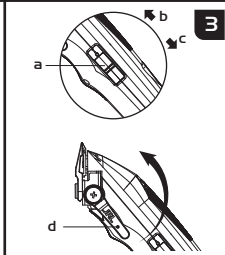
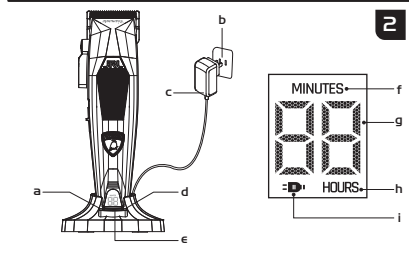
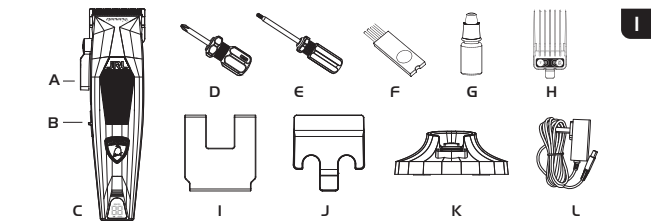

EN	01
ES	04
FR	07
DE	10
IT	13
PL	16
RU	19
UKR	22
PT	25
AR	28
SW	31
DA	34
NL	37
ETI	40
FI	43
LV	46
LT	49
NO	52
BG	55
CS	58
HR	61
RO	64
SK	67
SL	70
TR	73
EL	76
HU	79
IS	82
IL	85

Tips

1. This machine is not designed to be used on synthetic hair or for any other purpose other than cutting 100% human hair. The company will not take responsibility for malfunctions or damages caused by misuse.
2. This product is designed for professional use only.
3. The safety instructions and the operating manual are also available in PDF format from our website: www.jrl.com.

Safety precautions

Keep Away from Children:

Please store clipper away from children. Clipper contains sharp blades and small parts that can be harmful to minors.

Safety Use:

1. Unplug the power adapter before cleaning the clipper.
2. Remove the blade first, then use cleaning brush to remove any hair buildup.
3. Keep away from water in order to avoid shock or damage to the clipper.
4. If the clipper is accidentally dropped into water or any other chemicals, discard immediately. Do not try to dry it and plug it into a power source.
5. To properly store, remove clipper from dock, unplug adapter, and thoroughly clean your unit. Do not store the clipper on the charging dock or leave it attached to the adapter.
6. If the cord on the power adapter is damaged, stop using it immediately and replace right away.
7. Do not disassemble this product on your own. Visit authorized dealers for service and repair.
8. Choose the correct voltage socket before charging (AC100-240V 50/60Hz).
9. Please do not twist, disassemble or puncture the rechargeable battery within the clipper, otherwise it may cause a short circuit or burn the machine. If the battery is not working, do not run the clipper and take it to an authorized dealer.
10. Extended use in temperatures below -10°C or above 40°C is not recommended as it may damage the battery.

To Avoid Product Damage:

1. Only use original accessories.
2. Do not sharpen the blade on your own.
3. Only use the original power adapter manufactured by JRL. Using any other adapters from a different company may cause the clipper to malfunction while charging.
4. **WARNING:** For the purposes of recharging the battery, only use the detachable supply unit provided with this appliance.

Product overview (Fig.1)

A. Blade Adjusting Lever	E. Blade Adjustment Tool	I. Blade Reset Tool
B. Power Switch	F. Cleaning Brush	J. Blade Protector
C. Clipper Unit	G. Lubricating Oil	K. Reset IQ Charging Dock
D. Screwdriver	H. Set of 6 Guards (1.5mm–13mm)	L. Charger Adapter

Product specifications

Product code: 2025C			
Item	Specifications	Item	Specifications
Power adapter	Input AC 100-240V 50/60Hz	Type of battery	Lithium ion battery
	Output DC 5V 2A	Charging time	2.5 hours for Fast Charging 5 hours for Reset IQ Charge
Battery capacity	3.6V 3500mAh	Usage time	4 hours

How to charge your clipper

Important: Use only original power cord to charge.

You can charge your unit on the portable charging dock, or charge the clipper directly by plugging the power cord to the clipper itself.(Fig.2b/c)



Note: When the clipper is low on charge, the adapter can be plugged into the clipper directly. You may use the clipper while it is charging.

Reset IQ Technology Charge

Connect charging dock to the power adapter,  green light (Fig.2d) turns on. Using the Reset IQ Charge will extend the life of battery and take about 5 hours to fully charge.

Fast Charging Method

Press the button (Fig.2e)  once on charging dock to switch to fast charge,  white light (Fig.2a) turns on. The set mode rapid Fast Charging Method  takes approximately 2.5 hours.

LED Status Indicators (Fig.f/g/h/i)

- Flashing Light: Clipper is still charging
- Red Light: Less than 40 minutes of battery life remaining
- White Flashing Light: Fast charging in progress (battery above 40 mins)
- Green Flashing Light: Recovery charging in progress (battery above 40 mins)
- Steady White Light: Fully charged

Usage instructions

Switching and shifting instructions:

Push the switch to turn the clipper on and off (Fig.3a/b/c).

By pushing the switch, the speed of the clipper can also be adjusted:

O: Shutdown (off)

I: Speed 1 — 6500 RPM

II: Speed 2 — 8200 RPM

Clipper status indication by LED light:

The battery indicator shows the usable time of the clipper in the current speed setting.

- When the clipper is in high power mode, the  white light is on.
- When the clipper battery is low, the  red light and  the warning light will flash.
- Clipper will automatically turn off all the lights and shut down when the battery is dead.

Adjusting the cutting length

The clipper comes with 5 different adjustment levels, which are: 0.5mm, 1.4mm, 2.0mm, 2.8mm, 3.5mm.

Users can adjust the level according to their needs.

- Push the blade adjustment lever (Fig.3d) forward for a closer cut.
- Push the blade back for the reverse effect.

How to install and replace guards

Clipper comes with 6 guards.

Sizes are: 1/2#(1.5mm), 1#(3mm), 1-1/2#(4.5mm), 2#(6mm), 3#(10mm), 4#(13mm)

Installing your guard:

As shown in the Fig.4a, align the card slot corresponding to the guard with the main unit of the product, and then lift the main unit gently until you hear a 'click', which indicates the installation of the guard is complete.



Note: Before replacing guard, make sure the clipper is turned off.

Make sure the guard is installed properly, and is not loose before use.

Removing your guard:

As shown in the Fig.4b, you can remove the guard by turning the tail of the comb with your finger.

Blade maintenance



- Note:**
1. Please read the blade maintenance Instructions carefully before operating. Follow the instructions when removing and installing the blade to avoid improper assembly.
 2. After the blade is installed, be sure to carefully check whether the corresponding parts have been firmly attached.
 3. Before operating, please unplug the power adapter and turn off the machine.
 4. When handling the blade, do not try to sharpen or alter the blade by yourself to avoid damaging your machine.

How to remove / install the blade set:

- As shown in Fig.5a, hold the clipper with one hand and loosen the screw with a screwdriver to remove the blade assembly.
- Caution: While removing the blade, please hold the blade with the same hand that is holding the main unit to prevent it from falling and getting damaged.)
- As shown in Fig.5b, hold the clipper with one hand, grip the blade with your fingers, and tighten the screw with a screwdriver to install the blade assembly.

Removing the blade:

- Hold the clipper as shown in Fig.5c, loosen the screws shown, and remove the blade. When removing the blade, please hold the blade while holding the clipper to prevent the blade from falling and being damaged (caution: the blade is sharp. Pay attention to protect your hands).

How to install the blade:

1. Install the movable blade on the two pins of the spring attachment (Fig.6a).
2. The lower blade is pressed down firmly and aligned with the bottom screw hole (Fig.6b).
3. Insert the screw clockwise into the 1/3 depth (Fig.6c).
4. If the spring shifts out of the designated slot, please bend it back into the slot (Fig.6d).
5. Set the blade adjustment lever to the foremost position (Fig.6e).
6. Check that upper and lower blades are centered and parallel (Fig.6f).
7. Tighten the screws, and complete the blade assembly (Fig.6g).

How to adjust the blade to 0mm:

1. Remove the blade set (Fig.7a).
2. Move the blade adjustment lever to the foremost position (Fig.7b).
3. Align the two front slots of the blade reset tool flat on top of the blade spring (Fig.7c).
4. Insert the blade reset tool into the front adjustment port of the blade reset tool, and rotate clockwise to set the desired cutting length (Fig.7d).
5. Check the upper and lower blades to ensure they are horizontally centered and that the upper blade does not extend beyond the lower blade (Fig.7e).

How to reset the blade:

1. Remove the blade assembly (Fig.7a).
2. Move the blade adjustment lever to the foremost position (Fig.7b).
3. Place the two front ends of the blade reset tool flat in front of the blade spring. Note: Do not press down on the blade spring (Fig.7c).
4. Insert the blade reset tool into the rear adjustment port of the Bblade reset tool, and rotate clockwise to adjust to the desired cutting length (Fig.8a).
5. Check that the upper and lower blades are horizontally centered, and ensure the upper blade does not extend beyond the lower blade (Fig.8b).

Blade cleaning and maintenance:

- Remove and install blades carefully using the screwdriver provided.
- Clean hair and debris with the brush (Fig.9a).
- Apply lubricant to the five designated blade points (Fig.9b).
- Use the reset tool to adjust or realign blades as needed.
- Always power off and unplug the unit before maintenance.

Consejos

- Esta máquina no está diseñada para ser utilizada con cabello sintético ni para ningún otro propósito que no sea cortar cabello humano al 100%. La empresa no asumirá responsabilidad debido a malfunciones o daños causados por un uso incorrecto.
- Este producto está diseñado exclusivamente para uso profesional.
- Las instrucciones de seguridad y el manual de funcionamiento también están disponibles en formato PDF en nuestro sitio web: www.jrl.com.

Precauciones de seguridad

Mantener fuera del alcance de los niños:

Por favor, guarde la cortadora fuera del alcance de los niños. La cortadora contiene cuchillas afiladas y piezas pequeñas que pueden ser perjudiciales para los menores.

Uso seguro:

- Desenchufe el adaptador de corriente antes de limpiar la cortadora.
- Quite la cuchilla primero y luego use un cepillo de limpieza para quitar cualquier acumulación de cabello.
- Manténgase alejado del agua para evitar descargas eléctricas o daños a la cortadora.
- Si la cortadora se cae accidentalmente al agua o a cualquier otro químico, deséchela inmediatamente. No intente secarla ni enchufarla a una fuente de alimentación.
- Para almacenarla correctamente, retire la cortadora del soporte, desenchufe el adaptador y limpie bien su unidad. No almacene la cortadora en el soporte de carga ni la deje conectada al adaptador.
- Si el cable del adaptador de corriente está dañado, deje de usarlo de inmediato y reemplácelo de inmediato.
- No desmonte este producto por su cuenta. Visite a los distribuidores autorizados para servicio y reparación.
- Elija el enchufe de voltaje correcto antes de cargar (AC100-240V 50/60Hz).
- No fuerza, desmonte ni perfore la batería recargable dentro de la cortadora, de lo contrario, puede causar un cortocircuito o quemar la máquina. Si la batería no funciona, no utilice la cortadora y llévela a un distribuidor autorizado.
- No se recomienda un uso prolongado a temperaturas inferiores a -10°C o superiores a 40°C, ya que podría dañar la batería.

Para evitar daños en el producto:

- Use solo accesorios originales.
- No afilar la cuchilla por su cuenta.
- Solo use el adaptador de corriente original fabricado por JRL. Usar cualquier otro adaptador de una empresa diferente puede causar que la cortadora funcione mal mientras se carga.
- ADVERTENCIA: Para recargar la batería, utilice solo la unidad de suministro desmontable proporcionada con este aparato.

Descripción del producto (imagen 1)

- | | |
|--------------------------------------|---|
| A. Palanca de ajuste de la cuchilla | G. Aceite lubricante |
| B. Interruptor de encendido | H. Juego de 6 peines guía (1,5 mm–13 mm) |
| C. Unidad de la cortadora | I. Herramienta de reinicio de la cuchilla |
| D. Destornillador | J. Protector de cuchilla |
| E. Herramienta de ajuste de cuchilla | K. Base de carga Reset IQ |
| F. Cepillo de limpieza | L. Adaptador de cargador |

Especificaciones del producto

Código de producto: 2025C			
Ítem	Especificaciones	Ítem	Especificaciones
Adaptador de corriente	Entrada AC 100-240V 50/60Hz	Tipo de batería	Batería de iones de litio
	Salida DC 5V 2 A	Tiempo de carga	2,5 horas para carga rápida 5 horas para carga Reset IQ
Capacidad de la batería	3,6V 3500mAh	Tiempo de uso	4 horas

Cómo cargar su cortadora

Importante: Utilice solo el cable de alimentación original para cargar.

Puede cargar su unidad en la base de carga portátil, o cargar la cortadora directamente conectando el cable de alimentación a la cortadora misma. (imagen 2b/c)



Nota: Cuando la cortadora tenga poca carga, el adaptador se puede conectar directamente a la cortadora. Puede usar la cortadora mientras se está cargando.

Carga con tecnología Reset IQ

Conecte la base de carga al adaptador de corriente, la luz verde (imagen 2d) se encenderá. Usar la carga Reset IQ extenderá la vida útil de la batería y tomará aproximadamente 5 horas para una carga completa.

Método de carga rápida

Presione el botón una vez en la base de carga para cambiar (imagen 2e) a carga rápida (imagen 2a), la luz blanca se enciende. El modo rápido de carga rápida tarda aproximadamente 2,5 horas.

Indicadores de estado LED (imagen.f/g/h/i)

- Luz intermitente: La cortadora aún se está cargando
- Luz roja: Quedan menos de 40 minutos de batería
- Luz blanca intermitente: Carga rápida en progreso (batería por encima de 40 minutos)
- Luz verde intermitente: Carga de recuperación en progreso (batería por encima de 40 minutos)
- Luz blanca fija: Batería completamente cargada

Instrucciones de uso

Instrucciones de encendido y cambio:

Empuje el interruptor para encender y apagar la cortadora (imagen 3a/b/c).

Al empujar el interruptor, también se puede ajustar la velocidad de la cortadora:

O: Apagado (off)

I: Velocidad 1 – 6500 RPM

II: Velocidad 2 – 8200 RPM

Indicador de estado de la cortadora por luz LED:

El indicador de batería muestra el tiempo de uso disponible de la cortadora en el ajuste de velocidad actual.

- Cuando la cortadora está en modo de alta potencia, la **JRL** luz blanca está encendida.
- Cuando la batería de la cortadora está baja, la **JRL** luz roja y la **AD** luz de advertencia parpadearán.
- La cortadora apagará automáticamente todas las luces y se apagará cuando la batería esté agotada.

Ajuste de la longitud de corte

La cortadora viene con 5 niveles de ajuste diferentes, que son: 0,5 mm, 1,4 mm, 2,0 mm, 2,8 mm, 3,5 mm.

Los usuarios pueden ajustar el nivel según sus necesidades.

- Empuje la palanca de ajuste de la cuchilla (imagen 3d) hacia adelante para un corte más cercano.
- Empuje la cuchilla hacia atrás para el efecto inverso.

Cómo instalar y reemplazar las protecciones

La cortadora viene con 6 protectores.

Los tamaños son: 1/2#(1,5 mm), 1#(3 mm), 1-1/2#(4,5 mm), 2#(6 mm), 3#(10 mm), 4#(13 mm).

Instalación de su protección:

Como se muestra en la imagen 4a, alinee la ranura de la tarjeta correspondiente al protector con la unidad principal del producto, y luego levante suavemente la unidad principal hasta que escuche un 'clik', lo que indica que la instalación del protector está completa.



Nota: Antes de reemplazar la protección, asegúrese de que la cortadora esté apagada. Asegúrese de que la protección esté instalada correctamente y no esté suelta antes de usarla.

Retirada de su protección:

Como se muestra en la imagen 4b, puede quitar la protección girando la cola del peine con el dedo.

Mantenimiento de la cuchilla



- Nota:** 1. Lea atentamente las instrucciones de mantenimiento de la cuchilla antes de operar. Siga las instrucciones al quitar e instalar la cuchilla para evitar un montaje incorrecto.
2. Después de instalar la cuchilla, asegúrese de verificar cuidadosamente si las partes correspondientes están firmemente sujetas.
 3. Antes de utilizar, desenchufe el adaptador de corriente y apague la plancha.
 4. Para evitar dañar su cortadora al manipular la cuchilla, no intente afilar o alterar la plancha.

Cómo quitar / instalar el conjunto de cuchillas:

- Como se muestra en la imagen.5a, sujete la cortadora con una mano y afloje el tornillo con un destornillador para quitar el conjunto de cuchillas.
- Precaución: Al quitar la cuchilla, sujétela con la misma mano que sostiene la unidad principal para evitar que se caiga y se dañe.
- Como se muestra en la imagen.5b, sujete la cortadora con una mano, agarre la cuchilla con los dedos y apriete el tornillo con un destornillador para instalar el conjunto de cuchillas.

Extracción de la cuchilla:

- Sostenga la cortadora como se muestra en la imagen 5c, afloje los tornillos indicados y retire la cuchilla. Al retirar la cuchilla, sosténgala mientras sostiene la cortadora para evitar que la cuchilla caiga y se dañe (precaución: las cuchillas están afiladas. Preste atención para proteger sus manos).

Cómo instalar la cuchilla:

1. Instale la cuchilla móvil en los dos pasadores del resorte (imagen.6a).
2. Presione firmemente la cuchilla inferior y alinéela con el orificio inferior del tornillo (imagen.6b).
3. Inserte el tornillo en el orificio girándolo en el sentido de las agujas del reloj hasta un tercio de su profundidad (imagen.6c).
4. Si el resorte se sale de la ranura designada, dóblelo nuevamente hacia su lugar (imagen.6d).
5. Coloque la palanca de ajuste de cuchilla en la posición más adelantada (imagen.6e).
6. Verifique que las cuchillas superior e inferior estén centradas y paralelas (imagen.6f).
7. Apriete los tornillos y complete el montaje de la cuchilla (imagen.6g).

Cómo ajustar la cuchilla a 0 mm:

1. Retire el conjunto de cuchillas (imagen.7a).
2. Mueva la palanca de ajuste de cuchilla a la posición más adelantada (imagen.7b).
3. Alinee las dos ranuras frontales de la herramienta de reinicio de cuchilla planas sobre el resorte de la cuchilla (imagen.7c).
4. Inserte la herramienta de reinicio de cuchilla en el puerto de ajuste frontal de la misma herramienta, y gírela en el sentido de las agujas del reloj para establecer la longitud de corte deseada (imagen.7d).
5. Verifique que las cuchillas superior e inferior estén centradas horizontalmente y que la cuchilla superior no sobresalga de la inferior (imagen.7e).

Cómo reiniciar la cuchilla:

1. Retire el conjunto de Cuchillas (Imagen. 7a).
2. Mueva la palanca de ajuste de cuchilla a la posición más adelantada (Imagen.7b).
3. Coloque los dos extremos frontales de la herramienta de reinicio de cuchilla planos frente al resorte de la cuchilla. Nota: No presione el resorte de la cuchilla (Imagen.7c).
4. Inserte la herramienta de reinicio de cuchilla en el puerto de ajuste trasero de la misma herramienta, y gírela en el sentido de las agujas del reloj para ajustar a la longitud de corte deseada (Imagen.8a).
5. Verifique que las cuchillas superior e inferior estén centradas horizontalmente, y asegúrese de que la cuchilla superior no sobresalga de la inferior (Imagen.8b).

Limpieza y mantenimiento de la cuchilla:

- Retire e instale las cuchillas cuidadosamente utilizando el destornillador proporcionado.
- Limpie el cabello y los residuos con el cepillo (Imagen.9a).
- Aplique lubricante en los cinco puntos designados de la cuchilla (Imagen.9b).
- Use la herramienta de reinicio para ajustar o realinear las cuchillas según sea necesario.
- Apague y desenchufe siempre la unidad antes de realizar el mantenimiento.

Conseils

1. Cette machine n'est pas conçue pour être utilisée sur des cheveux synthétiques ou à des fins autres que des cheveux 100% humains. L'entreprise n'assumera aucune responsabilité pour les dysfonctionnements ou les dommages causés par une mauvaise utilisation.
2. Ce produit est conçu pour un usage professionnel uniquement.
3. Les consignes de sécurité et le manuel d'utilisation sont également disponibles au format PDF sur notre site internet : www.jrl.com.

Précautions de sécurité

Tenir hors de portée des enfants :

Ranger la tondeuse hors de portée des enfants. La tondeuse contient des lames tranchantes et de petites pièces qui peuvent être dangereux pour les mineurs.

Utilisation en toute sécurité :

1. Débranchez l'adaptateur secteur avant de nettoyer la tondeuse.
2. Retirez d'abord la lame, puis utilisez une brosse de nettoyage pour éliminer les poils accumulés.
3. Tenir à l'écart de l'eau pour éviter les chocs ou des dommages à la tondeuse.
4. Si la tondeuse tombe accidentellement dans l'eau ou tout autre produit chimique, jetez-la immédiatement. N'essayez pas de la sécher et ne la branchez pas sur une source d'alimentation électrique.
5. Pour ranger correctement la tondeuse, retirez-la de la station, débranchez l'adaptateur et nettoyez soigneusement l'appareil. Ne rangez pas la tondeuse sur la station de charge et ne la laissez pas attachée à l'adaptateur.
6. Si le cordon de l'adaptateur secteur est endommagé, arrêtez immédiatement de l'utiliser et remplacez-le immédiatement.
7. Ne démontez pas ce produit par vous-même. Rendez-vous chez les revendeurs agréés pour l'entretien et la réparation.
8. Choisissez la prise de tension correcte avant de charger (CA100-240V 50/60Hz).
9. Ne pas tordre, démonter ou percer la batterie rechargeable à l'intérieur de la tondeuse, car cela pourrait provoquer un court-circuit ou brûler la machine. Si la batterie ne fonctionne pas, ne faites pas fonctionner la tondeuse, apportez-la à un revendeur agréé.
10. Une utilisation prolongée à des températures inférieures à -10 °C ou supérieures à 40 °C n'est pas recommandée car ceci pourrait endommager la batterie.

Pour éviter d'endommager le produit :

1. N'utilisez que des accessoires d'origine.
2. N'affûtez pas la lame tout seul.
3. N'utilisez que l'adaptateur d'alimentation d'origine fabriqué par JRL. L'utilisation d'autres adaptateurs par d'autres sociétés peut entraîner un dysfonctionnement de la tondeuse pendant la charge.
4. AVERTISSEMENT : Pour recharger la batterie, utilisez uniquement l'unité d'alimentation amovible fournie avec cet appareil.

Vue d'ensemble du produit (Image 1)

- | | |
|---------------------------------|---|
| A. Levier de réglage de la lame | G. Huile de lubrification |
| B. Interrupteur d'alimentation | H. Jeu de 6 guides (1,5mm-13mm) |
| C. Tête de coupe | I. Outil de réinitialisation de la lame |
| D. Tournevis | J. Protecteur de lame |
| E. Outil de réglage de la lame | K. Station de charge Reset IQ |
| F. Brosse de nettoyage | L. Adaptateur secteur |

Spécifications de produit

Code de produit : 2025C			
Élément	Spécifications	Élément	Spécifications
Adaptateur	Entrée CA 100-240V 50/60Hz	Type de batterie	Batterie lithium-ion
	Sortie CC 5V 2A	Temps de charge	2,5 heures pour charge rapide 5 heures pour réinitialiser la charge IQ
Capacité de la batterie	3,6V 3500mAh	Durée d'utilisation	4 heures

Comment charger votre tondeuse

Important : Utilisez uniquement le cordon d'alimentation d'origine pour charger la tondeuse.



Vous pouvez charger votre appareil sur la station de charge portable ou chargez-la directement en branchant le cordon d'alimentation sur la tondeuse elle-même. (Image 2b/c)

Remarque : Lorsque la tondeuse est faible, l'adaptateur peut être branché directement sur la tondeuse. Vous pouvez utiliser la tondeuse pendant qu'elle est en charge.

Réinitialiser la charge de la technologie IQ

Connectez la station de charge à l'adaptateur secteur, le témoin vert  (Image 2d) s'allume. L'utilisation de la réinitialisation de la charge IQ prolongera la durée de vie de la batterie et prendra environ 5 heures pour une charge complète.

Méthode de charge rapide

Appuyez une fois sur le bouton de la station de charge pour passer (Image 2e) à la charge rapide , le témoin blanc s'allume. La méthode de charge rapide  prend approximativement 2,5 heures.

Indicateurs d'état LED (Image.f/g/h/i)

- Lumière clignotante: L'appareil est en charge
- Lumière rouge: Moins de 40 minutes de batterie restantes
- Lumière blanche clignotante: Charge rapide en cours (batterie > 40 min)
- Lumière verte clignotante: Charge de récupération en cours (batterie > 40 min)
- Lumière blanche fixe: Entièrement chargé

Mode d'emploi

Instructions relatives à la commutation et au changement de vitesse :

Appuyez sur l'interrupteur pour allumer et éteindre la tondeuse (Image 3a/b/c).

En appuyant sur l'interrupteur, la vitesse de la tondeuse peut également être ajustée :



O : Arrêter (éteint)

I : Mise sous tension / première vitesse 6500 tr/min

II : Deuxième vitesse 8200 tr/min

Indication de l'état de l'appareil par LED:

L'indicateur de batterie montre le temps d'utilisation restant à la vitesse réglée.

- En mode haute puissance,  la lumière blanche est allumée.
- Lorsque la batterie est faible,  la lumière rouge et  le témoin d'avertissement clignotent.
- L'appareil éteint automatiquement toutes les lumières et s'arrête lorsque la batterie est vide.

Réglage de la longueur de coupe

La tondeuse offre 5 niveaux de réglage différents, qui sont : 0,5 mm, 1,4 mm, 2,0 mm, 2,8 mm et 3,5 mm.

Les utilisateurs peuvent ajuster au réglage voulu en fonction de leurs besoins.

- Poussez le levier de réglage de la lame (Image 3d) vers l'avant pour une coupe plus proche.
- Repoussez la lame vers l'arrière pour un résultat inverse.

Comment installer et remplacer les protecteurs

La tondeuse est livrée avec 6 protecteurs.

Les tailles sont : 1/2# (1,5 mm), 1# (3 mm), 1-1/2# (4,5 mm), 2# (6 mm), 3# (10 mm), 4# (13 mm).

Installer la protection :

Comme le montre l'image 4a, alignez le logement pour carte correspondant au protecteur de l'unité principale du produit, puis soulevez doucement l'unité principale jusqu'à ce que vous entendiez un 'clac', qui indique que l'installation du protecteur est terminée.

Remarque : Avant de remplacer le protecteur, assurez-vous que la tondeuse est éteinte.

Assurez-vous que le protecteur est correctement installé et qu'il n'est pas desserré avant l'utilisation de l'appareil.

Retrait du guide :

Comme illustré sur la Image.4b, vous pouvez retirer le guide en tournant l'extrémité du peigne avec votre doigt.

Entretien de la lame



Remarque:

1. Veuillez lire attentivement les instructions d'entretien de la lame avant de l'utiliser. Suivez les instructions pour retirer et installer la lame pour éviter un mauvais assemblage.
2. Une fois la lame installée, vérifiez bien si les pièces correspondantes ont bien été fixées.
3. Avant utilisation, débranchez l'adaptateur secteur et éteignez la machine.
4. Lorsque vous manipulez la lame, n'essayez pas d'affûter ou de modifier la lame par vous-même pour éviter d'endommager votre machine.

Démontage/installation du bloc-lames:

- Comme illustré Image.5a, maintenez la tondeuse d'une main et desserrez la vis avec un tournevis pour retirer l'ensemble des lames.
- Attention : Lors du retrait de la lame, maintenez-la avec la même main que l'appareil principal pour éviter qu'elle ne tombe et ne s'endommage.
- Comme illustré Image.5b, maintenez la tondeuse d'une main, saisissez la lame avec vos doigts et serrez la vis avec le tournevis pour installer l'ensemble des lames.

Enlever la lame:

- Tenez la tondeuse comme sur l'image 5c, desserrez les vis comme illustrée et retirez la lame. Lorsque vous retirez la lame, tenez-la tout en tenant la tondeuse pour éviter que la lame ne tombe et ne soit endommagée (attention : la lame est tranchante. Faites attention à protéger vos mains).

Installation des lames:

1. Installez la lame mobile sur les deux goupilles du ressort de fixation (Image.6a).
2. Appuyez fermement sur la lame inférieure et alignez-la avec le trou de vis inférieur (Image.6b).
3. Insérez la vis dans le sens horaire sur 1/3 de sa profondeur (Image.6c).
4. Si le ressort sort de sa rainure désignée, remplacez-le dans la rainure en le pliant (Image.6d).
5. Positionnez le levier de réglage de la lame à l'avant (Image.6e).
6. Vérifiez que les lames supérieure et inférieure sont centrées et parallèles (Image.6f).
7. Serrez les vis pour finaliser l'assemblage des lames (Image.6g).

Réglage à 0 mm:

1. Retirez l'ensemble des lames (Image.7a).
2. Déplacez le levier de réglage en position avant (Image.7b).
3. Placez les deux extrémités avant de l'outil de réinitialisation à plat devant le ressort de lame (Image.7c).
4. Insérez l'outil dans l'orifice de réglage avant et tournez dans le sens horaire pour définir la longueur de coupe (Image.7d).
5. Vérifiez l'alignement horizontal des lames et assurez-vous que la lame supérieure ne dépasse pas de la lame inférieure (Image.7e).

Réinitialisation des lames:

1. Retirez l'ensemble des lames (Image.7a).
2. Déplacez le levier de réglage en position avant (Image.7b).
3. Positionnez les deux extrémités avant de l'outil de réinitialisation à plat devant le ressort de lame. Note : Ne pressez pas sur le ressort (Image.7c).
4. Insérez l'outil dans l'orifice de réglage arrière et tournez dans le sens horaire pour ajuster la longueur de coupe (Image.8a).
5. Vérifiez l'alignement horizontal des lames et assurez-vous que la lame supérieure ne dépasse pas de la lame inférieure (Image.8b).

Entretien des lames:

- Manipulez les lames avec précaution en utilisant le tournevis fourni.
- Nettoyez les poils et débris avec la brosse (Image.9a).
- Appliquez le lubrifiant aux cinq points désignés (Image.9b).
- Utilisez l'outil de réinitialisation pour ajuster ou réaligner les lames si nécessaire.
- Toujours éteindre et débrancher l'appareil avant toute maintenance.

Tipps

1. Dieses Gerät ist nicht für die Verwendung mit Kunsthaar oder für andere Zwecke als das Schneiden von 100%igem Menschenhaar ausgelegt. Das Unternehmen haftet nicht für Fehlfunktionen oder Schäden durch Missbrauch.
2. Dieses Produkt ist nur für den professionellen Gebrauch bestimmt.
3. Die Sicherheitshinweise und das Bedienungshandbuch sind auch im PDF-Format verfügbar auf unserer Website: www.jrl.com.

Sicherheitsvorkehrungen

Von Kindern fernhalten:

Bitte bewahren Sie den Haarschneider außerhalb der Reichweite von Kindern auf. Der Haarschneider enthält scharfe Klingen und Kleinteile, die für Minderjährige gefährlich sein können.

Sichere Verwendung:

1. Trennen Sie das Netzteil, bevor Sie den Haarschneider reinigen.
2. Entfernen Sie zuerst die Klinge und verwenden Sie dann eine Bürste, um alle Haaransammlungen zu entfernen.
3. Halten Sie das Gerät von Wasser fern, um Stromschläge oder Geräteschäden zu vermeiden.
4. Wenn der Haarschneider versehentlich ins Wasser oder in andere Chemikalien gefallen ist, entsorgen Sie ihn sofort. Versuchen Sie nicht, ihn zu trocknen und an eine Stromquelle anzuschließen.
5. Um das Gerät ordnungsgemäß zu lagern, nehmen Sie es aus der Ladestation, ziehen Sie den Adapter heraus und reinigen Sie das Gerät gründlich. Lagern Sie das Gerät nicht auf der Ladestation und lassen Sie es nicht am Adapter angeschlossen.
6. Wenn das Kabel des Netzteils beschädigt ist, verwenden Sie es nicht mehr und tauschen Sie es sofort aus.
7. Versuchen Sie nicht, das Gerät selbst zu demontieren. Für Service und Reparaturen wenden Sie sich an autorisierte Händler.
8. Wählen Sie vor dem Aufladen die richtige Steckdose (AC100-240V, 50/60 Hz).
9. Bitte verpolen, zerlegen oder beschädigen Sie den Akku im Haarschneider nicht, da dies zu einem Kurzschluss oder Brand führen kann. Wenn der Akku nicht funktioniert, benutzen Sie den Haarschneider nicht und bringen Sie ihn zu einem autorisierten Händler.
10. Von einer längeren Nutzung bei Temperaturen unter -10°C oder über 40°C wird abgeraten, da dies den Akku beschädigen kann.

Zur Vermeidung von Produktschäden:

1. Verwenden Sie nur Originalzubehör.
2. Schärfen Sie die Klinge nicht selbst.
3. Verwenden Sie nur das Original-Netzteil von JRL. Die Verwendung anderer Adapter von Drittanbietern kann zu Fehlfunktionen des Haarschneiders beim Aufladen führen.
4. ACHTUNG: Verwenden Sie zum Aufladen des Akkus nur das mitgelieferte abnehmbare Netzteil.

Produktübersicht (Abb.1)

- | | |
|---------------------------|--------------------------------------|
| A. Messereinstellhebel | G. Schmiermittel / Schneidöl |
| B. Netzschalter | H. Satz mit 6 Aufsätzen (1,5mm–13mm) |
| C. Scherkopf | I. Messerrückstellungswerkzeug |
| D. Schraubendreher | J. Messerschutz |
| E. Messereinstellwerkzeug | K. Reset IQ Ladestation |
| F. Reinigungsbürste | L. Netzadapter |

Produktspezifikationen

Produkt-Code: 2025C			
Artikel	Spezifikationen	Artikel	Spezifikationen
Netzadapter	Eingang AC 100-240V, 50/60Hz	Batterietyp	Lithium-Ionen-Akku
	Ausgang DC 5V, 2A	Aufladezeit	2,5 Std. beim Schnellladen 5 Std. beim Reset IQ Laden
Akkukapazität	3,6V, 3500mAh	Betriebszeit	4 Std.

Aufladen Ihres Haarschneiders

Wichtig: Verwenden Sie zum Aufladen nur das Original-Netz Kabel.

Sie können Ihr Gerät auf der portablen Ladestation oder direkt am Gerät mit dem Stromkabel aufladen (Abb.2b/c).





Hinweis: Wenn der Akkustand des Haarschneiders niedrig ist, kann der Adapter direkt an das Gerät angeschlossen werden. Während des Ladevorgangs kann der Haarschneider verwendet werden.

Reset IQ Lade-Technologie

Schließen Sie die Ladestation an das Netzteil an, das grüne  Licht (Abb. 2d) leuchtet auf. Durch das Reset IQ Laden wird die Lebensdauer des Akkus verlängert und es dauert etwa 5 Std. bis zum vollen Aufladen.

Schnellademethode

Drücken Sie 1-mal auf die Taste an der Ladestation, um auf Schnellladen  (Abb. 2a) umzuschalten (Abb. 2e). Weiß-Licht leuchtet auf. Der eingestellte Modus für die Schnellademethode  dauert etwa 2,5 Std.

LED-Statusanzeigen (Abb.f/g/h/i)

- Blinkendes Licht: Akku lädt noch
- Rotes Licht: Weniger als 40 Minuten Akkulaufzeit übrig
- Weißes Blinklicht: Schnellladung läuft (Akku über 40 Min.)
- Grünes Blinklicht: Erholungsladung läuft (Akku über 40 Min.)
- Konstantes weißes Licht: Vollständig geladen

Benutzungsanleitung

Schalten und Gangwechsel:

Schieben Sie den Schalter, um den Haarschneider ein- und auszuschalten (Abb. 3a/b/c).

Durch Schieben des Schalters kann auch die Geschwindigkeit eingestellt werden:

O: Abschalten (aus)

I: Einschalten / Erste Stufe 6500 U/min

II: Zweite Stufe 8200 U/min

Klipper-Statusanzeige per LED-Licht:

Die Batterieanzeige zeigt die nutzbare Zeit des Klippers bei der aktuellen Geschwindigkeitseinstellung.

- Im Hochleistungsmodus leuchtet das **JRL** weiße Licht.
- Bei schwacher Batterie blinken das **JRL** rote Licht und das **!** Warnlicht.
- Der Klipper schaltet automatisch alle Lichter aus und fährt herunter, wenn die Batterie leer ist.

Einstellen der Schnittlänge

Der Haarschneider verfügt über 5 Einstellstufen: 0,5mm / 1,4mm / 2,0mm / 2,8mm / 3,5mm. Benutzer können die Stufe an ihre Bedürfnisse anpassen.

- Schieben Sie den Klingeneinstellhebel (Abb. 3d) nach vorne, um kürzere Schnitte zu erzielen.
- Schieben Sie die Klinge nach hinten, um den umgekehrten Effekt zu erzielen.

Anbringen und Austausch von Schutzgittern

Im Lieferumfang sind 6 Schutzgitter enthalten.

Die Größen sind: 1/2# (1,5mm), 1# (3mm), 1-1/2# (4,5mm), 2# (6mm), 3# (10mm), 4# (13mm).

Anbringen Ihres Schutzgitters:

Wie in Abb. 4a gezeigt, richten Sie den Kartenschlitz entsprechend dem Schutzgitter mit der Haupteinheit des Produkts aus und heben Sie dann die Haupteinheit vorsichtig an, bis Sie ein Klicken hören. Somit ist das Schutzgitter installiert.



Hinweis: Vor dem Anbringen des Schutzgitters schalten Sie bitte das Gerät aus.

Vor der Benutzung prüfen Sie bitte, dass das Schutzgitter richtig sitzt und nicht locker ist.

Kamm entfernen:

Wie in Abb.4b dargestellt, können Sie den Kamm entfernen, indem Sie das Ende des Kamms mit dem Finger drehen.

Klingenpflege



Hinweis:

1. Bitte lesen Sie vor der Pflegearbeit die Anleitung zur Klingenpflege sorgfältig durch. Befolgen Sie die Anweisungen beim Aus- und Einbau der Klinge, um eine unsachgemäße Montage zu vermeiden.
2. Prüfen Sie nach dem Einbau der Klinge sorgfältig, ob die entsprechenden Teile sicher befestigt sind.
3. Ziehen Sie vor der Pflegearbeit den Stromstecker und schalten Sie das Gerät aus.
4. Versuchen Sie nicht, die Klinge selbst zu schärfen oder zu verändern, um Ihr Gerät nicht zu beschädigen.

Messerblock entfernen/installieren:

- Halten Sie den Clipper mit einer Hand und lösen Sie die Schraube mit einem Schraubendreher, um den Messerblock zu entfernen (Abb.5a).
- Achtung: Halten Sie beim Entfernen des Messers dieses mit derselben Hand wie das Hauptgerät feste, um ein Herunterfallen und Beschädigungen zu vermeiden.
- Halten Sie den Clipper mit einer Hand, greifen Sie das Messer mit den Fingern und ziehen Sie die Schraube mit dem Schraubendreher fest, um den Messerblock zu installieren (Abb.5b).

Abnehmen der Klinge:

- Halten Sie den Haarschneider wie in Abb. 5c gezeigt, lösen Sie die gezeigten Schrauben und nehmen Sie die Klinge ab. Halten Sie dabei die Klinge und den Haarschneider fest, damit die Klinge nicht herunterfällt und beschädigt wird (Vorsicht: Die Klinge ist scharf. Schützen Sie Ihre Hände).

Messer installieren:

1. Setzen Sie das bewegliche Messer auf die zwei Stifte der Federhalterung (Abb.6a).
2. Drücken Sie das untere Messer fest nach unten und richten Sie es am unteren Schraubenloch aus (Abb.6b).
3. Drehen Sie die Schraube im Uhrzeigersinn bis zu 1/3 ihrer Tiefe ein (Abb.6c).
4. Wenn die Feder aus der vorgesehenen Nut rutscht, biegen Sie sie zurück in die Nut (Abb.6d).
5. Stellen Sie den Messereinstellhebel in die vorderste Position (Abb.6e).
6. Prüfen Sie, ob Ober- und Untermesser zentriert und parallel ausgerichtet sind (Abb.6f).
7. Ziehen Sie die Schrauben fest und schließen Sie die Messermontage ab (Abb.6g).

Messer auf 0mm einstellen:

1. Entfernen Sie den Messerblock (Abb.7a).
2. Schieben Sie den Messereinstellhebel in die vorderste Position (Abb.7b).
3. Legen Sie die beiden vorderen Enden des Messerrücksetzwerkzeugs flach vor die Messerfeder (Abb.7c).
4. Führen Sie das Messerrücksetzwerkzeug in den vorderen Einstellanschluss ein und drehen Sie im Uhrzeigersinn, um die gewünschte Schnittlänge einzustellen (Abb.7d).
5. Überprüfen Sie, ob Ober- und Untermesser horizontal zentriert sind und das Obermesser nicht über das Untermesser hinausragt (Abb.7e).

Messer zurücksetzen:

1. Entfernen Sie den Messerblock (Abb.7a).
2. Schieben Sie den Messereinstellhebel in die vorderste Position (Abb.7b).
3. Platzieren Sie die beiden vorderen Enden des Messerrücksetzwerkzeugs flach vor der Messerfeder. Hinweis: Drücken Sie nicht auf die Messerfeder (Abb.7c).
4. Führen Sie das Messerrücksetzwerkzeug in den hinteren Einstellanschluss ein und drehen Sie im Uhrzeigersinn, um die gewünschte Schnittlänge einzustellen (Abb.8a).
5. Prüfen Sie, ob Ober- und Untermesser horizontal zentriert sind und das Obermesser nicht über das Untermesser hinausragt (Abb.8b).

Messerwartung:

- Entfernen und installieren Sie Messer vorsichtig mit dem beiliegenden Schraubendreher.
- Entfernen Sie Haare und Ablagerungen mit der Bürste (Abb.9a).
- Tragen Sie Schmiermittel an den fünf vorgesehenen Messerpunkten auf (Abb.9b).
- Verwenden Sie das Rücksetzwerkzeug zur Nachstellung oder Neuausrichtung der Messer.
- Vor Wartungsarbeiten Gerät immer ausschalten und vom Netz trennen.

Suggerimenti

1. Questa macchina non è progettata per essere utilizzata su capelli sintetici o per qualsiasi altro scopo diverso dal taglio di capelli umani al 100%. L'azienda non si assumerà la responsabilità per malfunzionamenti o danni causati da un uso improprio.
2. Questo prodotto è progettato esclusivamente per un uso professionale.
3. Le istruzioni di sicurezza e il manuale operativo sono disponibili anche in formato PDF sul nostro sito web: www.jrl.com.

Precauzioni di sicurezza

Tenere fuori dalla portata dei bambini:

Conservare il tagliacapelli (clipper) fuori dalla portata dei bambini. Il tagliacapelli (clipper) contiene lame affilate e piccole parti che possono essere pericolose per i minori.

Uso sicuro:

1. Prima di pulire il tagliacapelli (clipper), scollegare l'adattatore di corrente.
2. Per prima cosa, rimuovere la lama, quindi utilizzare la spazzola per la pulizia per rimuovere eventuali accumuli di peli.
3. Tenere lontano dall'acqua per evitare urti o danni al tagliacapelli (clipper).
4. Se il tagliacapelli (clipper) cade accidentalmente in acqua o in altre sostanze chimiche, gettarlo via immediatamente. Non cercare di asciugarlo e di collegarlo a una fonte di alimentazione.
5. Per conservarlo correttamente, rimuovere il tagliacapelli (clipper) dalla base, scollegare l'adattatore e pulire accuratamente l'unità. Non riporre il tagliacapelli (clipper) sulla base di ricarica o lasciarlo collegato all'adattatore.
6. Se il cavo dell'adattatore di corrente è danneggiato, interromperne immediatamente l'utilizzo e sostituirlo subito.
7. Non smontare questo prodotto da soli. Rivolgersi ai rivenditori autorizzati per assistenza e riparazione.
8. Prima di ricaricare, scegliere la presa con la tensione corretta (CA100-240V 50/60Hz).
9. Non torcere, smontare o forare la batteria ricaricabile all'interno del tagliacapelli (clipper), altrimenti potrebbe causare un cortocircuito o bruciare la macchina. Se la batteria non funziona, non far funzionare il tagliacapelli (clipper) e portarlo da un rivenditore autorizzato.
10. Si sconsiglia l'uso prolungato a temperature inferiori a -10°C o superiori a 40°C poiché potrebbe danneggiare la batteria.

Per evitare danni al prodotto:

1. Utilizzare solo accessori originali.
2. Non affilare la lama da soli.
3. Utilizzare solo l'adattatore di alimentazione originale prodotto da JRL. L'utilizzo di adattatori di un'altra azienda potrebbe causare il malfunzionamento del tagliacapelli (clipper) durante la ricarica.
4. ATTENZIONE: Per ricaricare la batteria, utilizzare esclusivamente l'alimentatore staccabile fornito con questo apparecchio.

Panoramica del prodotto (Fig.1)

- | | |
|--|------------------------------------|
| A. Leva di regolazione lama | G. Olio lubrificante |
| B. Interruttore di alimentazione | H. Set di 6 accessori (1,5mm-13mm) |
| C. Testina tagliente / Unità tagliente | I. Utensile per ripristino lama |
| D. Cacciavite | J. Proteggi lama |
| E. Utensile di regolazione lama | K. Base di ricarica Reset IQ |
| F. Spazzola per la pulizia | L. Adattatore di alimentazione |

Specifiche del prodotto

Codice del prodotto: 2025C			
Elemento	Specifiche	Elemento	Specifiche
Adattatore di alimentazione	Ingresso CA 100-240 V 50/60 Hz	Tipo di batteria	Batteria agli ioni di litio
	Uscita CC 5V 2A	Tempo di ricarica	2,5 ore per la Ricarica Rapida 5 ore per la Reset IQ Charge
Capacità della batteria	3.6V 3500mAh	Tempo di utilizzo	4 ore

Come ricaricare il tagliacapelli (clipper)

Importante: per la ricarica utilizzare solo il cavo di alimentazione originale.

È possibile ricaricare l'unità sulla base di ricarica portatile oppure ricaricare direttamente il tagliacapelli (clipper) collegando il cavo di alimentazione al tagliacapelli (clipper) stesso. (Fig. 2b/c)





Nota: quando il tagliacapelli (clipper) è quasi scarico, l'adattatore può essere collegato direttamente al tagliacapelli (clipper). È possibile usare il tagliacapelli (clipper) mentre è in carica.

Tecnologia Reset IQ Charge

Collegare la base di ricarica all'adattatore di corrente, la luce verde  (Fig.2d) si accende. Utilizzando Reset IQ Charge si estenderà la durata della batteria e saranno necessarie circa 5 ore per la ricarica completa.

Metodo di ricarica rapida

Premere una volta il pulsante sulla base di ricarica  per passare (Fig. 2e) alla ricarica rapida (Fig. 2a), la luce bianca si accende. La modalità impostata Metodo di Ricarica Rapida  richiede circa 2,5 ore.

Indicatori di stato LED (Fig.f/g/h/i)

- Luce lampeggiante: In carica
- Luce rossa: Meno di 40 minuti di autonomia residua
- Luce bianca lampeggiante: Ricarica rapida in corso (batteria > 40 min)
- Luce verde lampeggiante: Ricarica di recupero in corso (batteria > 40 min)
- Luce bianca fissa: Carica completa

Istruzioni per l'uso

Istruzioni per l'accensione/spengimento e il cambio di velocità:

Premere l'interruttore per accendere e spegnere il tagliacapelli (clipper) (Fig.3a/b/c). Spingendo l'interruttore, è anche possibile regolare la velocità del tagliacapelli (clipper):
O: Spengimento (off)

I: Accensione / prima velocità 6500 RPM

II: Seconda velocità 8200 RPM

Indicazione stato clipper tramite LED:

L'indicatore della batteria mostra il tempo utilizzabile alla velocità impostata.

- In modalità alta potenza, **JRL** la luce bianca è accesa.
- Con batteria scarica, **JRL** la luce rossa e la spia di  lampeggiano.
- Il clipper spegne automaticamente tutte le luci e si arresta quando la batteria è esaurita.

Regolazione della lunghezza di taglio

Il tagliacapelli (clipper) è dotato di 5 diversi livelli di regolazione: 0,5 mm, 1,4 mm, 2,0 mm, 2,8 mm, 3,5 mm. Gli utenti possono regolare il livello in base alle proprie esigenze.

- Per un taglio più preciso, spingere in avanti la leva di regolazione della lama (Fig.3d).
- Per ottenere l'effetto opposto, spingere indietro la lama.

Come installare e sostituire le protezioni

Il tagliacapelli (clipper) è dotato di 6 protezioni.

Le dimensioni sono: 1/2# (1,5 mm), 1# (3 mm), 1-1/2# (4,5 mm), 2# (6 mm), 3# (10 mm), 4# (13 mm).

Installazione della protezione:

Come mostrato nella Fig.4a, allineare lo slot della scheda corrispondente alla protezione con l'unità principale del prodotto, quindi sollevare delicatamente l'unità principale fino a sentire un "click", che indica il completamento dell'installazione della protezione.



Nota: prima di sostituire la protezione, assicurarsi che il tagliacapelli (clipper) sia spento.

Assicurarsi che la protezione sia installata correttamente e non sia allentata prima dell'uso.

Rimozione della guida:

Come mostrato in Fig.4b, rimuovere la guida ruotando la coda del pettine con il dito.

Manutenzione della lama



Nota:

1. Leggere attentamente le istruzioni per la manutenzione della lama prima di utilizzare l'apparecchio. Seguire le istruzioni durante la rimozione e l'installazione della lama per evitare un montaggio improprio.
2. Dopo aver installato la lama, assicurarsi di controllare attentamente che le parti corrispondenti siano state fissate saldamente.
3. Prima di utilizzare la macchina, scollegare l'adattatore di alimentazione e spegnerla.
4. Quando si maneggia la lama, non cercare di affilarla o modificarla da soli per evitare di danneggiare la macchina.

Rimozione/installazione del gruppo lama:

- Come mostrato in Fig.5a, tenere il tosatore con una mano e allentare la vite con un cacciavite per rimuovere il gruppo lama.
- Attenzione: durante la rimozione, trattenere la lama con la stessa mano che impugna l'unità principale per evitare cadute e danni.
- Come mostrato in Fig.5b, tenere il tosatore con una mano, afferrare la lama con le dita e serrare la vite con un cacciavite per installare il gruppo lama.

Rimozione della lama:

- Tenere il tagliacapelli (clipper) come mostrato in Fig.5c, allentare le viti mostrate e rimuovere la lama. Quando si rimuove la lama, tenere la lama mentre si tiene il tagliacapelli (clipper) per evitare che cada e si danneggi (attenzione: la lama è affilata. Prestare attenzione a proteggere le mani).

Installazione della lama:

1. Posizionare la lama mobile sui due perni dell'attacco a molla (Fig.6a).
2. Premere saldamente la lama inferiore e allinearla con il foro della vite inferiore (Fig.6b).
3. Inserire la vite in senso orario fino a 1/3 di profondità (Fig.6c).
4. Se la molla si sposta fuori dalla sede, riposizionarla nella fessura (Fig.6d).
5. Portare la leva di regolazione alla posizione più avanzata (Fig.6e).
6. Verificare che le lame superiore e inferiore siano centrate e parallele (Fig.6f).
7. Serrare le viti e completare il montaggio (Fig.6g).

Regolazione della lama a 0 mm:

1. Rimuovere il gruppo lama (Fig.7a).
2. Portare la leva di regolazione alla posizione più avanzata (Fig.7b).
3. Allineare le due scanalature anteriori dell'attrezzo di reset piatte sopra la molla (Fig.7c).
4. Inserire l'attrezzo nell'apertura di regolazione anteriore e ruotare in senso orario per impostare la lunghezza desiderata (Fig.7d).
5. Verificare che le lame siano centrate orizzontalmente e che la lama superiore non sporga oltre quella inferiore (Fig.7e).

Reset della lama:

1. Rimuovere il gruppo lama (Fig.7a).
2. Portare la leva di regolazione alla posizione più avanzata (Fig.7b).
3. Posizionare le due estremità anteriori dello strumento piatte davanti alla molla senza premere (Fig.7c).
4. Inserire lo strumento nell'apertura di regolazione posteriore e ruotare in senso orario per la lunghezza desiderata (Fig.8a).
5. Verificare che le lame siano centrate orizzontalmente e che la superiore non sporga oltre la inferiore (Fig.8b).

Pulizia e manutenzione:

- Rimuovere e installare le lame con il cacciavite fornito.
- Pulire peli e detriti con la spazzola (Fig.9a).
- Applicare lubrificante sui cinque punti indicati (Fig.9b).
- Utilizzare lo strumento di reset per regolare o riallineare le lame.
- Spegnerne e scollegare l'unità prima di qualsiasi manutenzione.

Wskazówki

- Maszynka nie jest przeznaczona do strzyżenia włosów syntetycznych ani innych niż 100% ludzkich włosów. Firma nie ponosi odpowiedzialności za nieprawidłowe działanie lub uszkodzenia spowodowane niewłaściwym użytkowaniem.
- Ten produkt przeznaczony jest wyłącznie do użytku profesjonalnego.
- Instrukcje bezpieczeństwa i instrukcja obsługi są również dostępne w formacie PDF na naszej stronie internetowej: www.jrl.com.

Środki ostrożności

Trzymać z dala od dzieci:

Maszynkę do strzyżenia należy przechowywać z dala od dzieci. Maszynka do strzyżenia zawiera ostrza i małe części, które mogą być potencjalnie niebezpieczne dla nieletnich.

Bezpieczeństwo użytkowania:

- Przed czyszczeniem maszyny do strzyżenia należy odłączyć zasilacz.
- Najpierw wyjąć ostrze, a następnie użyć szczoteczki do czyszczenia tak, aby usunąć nagromadzone włosy.
- Trzymać produkt z dala od wody tak, aby uniknąć porażenia prądem lub uszkodzenia maszyny do strzyżenia.
- Jeśli maszynka do strzyżenia zostanie przypadkowo upuszczona do wody lub jakichkolwiek chemikaliów, należy ją natychmiast wyrzucić. Nie należy próbować suszyć i podłączać do źródła zasilania.
- Aby prawidłowo przechowywać maszynkę do strzyżenia, należy wyjąć ją ze stacji dokującej, odłączyć zasilacz i dokładnie wyczyścić urządzenie. Nie należy przechowywać maszyny do strzyżenia na stacji dokującej ani pozostawiać jej podłączonej do zasilacza.
- Jeśli przewód zasilacza jest uszkodzony, należy natychmiast zaprzęść jego używania i wymienić go na nowy.
- Nie należy samodzielnie demontować tego produktu. W celu przeprowadzenia serwisu i naprawy należy skontaktować się z autoryzowanym sprzedawcą.
- Przed rozpoczęciem ładowania należy wybrać gniazdo o odpowiednim napięciu (AC100-240V 50/60Hz).
- Nie należy przekręcać, demontować ani przebić akumulatora wewnątrz maszyny do strzyżenia, ponieważ może to spowodować zwarcie lub spalenie urządzenia. Jeśli akumulator nie działa, nie należy uruchamiać maszyny do strzyżenia oraz oddać ją do autoryzowanego sprzedawcy.
- Nie zaleca się długotrwałego użytkowania w temperaturach poniżej -10°C lub powyżej 40°C, ponieważ może to spowodować uszkodzenie akumulatora.

Aby uniknąć uszkodzenia produktu:

- Należy używać wyłącznie oryginalnych akcesoriów.
- Nie należy samodzielnie ostrzyć noży.
- Należy używać wyłącznie oryginalnego zasilacza wyprodukowanego przez JRL. Korzystanie z adapterów innych firm może spowodować nieprawidłowe działanie maszyny do strzyżenia podczas ładowania.
- OSTRZEŻENIE:** Do ładowania akumulatora należy używać wyłącznie odłączonego zasilacza dołączonego do urządzenia.

Przegląd produktu (Rys. 1)

- | | |
|------------------------------------|-----------------------------------|
| A. Dźwignia regulacji noża | G. Olej smarujący |
| B. Wylącznik zasilania | H. Zestaw 6 nakładek (1,5mm-13mm) |
| C. Głowica tnąca / Jednostka tnąca | I. Narzędzie do resetu noża |
| D. Śrubokręt | J. Osłona noża |
| E. Narzędzie do regulacji noża | K. Stacja dokująca Reset IQ |
| F. Szczotka czyszcząca | L. Adapter zasilacza |

Specyfikacja produktu

Kod produktu: 2025C			
pozycja	Specyfikacje	pozycja	Specyfikacje
Zasilacz	Wejście AC 100-240V 50/60Hz	Typ akumulatora	Akumulator litowo-jonowy
	Wyjście DC 5V 2A	Czas ładowania	2,5 godziny w przypadku szybkiego ładowania 5 godzin w przypadku ładowania Reset IQ
Pojemność baterii	3,6V 3500mAh	Czas używania	4 godziny

Jak ładować maszynkę do strzyżenia

Ważne: Do ładowania należy używać wyłączając oryginalnego przewodu zasilającego.

Urządzenie można ładować za pomocą przenośnej bazy ładującej lub bezpośrednio, podłączając przewód zasilający do samej maszyny. (Rys. 2b/ c)



Uwaga: Gdy poziom naładowania maszyny do strzyżenia jest niski, zasilacz można podłączyć bezpośrednio do maszyny do strzyżenia. Maszynki do strzyżenia można używać podczas ładowania.

Technologia ładowania Reset IQ

Podłączyć bazę ładującą do zasilacza, a zaświeci się zielone światło (Rys. 2d). Korzystanie z funkcji ładowania Reset IQ wydłuży żywotność akumulatora, a jego pełne naładowanie zajmie około 5 godzin.

Metoda szybkiego ładowania

Nacisnąć raz przycisk na bazie ładującej, aby przełączyć (Rys. 2e) na szybkie ładowanie (Rys. 2a), a zapali się białe światło. Ustawiony tryb szybkiego ładowania trwa około 2,5 godziny.

Wskaźniki stanu LED (Rys.f/g/h/i)

- Migające światło: Trwa ładowanie
- Czerwone światło: Pozostało mniej niż 40 min pracy baterii
- Białe migające światło: Ładowanie szybkie w toku (bateria > 40 min)
- Zielone migające światło: Ładowanie regeneracyjne w toku (bateria > 40 min)
- Stałe białe światło: W pełni naładowane

Instrukcje użytkowania

Instrukcje przełączania i zmiany trybu:

Nacisnąć przełącznik, aby włączyć lub wyłączyć maszynkę do strzyżenia (Rys. 3a/b/c).

Naciskając przełącznik, można również regulować prędkość maszyny do strzyżenia:

O: Wyłączenie (off)

I: Zasilanie włączone / pierwszy bieg 6500 obr.

II: Druga prędkość 8200 obr.

LED ışığı ile tıraş makinesi durum göstergesi:

Pil göstergesi, mevcut hız ayarındaki kullanılabilecek süreyi gösterir.

- Yüksek güç modunda **JRL** beyaz ışık yanar.
- Düşük pilde **JRL** kırmızı ışık ve uyan ışığı yanıp söner.
- Pil bittiğinde makine tüm ışıkları otomatik kapatır ve kapanır.

Regulacja długości cięcia

Maszynka do strzyżenia posiada 5 różnych poziomów regulacji: 0,5 mm, 1,4 mm, 2,0 mm, 2,8 mm, 3,5 mm.

Użytkownicy mogą dostosować poziom do swoich potrzeb.

- Przesunąć dźwignię regulacji ostrza (Rys. 3d) do przodu tak, aby uzyskać dokładniejsze cięcie.

- Wcisnąć ostrze do tyłu, aby uzyskać odwrotny efekt.

Jak zainstalować i wymienić osłony

Do maszyny do strzyżenia załączono 6 osłon.

Dostępne rozmiary: 1/2#(1,5mm), 1#(3mm), 1-1/2#(4,5mm), 2#(6mm), 3#(10mm), 4#(13mm).

Instalacja osłony:

Tak jak pokazano to na Rys. 4a, należy wyrównać gniazdo odpowiadające osłonie z jednostką główną produktu, a następnie delikatnie podnieść jednostkę główną do momentu usłyszenia „kliknięcia”, co oznacza prawidłowe zakończenie instalacji osłony.



Uwaga: Przed wymianą osłony należy upewnić się, że maszynka do strzyżenia jest wyłączona.

Przed użyciem należy upewnić się, że osłona jest prawidłowo zamontowana i nie jest poluzowana.

Zdejmowanie nasadki:

Jak pokazano na rys. 4b, można zająć nasadkę, obracając tylną część grzeblenia palcem.

Консервация острца



Uwaga:

1. Przed rozpoczęciem użytkowania należy uważnie przeczytać instrukcję konserwacji ostrza. Podczas zdejmowania i instalowania ostrza należy postępować zgodnie z instrukcjami tak, aby uniknąć nieprawidłowego montażu.
2. Po zainstalowaniu ostrza należy dokładnie sprawdzić, czy odpowiednie części zostały prawidłowo zamocowane.
3. Przed rozpoczęciem pracy należy odłączyć zasilacz i wyłączyć urządzenie.
4. Nie należy podejmować prób samodzielnego ostrzenia lub wymiany ostrza tak, aby uniknąć uszkodzenia urządzenia.

Jak zdjąć/zamontować zestaw ostrzy:

- Jak pokazano na rys. 5a, chwycij maszynkę jedną ręką i poluzuj śrubę śrubokrętem, aby zdjąć zestaw ostrzy.
- Uwaga: Podczas zdejmowania ostrza trzymaj je tą samą ręką, którą trzymasz korpus, aby ostrze nie spadło i się nie uszkodziło.
- Jak pokazano na rys. 5b, trzymaj maszynkę jedną ręką, chwycij ostrze palcami i dokręć śrubę śrubokrętem, aby zamontować zestaw ostrzy.

Zdejmowanie ostrza:

- Przytrzymaj maszynkę do strzyżenia, jak pokazano to na Rys. 5c oraz poluzować pokazane śruby i wyjąć ostrze. Podczas wyjmowania ostrza należy przytrzymać je, trzymając maszynkę do strzyżenia tak, aby zapobiec jego upadkowi i uszkodzeniu (Uwaga: Ostrze jest dobrze naostrzone. Należy uważać, aby chronić rękę).

Jak zamontować ostrze:

1. Umieść ruchome ostrze na dwóch kółkach mocowania sprężyny (rys. 6a).
2. Mocno dociśnij dolne ostrze i wyrównaj je z dolnym otworem na śrubę (rys. 6b).
3. Wkręć śrubę w prawo do 1/3 głębokości (rys. 6c).
4. Jeśli sprężyna wyskoczy ze szczeliny, wygnij ją z powrotem na miejsce (rys. 6d).
5. Ustaw dźwignię regulacji ostrza w pozycji najbardziej wysuniętej do przodu (rys. 6e).
6. Sprawdź, czy górne i dolne ostrza są wyśrodkowane i równoległe (rys. 6f).
7. Dokręć śruby, kończąc montaż (rys. 6g).

Jak ustawić ostrze na 0 mm:

1. Zdejmij zestaw ostrzy (rys. 7a).
2. Przesuń dźwignię regulacji w pozycję najbardziej wysuniętą do przodu (rys. 7b).
3. Wyrównaj dwa przednie otwory narzędzia resetującego ostrze płasko na sprężynie (rys. 7c).
4. Wstaw narzędzie do przedniego portu regulacji i obróć zgodnie z ruchem wskazówek zegara, aby ustawić żądaną długość cięcia (rys. 7d).
5. Sprawdź, czy ostrza są poziomo wyśrodkowane i czy górne ostrze nie wystaje poza dolne (rys. 7e).

Jak zresetować ostrze:

1. Zdejmij zestaw ostrzy (rys. 7a).
2. Przesuń dźwignię regulacji do przodu (rys. 7b).
3. Umieść dwa przednie końce narzędzia płasko przed sprężyną, nie naciskając jej (rys. 7c).
4. Włóż narzędzie do tylnego portu regulacji i obróć zgodnie z ruchem wskazówek zegara do żądanej długości (rys. 8a).
5. Sprawdź, czy ostrza są wyśrodkowane i czy górne ostrze nie wystaje poza dolne (rys. 8b).

Czyszczenie i konserwacja ostrza:

- Zdejmij i montuj ostrza ostrożnie za pomocą dołączonego śrubokręta.
- Usuń włosy i zanieczyszczenia szczoteczką (rys. 9a).
- Nałóż smar na pięć wyznaczonych punktów ostrza (rys. 9b).
- Użyj narzędzia resetującego do regulacji lub wyrównania ostrzy w razie potrzeby.
- Zawsze wyłącz i odłącz urządzenie od zasilania przed konserwacją.

Советы

1. Эта машинка не предназначена для работы с синтетическими волосами или для любых других целей, кроме стрижки 100% человеческих волос. Компания не несет ответственности за неисправности или повреждения, вызванные неправильным использованием.
2. Этот продукт предназначен только для профессионального использования.
3. Инструкции по технике безопасности и руководство по эксплуатации также доступны в формате PDF на нашем сайте: www.jrl.com.

Меры предосторожности

Хранить в недоступном для детей месте:

Храните машинку для стрижки вдали от детей. Машинка содержит острые лезвия и мелкие детали, которые могут быть опасны для несовершеннолетних.

Безопасное использование:

1. Перед чистой машинкой для стрижки отсоедините адаптер питания.
2. Сначала снимите лезвие, а затем с помощью щетки удалите скопившиеся волосы.
3. Во избежание удара током или повреждения машинки для стрижки держите ее подальше от воды.
4. Если машинка для стрижки случайно попала в воду или другие химические вещества, немедленно выбросьте ее. Не пытайтесь высушить ее и подключить к источнику питания.
5. Для правильного хранения извлеките машинку для стрижки из док-станции, отключите адаптер от сети и тщательно очистите устройство. Не храните машинку для стрижки на зарядной док-станции и не оставляйте ее подключенной к адаптеру.
6. Если шнур адаптера питания поврежден, немедленно прекратите его использование и сразу же замените.
7. Не разбирайте это изделие самостоятельно. Для обслуживания и ремонта обращайтесь к официальным дилерам.
8. Перед зарядкой выберите розетку с правильным напряжением (100-240 В перемен. тока, 50/60 Гц).
9. Не выкручивайте, не разбирайте и не прокалывайте аккумуляторную батарею внутри машинки для стрижки, иначе это может привести к короткому замыканию или возгоранию машинки. Если аккумулятор не работает, не запускайте машинку для стрижки и отнесите ее к официальному дилеру.
10. Не рекомендуется длительное использование при температурах ниже -10°C или выше 40°C, так как это может привести к повреждению батареи.

Во избежание повреждения изделия:

1. Используйте только оригинальные принадлежности.
2. Не заточивайте лезвие самостоятельно.
3. Используйте только оригинальный адаптер питания, произведенный компанией JRL. Использование адаптеров других фирм может привести к сбоям в работе машинки для стрижки во время зарядки.
4. ВНИМАНИЕ: Для подзарядки аккумулятора используйте только съемный блок питания, входящий в комплект поставки данного прибора.

Обзор продукта (Рис. 1)

- | | |
|------------------------------------|------------------------------------|
| A. Рычаг регулировки ножа | G. Масло для смазки |
| B. Выключатель питания | H. Набор из 6 насадок (1,5мм–13мм) |
| C. Режущий блок / Головка | I. Инструмент для сброса ножа |
| D. Отвёртка | J. Защита ножа / Защитный колпачок |
| E. Инструмент для регулировки ножа | K. Зарядная док-станция Reset IQ |
| F. Щётка для чистки | L. Сетевой адаптер |

Характеристики продукта

Код продукта: 2025C			
Элемент	Характеристики	Элемент	Характеристики
Адаптер питания	Вход перем. тока 100-240 В 50/60 Гц	Тип батареи	Литий-ионный аккумулятор
	Выход пост. тока 5 В 2 А	Время зарядки	2,5 часа для быстрой зарядки 5 часов для сброса IQ
Емкость батареи	3,6 В 3500 мАч	Время использования	4 часов

Как заряжать машинку для стрижки

Важно: для зарядки используйте только оригинальный шнур питания.

Вы можете заряжать устройство на портативной зарядной базе или заряжать машинку для стрижки напрямую, подключив шнур питания к самой машинке для стрижки (Рис. 2b/c).



Примечание: если заряд машинки для стрижки низкий, адаптер можно подключить непосредственно к машинке. Вы можете использовать машинку для стрижки во время зарядки.

Зарядка с технологией сброса IQ

Подключите зарядную базу к адаптеру питания.  загорится зеленый индикатор (Рис. 2a). Использование функции зарядка со сбросом IQ продлит срок службы аккумулятора, а полная зарядка займет около 5 часов.

Метод быстрой зарядки

Нажмите один раз кнопку на зарядной базе для переключения (рис. 2e) в режим быстрой зарядки  (рис. 2a), загорится белый индикатор. В установленном режиме быстрая зарядка занимает около 2,5 часов.

Светодиодные индикаторы состояния (Рис./g/h/i)

- Мигающий индикатор: Идет зарядка
- Красный свет: Менее 40 минут работы батареи
- Белый мигающий свет: Быстрая зарядка (батарея > 40 мин)
- Зеленый мигающий свет: Восстановительная зарядка (батарея > 40 мин)
- Постоянный белый свет: Полностью заряжена

Инструкции по использованию

Инструкции по включению и переключению:

Нажмите на переключатель, чтобы включить или выключить машинку для стрижки (Рис. 3a/b/c).

Нажав на переключатель, можно регулировать скорость работы машинки для стрижки:

- O: Выключение (выкл.)
- I: Включение питания / первая передача 6500 об/мин
- II: Вторая скорость 8200 об/мин

Индикация состояния светодионом:

Индикатор батареи показывает доступное время работы на текущей скорости.

- В режиме высокой мощности **JRL** горит белый свет.
- При низком заряде **JRL** мигают красный свет и  сигнальная лампа.
- Устройство автоматически выключает все подсветки и отключается при разряде батареи.

Регулировка длины резки

Машинка для стрижки имеет 5 различных уровней регулировки: 0,5 мм, 1,4 мм, 2,0 мм, 2,8 мм, 3,5 мм.

Пользователи могут регулировать уровень в соответствии со своими потребностями.

- Передвиньте рычаг регулировки лезвия (рис. 3) вперед для более плотного среза.
- Отведите лезвие назад, чтобы получить обратный эффект.

Как устанавливать и заменять ограждения

Машинка поставляется с 6 ограждениями.

Размеры: 1/2# (1,5 мм), 1# (3 мм), 1-1/2# (4,5 мм), 2# (6 мм), 3# (10 мм), 4# (13 мм).

Установка ограждений:

Как показано на Рис. 4a, совместите слот карты, соответствующий ограждению, с основным блоком устройства, а затем плавно поднимите основной блок, пока не услышите «щелчок», который означает, что установка ограждения завершена.

 **Примечание:** перед заменой ограждения убедитесь, что машинка для стрижки выключена.

Перед использованием убедитесь, что ограждение установлено правильно и не болтается.

Снятие направляющей насадки:

Как показано на рис. 4b, вы можете снять направляющую, повернув хвостик гребня пальцем.

Обслуживание лезвия



Примечание:

1. Перед началом работы внимательно ознакомьтесь с инструкцией по обслуживанию лезвия. Во избежание неправильной сборки следуйте инструкциям при снятии и установке лезвия.
2. После установки лезвия внимательно проверьте, надежно ли закреплены соответствующие детали.
3. Перед началом работы отсоедините адаптер питания и выключите машинку.
4. При работе с лезвием не пытайтесь самостоятельно затачивать или изменять лезвие, чтобы не повредить машинку.

Как снять/установить ножевой блок:

- Как показано на рис. 5a, удерживайте машинку одной рукой и отверткой ослабьте винт, чтобы снять ножевой блок.
- Внимание: При снятии ножа держите его той же рукой, которой удерживаете машинку, чтобы избежать падения и повреждения.
- Как показано на рис. 5b, удерживайте машинку одной рукой, зафиксируйте нож пальцами и отверткой затяните винт для установки ножевого блока.

Снятие лезвия:

- Держите машинку для стрижки, как показано на Рис. 5c, ослабьте винты, показанные на рисунке, и снимите лезвие. При снятии лезвия придерживайте лезвие, удерживая машинку для стрижки, чтобы предотвратить падение и повреждение лезвия (осторожно: лезвие острое). Уделите внимание защите своих рук).

Как установить нож:

1. Установите подвижный нож на два штифта крепления пружины (рис. 6a).
2. Плотно прижмите нижний нож и совместите его с нижним отверстием для винта (рис. 6b).
3. Вставьте винт по часовой стрелке на 1/3 глубины (рис. 6c).
4. Если пружина сместилась из паза, верните её на место (рис. 6d).
5. Передвиньте рычаг регулировки ножа в самое переднее положение (рис. 6e).
6. Проверьте, что верхний и нижний ножи находятся по центру и параллельны (рис. 6f).
7. Затяните винты и завершите сборку (рис. 6g).

Как отрегулировать нож до 0 мм:

1. Снимите ножевой блок (рис. 7a).
2. Передвиньте рычаг регулировки в самое переднее положение (рис. 7b).
3. Совместите два передних паза инструмента настройки ровно поверх пружины ножа (рис. 7c).
4. Вставьте инструмент настройки в переднее регулировочное отверстие и поверните по часовой стрелке, чтобы установить нужную длину среза (рис. 7d).
5. Проверьте, что ножи выровнены по горизонтали и верхний нож не выступает за нижний (рис. 7e).

Как сбросить настройки ножа:

1. Снимите ножевой блок (рис. 7a).
2. Передвиньте рычаг регулировки в самое переднее положение (рис. 7b).
3. Поставьте два передних конца инструмента настройки ровно перед пружиной, не надавливая на неё (рис. 7c).
4. Вставьте инструмент настройки в заднее отверстие и поверните по часовой стрелке для регулировки длины среза (рис. 8a).
5. Проверьте, что ножи выровнены и верхний нож не выступает за нижний (рис. 8b).

Очистка и обслуживание ножей:

- Осторожно снимайте и устанавливайте ножи с помощью прилагаемой отвертки.
- Снимайте волосы и загрязнения щеткой (рис. 9a).
- Наносите смазку на пять обозначенных точек (рис. 9b).
- Используйте инструмент настройки для регулировки и выравнивания ножей по мере необходимости.
- Всегда выключайте и отсоединяйте прибор от сети перед обслуживанием.

Поради

- Цей прилад не призначений для використання на синтетичному волоссі або для будь-якого іншого використання, крім стрижки 100% людського волосся. Компанія не несе відповідальності за несправності або пошкодження, спричинені неправильним використанням.
- Цей виріб призначено лише для професійного використання.
- Інструкції з техніки безпеки та посібник з експлуатації також доступні у форматі PDF на нашому веб-сайті: www.jrl.com.

Запобіжні заходи

Зберігайте в недоступних дітям місцях.

Зберігайте прилад подалі від дітей.

Машинка для стрижки містить гострі леза та дрібні деталі, які можуть завдати шкоди неповнолітнім.

Безпека використання:

- Перед чистинням машинки від'єднайте адаптер живлення.
- Спочатку вийміть лезо, а потім за допомогою щітки для чистиння видаліть будь-яке скупчення волосся.
- Тримайте подачі від води, щоб оберігати його від ударних впливів або пошкодження машинки для стрижки.
- Якщо машинка для стрижки випадково впала у воду або будь-які інші хімічні речовини, негайно викиньте її. Не намагайтеся висушити прилад та підключити до джерела живлення.
- Для відповідного зберігання приладу, виймайте машинку для стрижки з док-станції, від'єднайте адаптер і ретельно очистуйте пристрій. Не зберігайте машинку для стрижки на зарядній станції та не залишайте її підключеною до адаптера.
- У разі пошкодження шнура адаптера живлення, негайно припиніть його використання та замініть.
- Не розбирайте цей виріб самостійно. Зверніться до авторизованого дилера для обслуговування та ремонту.
- Виберіть відповідну напругу розетки перед заряданням (Змін. струм 100-240 В 50/60 Гц).
- Не скручуйте, не розбирайте та не проколюйте акумулятор в машинці для стрижки, інакше це може спричинити коротке замикання або призвести до згоряння машинки. Якщо акумулятор не працює, не запускайте машинку для стрижки та зверніться до авторизованого дилера.
- Тривале використання за температур нижче -10°C або вище 40°C не рекомендується, оскільки це може пошкодити акумулятор.

Для уникнення пошкодження виробу:

- Використовуйте лише оригінальні аксесуари.
- Не заточуйте лезо самостійно.
- Використовуйте лише оригінальний адаптер живлення, виготовлений JRL. Using any other adapters from a different company may cause the clipper to malfunction while charging. Використання будь-яких інших адаптерів іншої компанії може призвести до несправності пристрою під час зарядження.
- ПОПЕРЕДЖЕННЯ: Для зарядження акумулятора використовуйте лише знімний блок живлення, що постачається разом із цим приладом.

Огляд виробу (Рис.1)

- | | |
|------------------------------------|------------------------------------|
| A. Важіль регулювання ножа | G. Мстило / Масло для змащування |
| B. Вимикач живлення | H. Набір з 6 насадок (1,5мм—13мм) |
| C. Ріжучий блок / Головка | I. Інструмент для скидання ножа |
| D. Вирізка | J. Захист ножа / Захисний ковпачок |
| E. Інструмент для регулювання ножа | K. Док-станція зарядження Reset IQ |
| F. Щітка для чистиння | L. Мережевий адаптер |

Технічні характеристики виробу

Product code: 2025C			
№ з/п	Технічні характеристики	№ з/п	Технічні характеристики
Адаптер живлення	Змін. струм на вході 100-240 В 50/60 Гц	Тип акумулятора	Літій-іонна акумуляторна батарея
	Пост. струм на виході 5 В 2 А	Час зарядження	25 годин для швидкого зарядження 5 годин зарядження в режимі Reset IQ
Акумулятор	3.6V 3500mAh	Час використання	4 годин

Зарядження машинки для стрижки

Важливо: Для зарядження використовуйте лише оригінальний шнур живлення.

Ви можете заряджати свій пристрій на портативній зарядній базі або безпосередньо, під'єднавши кабель живлення до самої машинки. (Рис. 2b/c)



Примітка: Коли машинка для стрижки розряджена, адаптер можна підключити безпосередньо до машинки. Машинку можна використовувати під зарядженням.

Використання Reset IQ Technology Charge

Підключіть зарядну базу до адаптера живлення, загориться зелена лампочка (Рис. 2a). Використання функції Reset IQ Charge подовжить термін служби акумулятора та займе приблизно 5 годин для повної зарядки.

Спосіб швидкого зарядження

Натисніть кнопку один раз на зарядній базі, щоб перемкнути (Рис.2e) на швидке зарядження (Рис.2a), засвітиться біла лампочка. Установлений режим швидкого зарядження займає приблизно 2,5 години.

Светодиодные индикаторы состояния (Рис.f/g/h/i)

- Мигаючий індикатор: Триває зарядка
- Червоний світло: Менше 40 хвилин роботи батареї
- Біле мигаюче світло: Швидка зарядка (батарея > 40 хв)
- Зелене мигаюче світло: Відновлювальна зарядка (батарея > 40 хв)
- Постійне біле світло: Повністю заряджено

Інструкція з експлуатації

Інструкції щодо перемикачів та регулювання швидкості:

Натисніть перемикач, щоб увімкнути та вимкнути машинку для стрижки (Рис. 3a/b/c).

Натискаючи перемикач, можна регулювати швидкість машинки:

Зупинити (вимкнено)

Увімкнення/перша швидкість 6500 об/хв

Друга швидкість 8200 об/хв

Індикація стану світлодіодом:

Індикатор акумулятора показує час роботи на поточній швидкості.

- У режимі високої потужності горить біле світло.
- При слабкому акумуляторі блимають червоне світло та сигнальна лампа.
- Пристрій автоматично вимикає всі вогні та вимикається, коли акумулятор розряджений.

Регулювання довжини зістригання

Машинка для стрижки має 5 різних рівнів регулювання, а саме: 0,5 мм, 1,4 мм, 2,0 мм, 2,8 мм, 3,5 мм.

Користувачі можуть регулювати рівень відповідно до своїх потреб.

- Посуньте важіль регулювання леза (Рис. 3a) вперед до ближчого різця.
- Посуньте лезо назад для зворотного ефекту.

Встановлення та заміна захисних насадок

До комплекту машинки входять 6 захисних насадок.

Розміри: 1/2#(1,5мм), 1#(3мм), 1-1/2#(4,5мм), 2#(6мм), 3#(10мм), 4#(13мм).

Встановлення захисної насадки:

Як показано на Рис. 4a, вирівняйте паз для карти відповідної захисної насадки , з основним блоком виробу, а потім обережно підіймайте основний блок, доки не почуєте «кляцання», яке вказує на завершення встановлення захисної насадки.



Примітка: Перш ніж замінити захисну насадку, переконайтеся, що машинка для стрижки вимкнена. Перед використанням переконайтеся, що захисна насадка встановлена належним чином і не пошкоблена.

Зняття насадки-гребінця:

Як показано на рис. 4b, ви можете зняти насадку, повернувши її хвіст пальцем.

Технічне обслуговування лез



Примітка:

1. Перед проведенням заміни уважно прочитайте інструкції з обслуговування леза. Дотримуйтесь інструкцій під час зняття та встановлення леза, щоб уникнути неправильного встановлення.
2. Після встановлення леза обов'язково ретельно перевірте, чи надійно прикріплені відповідні частини.
3. Перед початком роботи від'єднайте адаптер живлення та вимкніть машину.
4. Під час роботи з лезом не намагайтеся заточити або змінити лезо самостійно, щоб не пошкодити пристрій.

Як зняти/встановити блок лез:

- Як показано на рис. 5а, тримайте машинку однією рукою та за допомогою викрутки послабте гвинт для зняття лез.
- Увага: При знятті леза тримайте його тією ж рукою, якою тримаєте машинку, щоб уникнути падіння та пошкодження.
- Як показано на рис. 5б, тримайте машинку, затисніть лезо пальцями та зафіксуйте його, затягнувши гвинт викруткою.

Знімання лез

- Тримайте машинку для стрижки, як показано на Рис. 5с, послабте показані гвинти та зніміть лезо. Виймаючи лезо, тримайте його одночасно тримаючи машинку для стрижки, щоб запобігти його падінню та пошкодженню (застереження: лезо гостре. Зверніть увагу на захист рук).

Як встановити лезо:

1. Встановіть рухоме лезо на два штифти пружинного механізму (рис. 6а).
2. Надійно притисніть нижнє лезо та вирівняйте його з нижнім отвором для гвинта (рис. 6б).
3. Вкрутіть гвинт за годинниковою стрілкою на 1/3 глибини (рис. 6с).
4. Якщо пружина змістилася, поверніть її в паз (рис. 6д).
5. Переведіть регульовальний важіль у крайнє переднє положення (рис. 6е).
6. Переконайтеся, що верхнє та нижнє леза вирівняні по центру та паралельні (рис. 6ф).
7. Затягніть гвинти та завершіть збірку (рис. 6г).

Як налаштувати лезо на 0 мм:

1. Зніміть блок лез (рис. 7а).
2. Переведіть важіль регулювання у крайнє переднє положення (рис. 7б).
3. Вирівняйте два передніх паза інструмента налаштування горизонтально на пружині леза (рис. 7с).
4. Вставте інструмент у передній отвір регулювання та поверніть за годинниковою стрілкою, щоб встановити бажану довжину зрізу (рис. 7д).
5. Перевірте, що леза вирівняні горизонтально, а верхнє лезо не виступає за нижнє (рис. 7е).

Як скинути налаштування лез:

1. Зніміть блок лез (рис. 7а).
2. Переведіть регульовальний важіль у крайнє переднє положення (рис. 7б).
3. Поставте два передніх кінці інструмента перед пружиною, не натискаючи на неї (рис. 7с).
4. Вставте інструмент у задній отвір регулювання та поверніть за годинниковою стрілкою для налаштування довжини (рис. 8а).
5. Переконайтеся, що леза вирівняні, а верхнє лезо не виступає за нижнє (рис. 8б).

Очищення та догляд за лезами:

- Обережно знімайте та встановлюйте леза за допомогою викрутки.
- Очищайте волосся та бруд шіткою (рис. 9а).
- Наносьте мастило на п'ять визначених точок (рис. 9б).
- За потреби використовуйте інструмент для регулювання та вирівнювання лез.
- Завжди вимикайте та від'єднуйте пристрій від мережі перед обслуговуванням.

Dicas

1. Este aparelho não foi concebido para ser utilizado em cabelos sintéticos ou para qualquer outro fim que não seja o corte de cabelo humano 100% natural. A empresa não se responsabiliza por avarias ou danos causados por uma utilização incorreta.
2. Este produto destina-se apenas a uso profissional.
3. As instruções de segurança e o manual de instruções também estão disponíveis em formato PDF no nosso site: www.jrl.com.

Precauções de segurança

Mantenha afastado das crianças

Guarde a máquina de cortar cabelo longe do alcance das crianças. A máquina de cortar cabelo contém lâminas afiadas e peças pequenas que podem causar lesões nas crianças.

Utilização de segurança:

1. Desligue o adaptador de corrente antes de limpar a máquina de cortar cabelo.
2. Retire primeiro a lâmina e, em seguida, utilize uma escova de limpeza para remover qualquer acumulação de pelos.
3. Mantenha afastada da água para evitar choques ou danos na máquina de cortar cabelo.
4. Se a máquina de cortar cabelo cair acidentalmente na água ou noutros produtos químicos, deite-a fora imediatamente. Não tente secá-lo nem ligá-lo a uma fonte de alimentação.
5. Para guardar corretamente, retire a máquina de cortar cabelo da base, desligue o adaptador e limpe bem a unidade. Não guarde a máquina de cortar cabelo na base de carregamento nem a deixe ligada ao adaptador.
6. Se o cabo do adaptador de corrente estiver danificado, deixe de o utilizar e substitua-o de imediato.
7. Não desmonte este produto por si próprio. Visite os revendedores autorizados para assistência e reparação.
8. Escolha uma tomada com a tensão correta antes de carregar (CA 100-240 V 50/60 Hz).
9. Não torça, nem desmonte ou perfure a bateria recarregável no interior da máquina de cortar cabelo, pois isso pode provocar um curto-circuito ou queimar a máquina. Se a bateria não estiver a funcionar, não ligue a máquina de cortar cabelo e leve-a a um revendedor autorizado.
10. Utilização prolongada em temperaturas inferiores a -10 °C ou acima de 40 °C não é recomendado, pois pode danificar a bateria.

Para evitar danos no produto:

1. Utilize apenas acessórios originais.
2. Não afie a lâmina por sua conta.
3. Utilize apenas o adaptador de corrente original fabricado pela JRL. A utilização de quaisquer outros adaptadores de uma empresa diferente pode provocar o mau funcionamento da máquina de cortar durante o carregamento.
4. AVISO: Para recarregar a bateria, utilize apenas a unidade de alimentação amovível fornecida com este aparelho.

Visão geral do produto (Fig.1)

- | | |
|------------------------------------|-----------------------------------|
| A. Dźwignia regulacji noża | G. Olej smarujący |
| B. Wytłacznik zasilania | H. Zestaw 6 nakładek (1,5mm-13mm) |
| C. Głowica tnąca / Jednostka tnąca | I. Narzędzie do resetu noża |
| D. Śrubokręt | J. Oslona noża |
| E. Narzędzie do regulacji noża | K. Stacja dokująca Reset IQ |
| F. Szczotka czyszcząca | L. Adapter zasilacza |

Especificações do produto

Código do produto: 2025C			
Item	Especificações	Item	Especificações
Adaptador de corrente	Entrada de CA 100-240 V 50/60 Hz	Tipo de bateria	Bateria de íões de lítio
	Saída de 5V 2A CC	Tempo de carregamento	2,5 horas para carregamento rápido 5 horas para carregamento de reposição IQ
Capacidade da bateria	3,6 V 3500 mAh	Tempo de utilização	4 horas

Como carregar a máquina de cortar cabelo

Importante: Utilize apenas o cabo de alimentação original para carregar.



Pode carregar a sua unidade na base de carregamento portátil ou carregar a máquina de cortar diretamente ligando o cabo de alimentação à própria máquina (Fig. 2b/c).

 **Nota:** Quando a máquina de cortar cabelo tiver pouca carga, o adaptador pode ser ligado diretamente à máquina. Pode utilizar a máquina de cortar cabelo enquanto esta está a carregar.

Carregamento de reposição por tecnologia IQ

Ligue a base de carregamento ao adaptador de corrente e  a luz verde (Fig. 2a) acende-se. A utilização do carregamento de reposição IQ prolonga a vida útil da bateria e demora cerca de 5 horas a carregar totalmente.

Método de carregamento rápido

Prima o botão uma vez na base de carregamento para mudar (Fig. 2e) para o carregamento rápido  (Fig.2a) e a luz branca acende-se. O modo definido como Método de carregamento rápido  demora aproximadamente 2,5 horas.

Indicadores de Estado LED (Fig.f/g/h/i)

- Luz intermitente: Ainda a carregar
- Luz vermelha: Menos de 40 minutos de bateria restantes
- Luz branca intermitente: Carregamento rápido em curso (bateria > 40 min)
- Luz verde intermitente: Carregamento de recuperação em curso (bateria > 40 min)
- Luz branca fixa: Carga completa

Instruções de utilização

Instruções de ligação e mudança de velocidade:

Prima o interruptor para ligar e desligar a máquina de cortar cabelo (Fig. 3a/b/c).

Ao premir o interruptor, a velocidade da máquina de cortar cabelo também pode ser ajustada:

O: Desligamento (desligada)

I: Ligar / primeira velocidade 6500 RPM

II: Segunda velocidade 8200 RPM

Indicação de estado por luz LED:

O indicador de bateria mostra o tempo útil na velocidade atual.

- No modo de alta potência, a **JRL** luz branca permanece acesa.
- Com bateria fraca, a **JRL** luz vermelha e a **LD** luz de aviso piscam.
- O aparelho desliga automaticamente todas as luzes e desativa-se quando a bateria descarrega.

Regulação do comprimento de corte

A máquina de cortar cabelo é fornecida com 5 níveis de regulação diferentes, que são os seguintes: 0,5 mm, 1,4 mm, 2,0 mm, 2,8 mm, 3,5 mm.

Os utilizadores podem ajustar o nível de acordo com as suas necessidades.

- Empurre a alavanca de regulação da lâmina (Fig.3d) para a frente para um corte mais rente.
- Empurre a lâmina para trás para obter o efeito inverso.

Como instalar e substituir as proteções

A máquina de cortar cabelo é fornecida com 6 proteções.

Os tamanhos são: 1/2#(1,5 mm), 1#(3 mm), 1-1/2#(4,5 mm), 2#(6 mm), 3#(10 mm), 4#(13 mm).

Instalar a proteção:

Como indicado na Fig.4a, alinhe a ranhura do cartão correspondente à proteção com a unidade principal do produto e, em seguida, levante a unidade principal suavemente até ouvir um "clique", o que indica que a instalação da proteção está concluída.

 **Nota:** antes de substituir a guarda, certifique-se de que a máquina de cortar cabelo está desligada.

Certifique-se de que a proteção está corretamente instalada e não está solta antes de a utilizar.

Remover o protetor:

Conforme mostrado na Fig.4b, você pode remover o protetor girando a parte traseira do pente com o dedo.

Manutenção da lâmina



1. Leia atentamente as instruções de manutenção da lâmina antes de a utilizar. Siga as instruções ao remover e instalar a lâmina para evitar uma montagem incorreta.
- Nota:** 2. Após a instalação da lâmina, certifique-se de que verifica cuidadosamente se as peças correspondentes estão bem fixas.
3. Antes de utilizar, desligue o adaptador de corrente e desligue a máquina.
4. Ao manusear a lâmina, não tente afiar ou alterar a lâmina por si próprio para evitar danificar a sua máquina.

Como remover/instalar o conjunto de lâmina:

- Conforme mostrado na Fig.5a, segure o aparador com uma mão e solte o parafuso com uma chave de fenda para remover o conjunto de lâmina.
- Atenção: ao remover a lâmina, segure-a com a mesma mão que segura a unidade principal para evitar quedas e danos.
- Conforme mostrado na Fig.5b, segure o aparador com uma mão, segure a lâmina com os dedos e aperte o parafuso com uma chave de fenda para instalar o conjunto de lâmina.

Remover a lâmina:

- Segure a máquina de cortar cabelo como indicado na Fig.5c, desaperte os parafusos indicados e retire a lâmina. Quando retirar a lâmina, segure-a ao mesmo tempo que segura a máquina de cortar cabelo para evitar que a lâmina caia e se danifique (atenção: a lâmina é afiada. Tenha atenção para proteger as suas mãos).

Como instalar a lâmina:

1. Instale a lâmina móvel nos dois pinos do suporte de mola (Fig.6a).
2. Pressione firmemente a lâmina inferior e alinhe-a com o furo do parafuso inferior (Fig.6b).
3. Insira o parafuso no sentido horário até 1/3 da profundidade (Fig.6c).
4. Se a mola se deslocar para fora do encaixe, dobre-a de volta (Fig.6d).
5. Coloque a alavanca de ajuste da lâmina na posição mais avançada (Fig.6e).
6. Verifique se as lâminas superior e inferior estão centralizadas e paralelas (Fig.6f).
7. Aperte os parafusos para concluir a montagem (Fig.6g).

Como ajustar a lâmina para 0 mm:

1. Remova o conjunto de lâmina (Fig.7a).
2. Coloque a alavanca de ajuste na posição mais avançada (Fig.7b).
3. Alinhe as duas ranhuras frontais da ferramenta de reset sobre a mola (Fig.7c).
4. Insira a ferramenta de reset na porta de ajuste frontal e gire no sentido horário até a altura desejada (Fig.7d).
5. Verifique se as lâminas estão centradas horizontalmente e se a lâmina superior não ultrapassa a inferior (Fig.7e).

Como reiniciar a lâmina:

1. Remova o conjunto de lâmina (Fig.7a).
2. Coloque a alavanca de ajuste na posição mais avançada (Fig.7b).
3. Coloque as duas extremidades frontais da ferramenta planas diante da mola sem pressionar (Fig.7c).
4. Insira a ferramenta na porta de ajuste traseira e gire no sentido horário até a altura desejada (Fig.8a).
5. Verifique se as lâminas estão centradas horizontalmente e que a superior não ultrapassa a inferior (Fig.8b).

Limpeza e manutenção da lâmina:

- Remova e instale as lâminas cuidadosamente com a chave de fenda fornecida.
- Limpe cabelos e detritos com a escova (Fig.9a).
- Aplique lubrificante nos cinco pontos designados (Fig.9b).
- Use a ferramenta de reset para ajustar ou realinhar as lâminas conforme necessário.
- Desligue e desconecte sempre a unidade antes de realizar manutenção.

مهم: استخدم سلك الطاقة الأصلي فقط للشحن.
يمكنك شحن وحدتك على قاعدة الشحن المحمولة، أو شحن المقص الكهربائي مباشرة عن طريق توصيل سلك الطاقة بالمقص الكهربائي نفسه. (الشكل 2/ب/ج)
ملاحظة: عندما يكون شحن المقص الكهربائي منخفضاً، يمكن توصيل المحول بالمقص الكهربائي مباشرة. يمكنك استخدام المقص الكهربائي أثناء شحنه.



تقنية شحن Reset IQ

قم بتوصيل قاعدة الشحن بمحول الطاقة، بضئي \otimes الضوء الأخضر (الشكل 2/د). سيؤدي استخدام شحن Reset IQ إلى إطالة عمر البطارية ويستغرق حوالي 5 ساعات للشحن الكامل.

طريقة الشحن السريع

اضغط على الزر مرة واحدة على قاعدة الشحن للتبديل (الشكل 2/هـ) إلى الشحن السريع، (الشكل 2/ز) بضئي \ominus الضوء الأبيض. تستغرق طريقة الشحن السريع \otimes المحددة حوالي 2.5 ساعة.

مؤشرات حالة LED (الشكل f/g/h/i)

- الضوء الومض: الشاحن لا يزال يشحن
- الضوء الأحمر: أقل من 40 دقيقة من عمر البطارية المتبقي
- الضوء الأبيض الومض: الشحن السريع قيد التقدم (البطارية فوق 40 دقيقة)
- الضوء الأخضر الومض: شحن الاستعادة قيد التقدم (البطارية فوق 40 دقيقة)
- الضوء الأبيض الثابت: مشحون بالكامل

تعليمات الاستخدام

تعليمات التشغيل والتحويل:

ادفع المفتاح لتشغيل وإيقاف المقص الكهربائي (الشكل 13/ب/ج).
عن طريق دفع المفتاح، يمكن أيضاً ضبط سرعة المقص الكهربائي:
O إيقاف التشغيل

I: تشغيل الطاقة / السرعة الأولى 6500 دورة في الدقيقة

II: السرعة الثانية 8200 دورة في الدقيقة

مؤشر حالة القاطعة عبر ضوء LED:

- يعرض مؤشر البطارية الوقت القابل للاستخدام عند الإعداد الحالي للسرعة.
- عند تفعيل وضع الطاقة العالية، يضئي الضوء الأبيض JRL.
- عند ضعف البطارية: يومض الضوء الأحمر \otimes وضوء التحذير JRL.
- ستنطفئ القاطعة لجميع الأضواء وتُغلق تلقائياً عند نفاذ البطارية.

ضبط طول المقص

يأتي المقص الكهربائي مع 5 مستويات ضبط مختلفة، وهي: 0.5 مم، 1.4 مم، 2.0 مم، 2.8 مم، 3.5 مم.

- يمكن للمستخدمين ضبط المستوى وفقاً لاحتياجاتهم.
- ادفع ذراع ضبط الشفرة (الشكل 3/د) للأمام للحصول على قص أقرب.
- ادفع الشفرة للخلف للتأثير العكسي.

كيفية تركيب واستبدال المشاط الواقية

يأتي المقص الكهربائي مع 6 مشاط واطية.

الأحجام هي: 1/2# (1.5 مم)، 1# (3 مم)، 1-1/2# (4.5 مم)، 2# (6 مم)، 3# (10 مم)، 4#.

تركيب المشط الواقي:

كما هو موضح في الشكل 4أ، قم بمحاذاة فتحة البطاقة المقابلة للمشط الواقي مع الوحدة الرئيسية للمنتج، ثم ارفع الوحدة الرئيسية برفق حتى تسمع صوت "نقرة"، مما يشير إلى اكتمال تركيب المشط الواقي.

ملاحظة: قبل استبدال المشط الواقي، تأكد من إيقاف تشغيل المقص الكهربائي.

تأكد من تركيب المشط الواقي بشكل صحيح، وأنه غير مفكوك قبل الاستخدام.

إزالة مشط الحماية:

كما هو موضح في الشكل 4ب، يمكنك إزالة المشط عن طريق تدوير طرف المشط باستخدام إصبعك.

1. هذا الجهاز غير مصمم للاستخدام على الشعر الصناعي أو لأي غرض آخر غير قص شعر الإنسان الطبيعي 100%. لن تتحمل الشركة مسؤولية الأضرار الناجمة عن سوء الاستخدام.
2. هذا المنتج مصمم للاستخدام المهني فقط.
3. تعليمات السلامة ودليل التشغيل متوفران أيضاً بصيغة PDF على موقعنا الإلكتروني: www.jrl.com.

احتياطات السلامة

احفظه بعيداً عن الأطفال:

يرجى تخزين المقص الكهربائي بعيداً عن متناول الأطفال. يحتوي المقص الكهربائي على شفرات حادة وأجزاء صغيرة يمكن أن تكون ضارة للقاصرين.

الاستخدام الآمن:

1. افصل محول الطاقة قبل تنظيف المقص الكهربائي.
2. قم بإزالة الشفرة أولاً، ثم استخدم فرشاة التنظيف لإزالة أي تراكم للشعر.
3. احفظه بعيداً عن الماء لتجنب الصدمة الكهربائية أو تلف المقص الكهربائي.
4. إذا سقط المقص الكهربائي عن طريق الخطأ في الماء أو أي مواد كيميائية أخرى، تخلص منه على الفور. لا تحاول تجفيفه وتوصيله بمصدر طاقة.
5. للتخزين السليم، قم بإزالة المقص الكهربائي من القاعدة، افصل المحول، ونظف وحدتك جيداً. لا تخزن المقص الكهربائي على قاعدة الشحن أو تتركه متصلاً بالمحول.
6. إذا كان السلك على محول الطاقة تالفاً، توقف عن استخدامه فوراً واستبدله على الفور.
7. لا تفكك هذا المنتج بنفسك، قم بزيارة الوكلاء المعتمدين للخدمة والإصلاح.
8. اختر مقبس الجهد الكهربائي الصحيح قبل الشحن (تيار متردد 100-240 فولت 50/60 هرتز).
9. يرجى عدم لمي أو تفكيك أو ثقب البطارية القابلة لإعادة الشحن داخل المقص الكهربائي، وإلا قد يتسبب ذلك في حدوث دائرة قصر أو حرق الجهاز. إذا كانت البطارية لا تعمل، لا تشغل المقص الكهربائي وخذ إلى وكيل معتمد.
10. لا يُنصح بالاستخدام المطول في درجات حرارة أقل من 10- درجة مئوية أو أعلى من 40 درجة مئوية حيث قد يؤدي ذلك إلى تلف البطارية.

لتجنب تلف المنتج:

1. استخدم الملحقات الأصلية فقط.
2. لا تقم بشد الشفرة بنفسك.
3. استخدم فقط محول الطاقة الأصلي المصنع من قبل JRL. قد يؤدي استخدام أي محولات أخرى من شركة مختلفة إلى تعطل المقص الكهربائي أثناء الشحن.
4. تحذير: لأغراض إعادة شحن البطارية، استخدم فقط وحدة الإمداد القابلة للفصل المرفقة مع هذا الجهاز.

نظرة عامة على المنتج (الشكل 1)

- | | |
|---------------------------|------------------------------------|
| A. ذراع ضبط الشفرة | G. زيت تزييق |
| B. مفتاح التشغيل | H. مجموعة من 6 مشاط (1.5 مم-13 مم) |
| C. وحدة المقص / رأس المقص | I. أداة إعادة ضبط الشفرة |
| D. مفك براغي | J. واقي الشفرة |
| E. أداة ضبط الشفرة | K. قاعدة شحن Reset IQ |
| F. فرشاة تنظيف | L. محول شاحن |

مواصفات المنتج

رمز المنتج: 2025C		مواصفات	
البند	المواصفات	البند	المواصفات
دخل تيار متردد 100-240 فولت	60/50 هرتز	نوع البطارية	بطارية ليثيوم أيون
خرج تيار مستمر 5 فولت 2 أمبير		وقت الشحن	2.5 ساعة للشحن السريع 5 ساعات لشحن Reset IQ
3.6 فولت 3500 مللي أمبير ساعة		وقت الاستخدام	4 ساعات



1. يرجى قراءة تعليمات صيانة الشفرة بعناية قبل التشغيل. اتبع التعليمات عند إزالة وتركيب الشفرة لتجنب التجميع غير الصحيح.
2. **ملاحظة:** بعد تركيب الشفرة، تأكد من فحص ما إذا كانت الأجزاء المقابلة قد تم تثبيتها بإحكام.
3. قبل التشغيل، يرجى فصل محول الطاقة وإيقاف تشغيل الجهاز.
4. عند التعامل مع الشفرة، لا تحاول شد أو تعديل الشفرة بنفسك لتجنب إتلاف جهازك.

كيفية إزالة / تركيب مجموعة الشفرات:

- كما هو موضح في الشكل 5a، أمسك ماكينة الحلاقة بيد واحدة واستخدم مفك البراغي لفك المسمار وإزالة مجموعة الشفرات.
- تنبيه: أثناء إزالة الشفرة، أمسك الشفرة بيدك نفسها التي تمسك بها الجهاز لتجنب سقوطها وتلفها.
- كما هو موضح في الشكل 5b، أمسك الجهاز، ثبت الشفرة بأصابعك، ثم اربط المسمار باستخدام مفك البراغي لتثبيت مجموعة الشفرات.

إزالة الشفرة:

- امسك المقص الكهربائي كما هو موضح في الشكل 5c قم بفك البراغي الموضحة، وإزالة الشفرة عند إزالة الشفرة، يرجى إمساك الشفرة أثناء إمساك المقص الكهربائي لمنع سقوط الشفرة وتلفها (تنبيه: الشفرة حادة. انتبه لحماية يديك).

كيفية تركيب الشفرة:

1. قم بتركيب الشفرة المتحركة على الدعامتين في قاعدة الزنبرك (الشكل 6a).
2. اضغط الشفرة السفلية بإحكام ووافقها مع فتحة المسمار السفلية (الشكل 6b).
3. قم بإدخال المسمار في اتجاه عقارب الساعة إلى عمق ثلثه (الشكل 6c).
4. إذا خرج الزنبرك من موضعه المحدد، قم بتثبيت بلطف وإعادةه إلى مكانه (الشكل 6d).
5. اضبط ذراع تعديل الشفرة إلى أقصى موضع للأمام (الشكل 6e).
6. تحقق من أن الشفرتين العلوية والسفلية متوازيتين ومتمركزتين (الشكل 6f).
7. اربط المسامير جيداً وأكمل عملية التركيب (الشكل 6g).

كيفية ضبط الشفرة على (0) ملم:

1. قم بإزالة مجموعة الشفرات (الشكل 7a).
2. اضبط ذراع التعديل إلى أقصى موضع للأمام (الشكل 7b).
3. ضع الفتحنتين الأماميتين لأداة ضبط الشفرة بشكل مسطح فوق زنبرك الشفرة (الشكل 7c).
4. أدخل أداة الضبط في فتحة التعديل الأمامية ولفها في اتجاه عقارب الساعة لضبط طول القص المطلوب (الشكل 7d).
5. تأكد من أن الشفرتين متوازيتين أفقياً ولا تتجاوز الشفرة العلوية الشفرة السفلية (الشكل 7e).

كيفية إعادة ضبط الشفرة:

1. قم بإزالة مجموعة الشفرات (الشكل 7a).
2. اضبط ذراع التعديل إلى أقصى موضع للأمام (الشكل 7b).
3. ضع مقدمة أداة ضبط الشفرة أمام زنبرك الشفرة، ملاحظة: لا تضغط على الزنبرك (الشكل 7c).
4. أدخل الأداة في فتحة التعديل الخلفية ولفها في اتجاه عقارب الساعة لضبط الطول المطلوب (الشكل 8a).
5. تحقق من أن الشفرتين متوازيتين أفقياً ولا تتجاوز الشفرة العلوية الشفرة السفلية (الشكل 8b).

تنظيف وصيانة الشفرات:

- قم بإزالة وتركيب الشفرات بعناية باستخدام مفك البراغي المرفق.
- نظف الشعر والأوساخ باستخدام الفرشاة (الشكل 9a).
- ضع الزيت في النقاط الخمس المحددة (الشكل 9b).
- استخدم أداة التعديل حسب الحاجة لإعادة ضبط الشفرات أو محاذاتها.
- أفضل الجهاز عن مصدر الكهرباء قبل إجراء أي صيانة.

1. Denna maskin är inte designad för att användas på syntetiskt hår eller för något annat ändamål än att klippa 100 % människohår. Företaget kommer inte att ansvara för funktionsfel eller skador orsakade av felaktig användning.
2. Denna produkt är endast avsedd för professionell användning.
3. Säkerhetsinstruktionerna och bruksanvisningen finns även tillgängliga i PDF-format på vår webbplats: www.jrl.com.

Säkerhetsföreskrifter

Håll borta från barn:

Förvara hårklipparen borta från barn. Hårklipparen innehåller vassa blad och smådelar som kan vara skadliga för minderåriga.

Säker användning:

1. Koppla ur nätadaptern innan du rengör klippmaskinen.
2. Ta bort bladet först och använd sedan rengöringsborste för att ta bort eventuella hårstrån.
3. Håll borta från vatten för att undvika elstötar eller skador på klipparen.
4. Om hårklipparen av misstag tappas i vatten eller andra kemikalier ska den omedelbart kasseras. Försök inte att torka den och anslut den till en strömkälla.
5. För att förvara den på rätt sätt, ta bort hårklipparen från dockningsstationen, koppla ur adaptern och rengör enheten noggrant. Förvara inte hårklipparen på laddningsdockan och låt den inte vara ansluten till adaptern.
6. Om sladden på nätadaptern är skadad, sluta omedelbart att använda den och byt ut den omedelbart.
7. Ta inte isär produkten på egen hand. Kontakta auktoriserade återförsäljare för service och reparation.
8. Välj rätt spänningsuttag innan du laddar (AC100-240V 50/60Hz).
9. Vrid inte, plocka isär eller punktera det uppladdningsbara batteriet inuti hårklipparen, eftersom det annars kan orsaka kortslutning eller bränna maskinen. Om batteriet inte fungerar ska du inte köra hårklipparen utan ta med den till en auktoriserad återförsäljare.
10. Långtidsanvändning i temperaturer under -10°C eller över 40°C rekommenderas inte eftersom det kan skada batteriet.

För att undvika produktskador:

1. Använd endast originaltillbehör.
2. Slipa inte bladet på egen hand.
3. Använd endast original nätadaptern tillverkad av JRL. Om du använder andra adaptrar från ett annat företag kan det leda till att hårklipparen inte fungerar som den ska under laddning.
4. VARNING: För att ladda batteriet, använd endast den löstagbara strömförsörjningsenheten som medföljer denna produkt.

Produktöversikt (bild 1)

- | | |
|----------------------------|-----------------------------------|
| A. Bladjusteringsppak | G. Smörjolja |
| B. Strömbrytare | H. Sats med 6 kammar (1,5mm-13mm) |
| C. Klipp huvud / Klippunit | I. Bladåterställningsverktyg |
| D. Skruvmejsel | J. Bladskydd |
| E. Bladjusteringsverktyg | K. Reset IQ Laddningsdocka |
| F. Rengöringsborste | L. Nätadaptern |

Produktspecifikationer

Produktkod: 2025C			
Artikel	Specifikationer	Artikel	Specifikationer
Nätadaptern	Input AC 100-240V 50/60Hz	Batterityp	Litium jon batteri
	Output DC 5V 2A	Laddningstid	2,5 timmar för snabbbladdning 5 timmar för Återställ IQ-laddning
Batterikapacitet	3,6V 3500mAh	Användningstid	4 timmar

Hur du laddar din hårklippare

Viktigt: Använd endast original nätsladd för att ladda.

Du kan ladda din enhet på den bärbara laddningsbasen, eller ladda klipparen direkt genom att ansluta nätsladden till själva hårklipparen. (bild 2b/c)





Notera: När hårklipparen har låg laddning kan adaptern anslutas direkt till hårklipparen. Du kan använda hårklipparen medan den laddas.

Återställ IQ-teknikladdning

Anslut laddningsbasen till nätadaptern,  grön lampa (bild 2d) tänds. Om du använder Återställ IQ-laddning förlängs batteriets livslängd och det tar cirka 5 timmar att ladda helt.

Snabbbladdningsmetod

Tryck på knappen en gång på laddningsbasen för att växla (bild 2e) till snabbbladdning  (bild 2a), vitt ljus tänds. Inställningslögets snabba snabbbladdningsmetod  tar cirka 2,5 timmar.

LED-statusindikatorer (Bild.f/g/h/i)

- Blinkande ljus: Laddar fortfarande
- Rött ljus: Mindre än 40 minuters batteritid kvar
- Vitt blinkande ljus: Snabbbladdning pågår (batteri > 40 min)
- Grönt blinkande ljus: Återhämtningsladdning pågår (batteri > 40 min)
- Konstant vitt ljus: Fullständigt laddad

Användningsinstruktioner

Instruktioner för växling och skiftning:

Tryck på strömknappen för att slå på och stänga av klipparen (bild 3a/b/c).

Genom att trycka på strömknappen kan hastigheten på hårklipparen även justeras:
O: Stäng av (av)

I: Ström på / första växel 6500 rpm

II: Andra hastigheten 8200 rpm

Statusindikering via LED:

Batterindikatorn visar användbar tid vid aktuell hastighet.

- I hög effekt-läge lyser det **JRL** vita ljuset.
- Vid lågt batteri blinkar det **JRL** röda ljuset och **!** varningsljuset.
- Apparaten stänger av alla lampor och stängs ned när batteriet är urladdat.

Justera klipplängden

Hårklipparen kommer med 5 olika justeringsnivåer, som är: 0,5mm, 1,4mm, 2,0mm, 2,8mm, 3,5mm.

Användare kan justera nivån efter deras behov.

- Skjut bladjusteringsspaken (bild 3d) framåt för att få ett närmare snitt.
- Skjut bladet bakåt för omvänd effekt.

Hur man installerar och byter skydd

Hårklipparen kommer med 6 skydd.

Storlekarna är: 1/2#(1,5mm), 1#(3mm), 1-1/2#(4,5mm), 2#(6mm), 3#(10mm), 4#(13mm).

Installera ditt skydd:

Som visas i bild 4a, rikta in kortfacket som motsvarar skyddet med produktens huvudenhet och lyft sedan försiktigt huvudenheten tills du hör ett "klick", vilket indikerar att installationen av skyddet är klar.



Notera: Innan skyddet byts ut, se till att hårklipparen är avstängd.

Se till att skyddet är korrekt installerat och inte är löst före användning.

Ta bort kamskyddet:

Som visas i Bild.4b kan du ta bort kamskyddet genom att vrida kammens bakände med fingret.

Underhåll av bladet



Notera:

1. Läs bladets underhållsinstruktioner noggrant innan du använder den. Följ instruktionerna när du tar bort och installerar bladen för att undvika felaktig montering.
2. Efter att bladen har installerats, se till att noggrant kontrollera om motsvarande delar är ordentligt fastsatta.
3. Koppla ur nätadaptren och stäng av maskinen innan du börjar bladunderhåll.
4. När du hanterar bladen, försök inte slipa eller ändra bladen själv för att undvika att skada din maskin.

Hur du tar bort/installerar klingset:

- Som visas i Bild.5a, håll trimmern med ena handen och lossa skruven med en skruvmejsel för att ta bort klingset.
- Varning: Håll i klingan med samma hand som håller i huvudenheten när du tar bort den, så att den inte faller och skadas.
- Som visas i Bild.5b, håll trimmern med ena handen, greppa klingan med fingrarna och skruva åt skruven med en skruvmejsel för att installera klingset.

Ta bort bladet:

- Håll hårklipparen som visas i bild 5c, lossa skruvarna som visas och ta bort bladet. När du tar bort bladet, håll i bladet medan du håller i hårklipparen för att förhindra att bladet faller och skadas (varning: bladet är vasst. Var uppmärksam för att skydda händerna).

Hur du installerar klingan:

1. Placera den rörliga klingan på de två stiften på fjäderfästet (Bild.6a).
2. Tryck ner underklingan ordentligt och justera med nedersta skruvhålet (Bild.6b).
3. Skruva i skruven medurs till 1/3 av djupet (Bild.6c).
4. Om fjädern flyttar sig ur spåret, böj tillbaka den på plats (Bild.6d).
5. Sätt klingjusteringsspaken i främsta läge (Bild.6e).
6. Kontrollera att över- och underklinga är centrerade och parallella (Bild.6f).
7. Dra åt skruvarna och slutför monteringen (Bild.6g).

Hur du ställer in klingan på 0 mm:

1. Ta bort klingset (Bild.7a).
2. Flytta justeringsspaken till främsta läge (Bild.7b).
3. Justera de två främre spåren på återställningsverktyget plant över fjädern (Bild.7c).
4. Sätt in återställningsverktyget i den främre justeringsporten och vrid medurs för att ställa in önskad klängelängd (Bild.7d).
5. Kontrollera att klingorna är horisontellt centrerade och att överklingan inte sticker ut över underklingan (Bild.7e).

Hur du återställer klingan:

1. Ta bort klingset (Bild.7a).
2. Flytta justeringsspaken till främsta läge (Bild.7b).
3. Placera återställningsverktygets två främre ändar plant framför fjädern utan att trycka (Bild.7c).
4. Sätt in verktyget i den bakre justeringsporten och vrid medurs till önskad längd (Bild.8a).
5. Kontrollera att klingorna är centrerade och att överklingan inte sticker ut (Bild.8b).

Rengöring och underhåll av klingan:

- Ta försiktigt bort och installera klingorna med den medföljande skruvmejseln.
- Rengör hår och smuts med borsten (Bild.9a).
- Applicera smörjmedel på de fem angivna punkterna (Bild.9b).
- Använd återställningsverktyget för att justera eller rikta in klingorna vid behov.
- Stäng alltid av och koppla ur enheten före underhåll.

Tips

- Denne maskine er ikke designet til at blive brugt på syntetisk hår eller til noget andet formål end at klippe 100 % menneskehår. Virksomheden påtager sig ikke ansvaret for funktionsfejl eller skader forårsaget af forkert brug.
- Dette produkt er kun beregnet til professionel brug.
- Sikkerhedsanvisningerne og driftsmanualen er også tilgængelige i PDF-format på vores hjemmeside: www.jrl.com.

Sikkerhedsforanstaltninger

Skal holdes væk fra børn:

Opbevar klippemaskinen væk fra børn. Klippemaskinen indeholder skarpe blade og små dele, der kan være skadelige for mindreårige.

Sikkerhedsforanstaltninger ved brug:

- Tag stikket ud af stikkontakten, før du rengør klippemaskinen.
- Fjern først bladet, og brug derefter rengøringsbørsten til at fjerne eventuelle ophobninger af hår.
- Skal holdes væk fra vand for at undgå stød eller skader på klippemaskinen.
- Hvis klippemaskinen ved et uheld tabes i vand eller andre kemikalier, skal den bortskaffes med det samme. Forsøg ikke at tørre den og sæt den til en strømkilde.
- For at opbevare klippemaskinen korrekt skal du fjerne den fra docken, tage stikket ud og rengøre den grundigt. Opbevar ikke klippemaskinen på opladningsdocken, og lad den ikke sidde fast på adapteren.
- Hvis ledningen på strømledningen er beskadiget, skal du straks holde op med at bruge den og udskifte den med det samme.
- Skil ikke dette produkt ad selv. Besøg en autoriseret forhandler for service og reparation.
- Vælg det rigtige strømstik for opladning (AC100-240V 50/60Hz).
- Du må ikke vride, adskille eller punktere det genopladelige batteri i klippemaskinen, da det ellers kan forårsage en kortslutning eller brænde maskinen. Hvis batteriet ikke virker, må du ikke bruge klippemaskinen, men skal tage den med til en autoriseret forhandler.
- Længere tids brug i temperaturer under -10°C eller over 40°C anbefales ikke, da det kan beskadige batteriet.

For at undgå produktskader:

- Brug kun originalt tilbehør.
- Slib ikke bladet selv.
- Brug kun den originale strømadapter, der er fremstillet af JRL. Brug af andre adaptere fra forskellige firmaer kan medføre, at klippemaskinen ikke fungerer korrekt under opladning.
- ADVARSEL:** Brug kun den aftagelige forsyningsenhed, der følger med dette apparat, til at genoplade batteriet.

Produktoversigt (Fig. 1)

- | | |
|----------------------------|---------------------------------|
| A. Bladjusteringshåndtag | G. Smøreolie |
| B. Tænd/Sluk-knap | H. Sæt med 6 kamme (1,5mm-13mm) |
| C. Klip-enhed / Hovedenhed | I. Bladnulstillingsværktøj |
| D. Skruetrækker | J. Bladbeskytter |
| E. Bladjusteringsværktøj | K. Reset IQ Opladerdock |
| F. Renselsesbørste | L. Netadapter |

Produkt specifikationer

Produktkode: 2025C			
Vare	Specifikationer	Vare	Specifikationer
Strømadapter	Input AC 100-240V 50/60Hz	Batteritype	Litium-ion-batteri
	Output DC 5V 2A	Opladningstid	2,5 timer til hurtig opladning 5 timer til nulstilling af IQ-opladning
Batterikapacitet	3.6V 3500mAh	Anvendelsestid	4 timer

Sådan oplader du din klippemaskine

Vigtigt: Brug kun den originale strømledning til opladning.

Du kan oplade din enhed på den bærbare opladningsbase eller oplade klippemaskinen direkte ved at tilslutte strømledningen til selve klippemaskinen (fig. 2b/c).



Bemærk: Når klippemaskinen ikke har meget strøm tilbage, kan adapteren sættes direkte i klippemaskinen. Du kan bruge klippemaskinen, mens den oplader.

Nulstil opladning af IQ-teknologi

Fastgør opladningsbasen til strømadapteren, det grønne lys (fig.2a) tændes. Brug af nulstilling af IQ-opladning forlænger batteriets levetid og tager ca. 5 timer at oplade helt.

Hurtig opladningsmetode

Tryk én gang på knappen på opladningsbasen for at skifte (Fig.2e) til hurtigopladning (Fig.2a), det hvide lys tændes. Den indstillede hurtige opladningsmetode tager ca. 2,5 timer.

LED-statusindikatorer (Fig.f/g/h/i)

- Blinkende lys: Oplader stadig
- Rødt lys: Mindre end 40 minutter batteritid tilbage
- Hvidt blinkende lys: Hurtigopladning igang (batteri > 40 min)
- Grønt blinkende lys: Genopladning igang (batteri > 40 min)
- Konstant hvidt lys: Fuldt opladt

Bruksanvisning

Instruktioner for skift og betjening:

Tryk på kontakten for at tænde og slukke klippemaskinen (fig. 3a/b/c).

Ved at trykke på kontakten kan klippemaskinens hastighed også justeres:

O: Nedlukning (slukket)

I: Tændt / første gear 6500 RPM

II: Anden hastighed 8200 RPM

Statusindikation via LED:

Batterindikatoren viser brugbar tid ved aktuel hastighed.

- I høj-effekt-tilstand lyser det **JRL** hvide lys.
- Ved lav batteri blinker det **JRL** røde lys og advarselslyset.
- Klipphen slukker automatisk alle lys og slukker, når batteriet er tomt.

Justering af klippelængden

Klippemaskinen leveres med 5 forskellige justeringsniveauer, som er: 0,5 mm, 1,4 mm, 2,0 mm, 2,8 mm, 3,5 mm.

Brugerne kan justere niveauet efter deres behov.

- Skub håndtaget til justering af bladet (fig. 3d) fremad for at få et tættere snit.
- Skub bladet tilbage for den omvendte effekt.

Sådan installeres og udskiftes beskyttelsesskærmen

Klippemaskinen leveres med 6 beskyttelsesskærme.

Størrelserne er: 1/2#(1,5 mm), 1#(3 mm), 1-1/2#(4,5 mm), 2#(6 mm), 3#(10 mm), 4#(13 mm).

Installation af beskyttelsesskærmen:

Som vist i fig. 4a skal du justere den kortåbning, der svarer til beskyttelsesskærmen, med produktets hovedenhed og derefter løfte hovedenheden forsigtigt, indtil du hører et "klik", hvilket indikerer, at installationen af beskyttelsesskærmen er færdig.



Bemærk: Sørg for, at klippemaskinen er slukket, før beskyttelsesskærmen udskiftes. Sørg for, at beskyttelsesskærmen er installeret korrekt og ikke sidder løst for brug.

Fjern kammen:

Som vist i Fig.4b kan du fjerne kammen ved at dreje kammens ende med fingeren.

Vedligeholdelse af bladet



Bemærk:

1. Læs venligst instruktionerne til vedligeholdelse af bladet nøje, før du tager det i brug. Følg instruktionerne, når du fjerner og monterer bladet, for at undgå forkert montering.
2. Når bladet er installeret, skal du nøje tjekke, om de tilsvarende dele er sat godt fast.
3. Tag stikket ud af stikkontakten, og sluk for maskinen, før du bruger den.
4. Når du håndterer bladet, må du ikke selv forsøge at slibe eller ændre bladet for at undgå at beskadige maskinen.

Sådan fjernes/installeres klingesættet:

- Som vist i Fig.5a holdes klipperen med den ene hånd, og skruen løsnes med en skruetrækker for at fjerne klingesættet.
- Advarsel: Hold klingen med samme hånd, som du holder hovedenheden med, når du fjerner den, for at forhindre, at den falder og beskadiges.
- Som vist i Fig.5b holdes klipperen i den ene hånd, fat klingene med fingrene, og skru skruen fast igen med en skruetrækker for at installere klingesættet.

Fjernelse af bladet:

- Hold klippemaskinen som vist i fig. 5c, løs de viste skruer, og fjern bladet. Når du fjerner bladet, skal du holde bladet, mens du holder klippemaskinen, for at forhindre, at bladet falder ned og bliver beskadiget (OBS: bladet er skarpt. Vær opmærksom på at beskytte dine hænder).

Sådan installerer klinger:

1. Placer den bevægelige klinge på de to stifter på fjederbeslaget (Fig.6a).
2. Tryk den nederste klinge fast ned og justér den med det nederste skruerul (Fig.6b).
3. Sæt skruen i med uret ind til 1/3 af dybden (Fig.6c).
4. Hvis fjederen ryger ud af rillen, bøj den tilbage på plads (Fig.6d).
5. Sæt klingejusteringshåndtaget i forreste position (Fig.6e).
6. Kontroller, at øvre og nedre klinger er centreret og parallelle (Fig.6f).
7. Stram skruerne, og afslut montering (Fig.6g).

Sådan indstilles klinger til 0 mm:

1. Fjern klingesættet (Fig.7a).
2. Flyt justeringshåndtaget til forreste position (Fig.7b).
3. Placer de to forreste riller på reset-værktøjet fladt på fjederen (Fig.7c).
4. Indsæt reset-værktøjet i den forreste justeringsport og drej med uret for at indstille ønsket klængelængde (Fig.7d).
5. Kontroller, at øvre og nedre klinge er horisontalt centrerede, og at den øvre klinge ikke stikker ud over den nedre (Fig.7e).

Sådan nulstilles klinger:

1. Fjern klingesættet (Fig.7a).
2. Flyt justeringshåndtaget til forreste position (Fig.7b).
3. Placer reset-værktøjets to forreste ender fladt foran fjederen uden at trykke (Fig.7c).
4. Indsæt værktøjet i den bageste justeringsport og drej med uret til ønsket længde (Fig.8a).
5. Kontroller, at klinger er centrerede og at den øvre ikke stikker ud (Fig.8b).

Renngøring og vedligeholdelse af klinger:

- Fjern og installer klinger forsigtigt med den medfølgende skruetrækker.
- Fjern hår og snavs med børsten (Fig.9a).
- Påfør smøremiddel på de fem angivne punkter (Fig.9b).
- Brug reset-værktøjet til justering eller genjustering efter behov.
- Sluk altid enheden og træk stikket ud før vedligeholdelse.

Tips

1. Dit apparat is niet ontworpen om te worden gebruikt op synthetisch haar of voor enig ander doel dan het trimmen van 100% menselijk haar. Het bedrijf neemt geen verantwoordelijkheid voor storingen of schade veroorzaakt door verkeerd gebruik.
2. Dit product is uitsluitend ontworpen voor professioneel gebruik.
3. De veiligheidsinstructies en de gebruiksaanwijzing zijn ook in PDF-formaat beschikbaar op onze website: www.jrl.com.

Veiligheidsmaatregelen

Buiten bereik van kinderen houden:

Bewaar de tondeuse uit de buurt van kinderen. De tondeuse bevat scherpe messen en kleine onderdelen die schadelijk kunnen zijn voor minderjarigen.

Veilig gebruik:

1. Haal de stekker uit het stopcontact voordat u de tondeuse schoonmaakt.
2. Verwijder eerst het mes en gebruik dan de reinigingsborstel om haarophoping te verwijderen.
3. Houd uit de buurt van water om schokken of schade aan de tondeuse te voorkomen.
4. Als de tondeuse per ongeluk in water of andere chemicaliën valt, gooi het dan onmiddellijk weg. Probeer het niet te drogen en steek de stekker niet in het stopcontact.
5. Om de tondeuse op de juiste manier op te bergen, verwijder de tondeuse uit het oplaadstation, haal de adapter uit het stopcontact, en maak het apparaat grondig schoon. Bewaar de tondeuse niet op het oplaadstation en laat deze niet aangesloten op de adapter.
6. Als het snoer van de voedingsadapter beschadigd is, stop dan onmiddellijk met het gebruik ervan en vervang het onmiddellijk.
7. Haal dit product niet zelf uit elkaar. Bezoek geautoriseerde dealers voor service en reparatie.
8. Kies de juiste spanningsaansluiting voor het opladen (AC100-240V 50/60Hz).
9. Draai, demonteer of doorboor de oplaadbare batterij in de tondeuse niet, anders kan dit kortsluiting veroorzaken of het apparaat doen verbranden. Als de batterij niet werkt, zet de tondeuse dan niet aan en breng hem naar een erkende dealer.
10. Langdurig gebruik bij temperaturen onder -10°C of boven 40°C wordt niet aanbevolen, omdat dit de batterij kan beschadigen.

Om productschade te voorkomen:

1. Gebruik alleen originele accessoires.
2. Slijp het mes niet zelf.
3. Gebruik alleen de originele voedingsadapter die door JRL is vervaardigd. Het gebruik van andere adapters van een ander bedrijf kan ertoe leiden dat de tondeuse defect raakt tijdens het opladen.
4. WAARSCHUWING: gebruik vóór het opladen van de batterij alleen de afneembare voedingsseenheid die bij dit apparaat is geleverd.

Productoverzicht (Afb.1)

A. Lemmespiegelhendel	G. Smeerolie
B. Aan/Uit-schakelaar	H. Set van 6 opzetkammen (1,5mm-13mm)
C. Scherkep / Snij-unit	I. Lemmaterugzetgereedschap
D. Schroevendraaier	J. Lemmabeschermer
E. Lemmespiegelgereedschap	K. Reset IQ Oplaadlock
F. Reinigingsborstel	L. Netadapter / Laderadapter

Productspecificaties

Artikelnummer: 2025C			
Item	Specificaties	Item	Specificaties
Voedingsadapter	Ingang: AC: 100-240V, 50/60Hz	Type batterij	Lithium-ion batterij
	Uitgang DC 5V 2A	Oplaaftijd	2,5 uur voor snel opladen 5 uur voor opladen met Reset IQ Charge-technologie
Batterijvermogen	3,6V 3500mAh	Gebruiksduur	4 uur

Uw tondeuse opladen

Belangrijk: gebruik alleen het originele snoer om op te laden.

U kunt uw apparaat opladen op het draagbare oplaadstation of de tondeuse rechtstreeks opladen door het snoer op de tondeuse zelf aan te sluiten. (Zie Afb. 2b/c)



Opmerking: als de tondeuse bijna leeg is, kan de adapter rechtstreeks op de tondeuse worden aangesloten. U kunt de tondeuse gebruiken terwijl deze wordt opgeladen.

Reset IQ Charge-technologie

Sluit het oplaadstation aan op de voedingsadapter, het groene indicatielampje (Afb. 2d) gaat branden. Het gebruik van de Reset IQ Charge-technologie verlengt de levensduur van de batterij en het duurt ongeveer 5 uur om volledig op te laden.

Snelle oplaadmethode

Druk eenmaal op de knop op het oplaadstation om over te schakelen (Afb. 2e) naar snel opladen (Afb. 2a), het witte indicatielampje gaat branden. De ingestelde snellaadmethode in de ingestelde modus duurt ongeveer 2,5 uur.

LED-statusindicatoren (Afb.f/g/h/i)

- Knipperend licht: Opladen bezig
- Rood licht: Minder dan 40 minuten batterij over
- Wit knipperlicht: Snel opladen bezig (batterij > 40 min)
- Groen knipperlicht: Herstellaadmodus actief (batterij > 40 min)
- Constante wit licht: Volledig opgeladen

Gebruiksaanwijzing

Instructies voor schakelen en schuiven:

Druk op de schakelaar om de tondeuse aan en uit te zetten (Afb. 3a/b/c).

Door op de schakelaar te drukken, kan ook de snelheid van de tondeuse worden aangepast:

O: Uitschakelen (uit)

I: Inschakelen/ eerste snelheidsstand 6500 RPM

II: Tweede snelheidsstand 8200 RPM

Clipper-statusindicatie via LED:

De batterij-indicator toont de bruikbare tijd bij de huidige snelheid.

- In hoogvermogenmodus brandt het **JRL** witte licht.
- Bij lage batterij knipperen het **JRL** rode licht en het **⚡** waarschuwings licht.
- De clipper schakelt alle lichten uit en stopt automatisch wanneer de batterij leeg is.

De snijlengte instellen

De tondeuse wordt geleverd met 5 verschillende instelniveaus, namelijk: 0,5 mm, 1,4 mm, 2,0 mm, 2,8 mm, 3,5 mm.

Gebruikers kunnen het niveau instellen aan hun behoeften.

- Duw de hendel voor het afstellen van het mes (Afb. 3d) naar voren voor een kortere snijlengte.
- Duw het mes terug voor het omgekeerde effect.

Beschermkappen installeren en vervangen

De tondeuse wordt geleverd met 6 beschermkappen.

De grootte is: 1/2# (1,5 mm), 1# (3 mm), 1-1/2# (4,5 mm), 2# (6 mm), 3# (10 mm), 4# (13 mm).

Uw beschermkap installeren:

Zoals weergegeven in Afb. 4a, lijn de kaartsleuf die overeenkomt met de beschermkap uit met het apparaat van het product en til het apparaat voorzichtig op totdat u een 'klik' hoort. Dit geeft aan dat de installatie van de beschermkap is voltooid.



Opmerking: voor het vervangen van de beschermkap, moet u ervoor zorgen dat de tondeuse is uitgeschakeld.

Zorg ervoor dat de beschermkap correct is geïnstalleerd en niet los zit vóór gebruik.

Beschermkap verwijderen:

Zoals weergegeven in Afb.4b, kunt u de beschermkap verwijderen door de achterkant van de kam met uw vinger te draaien.

Onderhoud van de messen



Opmerking:

1. Lees de onderhoudsinstructies voor de messen zorgvuldig door voordat u het in gebruik neemt. Volg de instructies bij het verwijderen en installeren van het mes om onjuiste montage te voorkomen.
2. Nadat het mes is geïnstalleerd, moet u zorgvuldig controleren of de overeenkomstige onderdelen goed vastzitten.
3. Haal voor gebruik de stekker uit het stopcontact en schakel het apparaat uit.
4. Probeer het mes niet zelf te slijpen of te veranderen om schade aan uw apparaat te voorkomen.

Hoe de mesunit te verwijderen/installeren:

- Zoals in Afb.5a, houdt u de tondeuse met één hand vast en draait u de schroef los met een schroevendraaier om de mesunit te verwijderen.
- Let op: houd bij het verwijderen van het mes het mes vast met dezelfde hand die het apparaat vasthoudt om te voorkomen dat het valt en beschadigd raakt.
- Zoals in Afb.5b, houdt u de tondeuse met één hand vast, pakt u het mes vast met uw vingers en draait u de schroef vast met een schroevendraaier om de mesunit te installeren.

Het mes verwijderen:

- Houd de tondeuse vast zoals weergegeven in Afb. 5c, draai de weergegeven schroeven los en verwijder het mes. Houd bij het verwijderen van het mes, het mes vast terwijl u de tondeuse vasthoudt om te voorkomen dat het mes eruit valt en beschadigd raakt (let op: het mes is scherp en bescherm uw handen).

Hoe het mes te installeren:

1. Plaats het bewegende mes op de twee pinnen van de veerbevestiging (Afb.6a).
2. Druk het onderste mes stevig neer en lijn het uit met het onderste schroefgat (Afb.6b).
3. Schroef de schroef met de klok mee in tot 1/3 diepte (Afb.6c).
4. Als de veer uit de gleuf schuift, buig deze dan terug (Afb.6d).
5. Zet de messtelhevel in de voorste stand (Afb.6e).
6. Controleer of boven- en ondermes gecentreerd en parallel zijn (Afb.6f).
7. Trek de schroeven aan en voltooi de montage (Afb.6g).

Hoe het mes op 0 mm in te stellen:

1. Verwijder de mesunit (Afb.7a).
2. Zet de messtelhevel in de voorste stand (Afb.7b).
3. Lijn de twee voorste sleuven van het mesresetgereedschap vlak uit op de veer (Afb.7c).
4. Steek het gereedschap in de voorste afstelpoort en draai met de klok mee om de gewenste lengte in te stellen (Afb.7d).
5. Controleer of de messen horizontaal gecentreerd zijn en dat het bovenmes niet voorbij het ondermes uitsteekt (Afb.7e).

Hoe het mes te resetten:

1. Verwijder de mesunit (Afb.7a).
2. Zet de messtelhevel in de voorste stand (Afb.7b).
3. Plaats de twee voorste uiteinden van het gereedschap vlak voor de veer zonder er op te drukken (Afb.7c).
4. Steek het gereedschap in de achterste afstelpoort en draai met de klok mee tot de gewenste lengte (Afb.7a).
5. Controleer of de messen gecentreerd zijn en dat het bovenmes niet uitsteekt (Afb.7b).

Reiniging en onderhoud van het mes:

- Verwijder en installeer de messen voorzichtig met de meegeleverde schroevendraaier.
- Verwijder haar en resten met de borstel (Afb.9a).
- Breng smeermiddel aan op de vijf aangewezen punten (Afb.9b).
- Gebruik het resetgereedschap om messen naar behoefte af te stellen of uit te lijnen.
- Schakel de unit altijd uit en trek de stekker uit het stopcontact voor onderhoud.

Nõuanded

- Seade ei ole mõeldud sünteetiliste juuste lõikamiseks ega kasutamiseks muul otstarbel, see sobib ainult inimese juuste lõikamiseks. Tootja ei vastuta väärtast kasutamisest põhjustatud rikete ja kahjude eest.
- Seade on mõeldud ainult professionaalseks kasutamiseks.
- Ohutusnõuded ja kasutusjuhend on saadaval ka PDF-vormingus meie veebisaidil: www.jrl.com.

Ohutusmeetmed

Hoida laste eest

Hoidke juukselõikurit lastele kättesaamatus kohas. Juukselõikuris on teravad lõiketerad ja väiksed osad, mis võivad olla lastele ohtlikud.

Ohutu kasutamine

- Enne juukselõikuri puhastamist eemaldage selle toiteplokk vooluvõrgust.
- Esmalt eemaldage tera ja seejärel puhastage harja abil juukselõikur sellesse kogunenud karvadest.
- Hoidke seadet eemal veest, et mitte põhjustada elektrilööki või juukselõikuri kahjustamist.
- Kui juukselõikur kukub vette või vedelikku, kõrvaldage seade kohe kasutusest. Ärge proovige seda kuivatada ja uuesti vooluvõrguga ühendada.
- Hoiustamiseks eemaldage juukselõikur dokist, eemaldage toiteplokk vooluvõrgust ja puhastage seade põhjalikult. Ärge hoiustage juukselõikurit laadimisdokil ega toiteplokkiga ühendatuna.
- Kui toiteploki kaabel on kahjustatud, lõpetage kohe selle kasutamine ja vahetage see kohe välja.
- Ärge võtke seada toodet ise lahti. Hoolduse ja remondi jaoks viige seade volitatud edasimüüjale.
- Valige enne laadimist õige pingega pistikupesa (100-240 VAC, 50/60 Hz).
- Ärge väänake, võtke lahti ega torgake juukselõikuris olevat akut, vastasel juhul võib see põhjustada lõhise või tulekahju. Kui aku ei tööta, ärge juukselõikurit käivitage, vaid viige see volitatud edasimüüjale.
- Pikaajaline kasutamine temperatuuril alla -10°C või üle 40°C ei ole soovitatav, kuna võib akut kahjustada.

Toote kahjustamise vältimiseks tehke järgmist

- Kasutage ainult originaalvarikuid.
- Ärge tera ise teritage.
- Kasutage ainult JRL-i toodetud originaaltoiteplokki. Muude toiteplokkide kasutamine võib põhjustada juukselõikuril laadimisel tõrkeid.
- HOIATUS! Aku laadimiseks kasutage ainult seadmega kaasasolevat eemaldatavat toiteplokki.

Toote ülevaade (Joonisel 1)

- | | |
|--------------------------|--------------------------------------|
| A. Terareguleerimishoob | G. Määrdeõli |
| B. Toitelüliti | H. Komplekt 6 vardaga (1,5mm-13mm) |
| C. Lõikepea / Lõikeüksus | I. Teraseadistamise riist |
| D. Kruvikeeraja | J. Terakaitseriba / Terakaitserõngas |
| E. Terareguleerimisriist | K. Reset IQ Laadimisjaam (Dock) |
| F. Puhastushari | L. Võrguadapter |

Toote tehnilised andmed

Toote kood: 2025C			
Ese	Tehnilised andmed	Ese	Tehnilised andmed
Toiteplokk	Sisend 100...240 VAC, 50/60 Hz	Akutüüp	Liitiumioonaku
	Väljund 5 VDC, 2 A	Laadimisae	2,5 tundi kiirloomimisel 5 tundi Reset IQ laadimisel
Aku	3,6 V 3500 mAh	Tööaeg	4 tundi

Juuskelõikuri laadimine

NB! Kasutage laadimiseks ainult originaalkaablit.

Saate seadet laadida kaasaskantaval laadimisalusel või ühendades toitekaabli otse juukselõikuriga (Joonisel 2b/c).



Märkus: Kui juukselõikuri aku on peaaegu tühi, saate toiteploki otse juukselõikuriga ühendada. Saate juukselõikurit laadimise ajal kasutada.

Reset IQ Technology laadimine

Ühendage laadimisalus toiteplokkiga; roheline tuli (Joonisel 2d) süttib. Reset IQ laadimine pikendab aku kasutusaeaga, sellega aku täislaadimiseks kulub umbes 5 tundi.

Kiirloomimine

Vajutage üks kord laadimisaluse nuppu, et lülitada (Joonisel 2e) laadur kiirloomimisele (Joonisel 2a); valge tuli süttib. Kiirloomimine võtab aega umbes 2,5 tundi.

LED olekuindikaatorid (Joonisel f/g/h/i)

- Vilguv tuli: Laadimine veel käib
- Punane tuli: Vähem kui 40 minutit aku jääk
- Valge vilguv tuli: Kiirloomimine käimas (aku > 40 min)
- Roheline vilguv tuli: Taastav laadimine käimas (aku > 40 min)
- Pidev valge tuli: Täielikult laetud

Kasutusjuhised

Lülitamise ja kiiruse reguleerimise juhised

Juuskelõikeri sisse- ja väljalülitamiseks vajutage lüliti (Joonisel 3a/b/c).

Lüliti vajutades saab reguleerida ka seadme töökiirust.

O: välja lülitatud

I: sisse lülitatud / esimene käik 6500 p/min

II: teine käik 8200 p/min

Oleku näitamine LED-tulena:

Aku indikaator näitab kasutatavat aega praegusel kiirusel.

- Kõrge võimsuse režiimis põleb **JRL** valge tuli.
- Nõrga aku korral vilgub **JRL** punane tuli ja **•D•** hoiatust tuli.
- Seade lülitab kõik tuled automaatselt välja ja sulgub, kui aku on tühi.

Lõikamis pikkuse reguleerimine

Lõikuril on 5 reguleerimiskõrgust: 0,5 mm, 1,4 mm, 2,0 mm, 2,8 mm, 3,5 mm.

Kasutaja saab taset vastavalt vajadustele reguleerida.

- Lükake tera reguleerimishooba (Joonisel 3d) ettepoole, et lõigata madalamalt.
- Kõrgemalt lõikamiseks tõmmake hooba tagasi.

Kuidas paigaldada ja vahetada kaitset

Juuskelõikuril on kaasas 6 kaitset.

Suurused: 1/2# (1,5 mm), 1# (3 mm), 1-1/2# (4,5 mm), 2# (6 mm), 3# (10 mm), 4# (13 mm).

Kaitse paigaldamine

Nagu on näidatud joonisel 4a, seadke kaitse pesa kohakuti põhiseadmega, tõstke põhiseadet õrnalt, kuni kuulete klõpsatust, mis annab märku, et kaitse on paigaldatud.



Märkus: Enne kaitse vahetamist veenduge, et kaitse oleks korralikult paigaldatud ega oleks lahti. Enne kasutamist veenduge, et kaitse oleks korralikult paigaldatud ega oleks lahti.

Kaitsekammi eemaldamine:

Nagu näidatud joonisel 4b, saate kammi saba sõrmega keerates eemaldada.

Tera hooldamine



Märkus

1. Enne kasutamist lugege hoolikalt tera hooldusjuhendit. Ebaõige kokkupaneku vältimiseks järgige tera eemaldamise ja paigaldamise juhiseid.
2. Pärast tera paigaldamist kontrollige hoolikalt, kas vastavad osad on kindlalt kinnitatud.
3. Enne kasutamist eemaldage toiteplokk ja lülitage seade välja.
4. Ärge püüdke tera ise teritada ega modifitseerida, vastasel korral võite seadet kahjustada.

Kuidas eemaldada/paigaldada terakomplekti:

- Nagu näidatud joonisel 5a, hoidke masinat ühe käega ja keerake kruvi lahti, et eemaldada terakomplekt.
- Ettevaatust: Terade eemaldamisel hoidke tera sama käega, millega hoiate seadet, et vältida kukkumist ja kahjustusi.
- Nagu näidatud joonisel 5b, hoidke masinat, haarake tera sõrmedega ja kinnitage kruvi abil terakomplekt.

Tera eemaldamine

- Hoidke juukselõikurit joonisel 5c näidatud viisil, keerake näidatud kruvid lahti ja eemaldage tera. Tera eemaldamisel hoidke seda kinni, et vältida selle kukkumist ja kahjustamist (ettevaatust, tera on terav. Vältige oma käte vigastamist).

Kuidas paigaldada tera:

1. Paigaldage liikuv tera vedru kinnituse kahe tappi peale (joonis 6a).
2. Vajutage alumine tera kindlalt alla ja joondage alumise kruviauguga (joonis 6b).
3. Keerake kruvi päripäeva 1/3 sügavuseni (joonis 6c).
4. Kui vedru libiseb pesast välja, painutage see tagasi (joonis 6d).
5. Seadke tera reguleerimishoob kõige ettepoole (joonis 6e).
6. Veenduge, et ülemine ja alumine tera on keskel ja paralleelsed (joonis 6f).
7. Pingutage kruvid ja lõpetage kokkupanek (joonis 6g).

Kuidas reguleerida tera 0 mm peale:

1. Eemaldage terakomplekt (joonis 7a).
2. Liigutage reguleerimishoob kõige ettepoole (joonis 7b).
3. Joondage tera lähtestustööriista kaks esimest ava horisontaalselt tera vedru kohale (joonis 7c).
4. Sisestage tööriist eesmise reguleerimisavasse ja keerake päripäeva soovitud löikekõrguse seadmiseks (joonis 7d).
5. Veenduge, et ülemine ja alumine tera on horisontaalselt joondatud ja ülemine tera ei ulatu alumisest välja (joonis 7e).

Kuidas lähtestada tera:

1. Eemaldage terakomplekt (joonis 7a).
2. Liigutage reguleerimishoob kõige ettepoole (joonis 7b).
3. Asetage tööriista kaks esiserva sirgelt vedru ette ilma sellele vajutamata (joonis 7c).
4. Sisestage tööriist tagumisse reguleerimisavasse ja keerake päripäeva soovitud löikekõrguse saavutamiseks (joonis 8a).
5. Kontrollige, et tera oleks keskel ja ülemine tera ei ulatuks alumisest üle (joonis 8b).

Tera puhastamine ja hooldus:

- Eemaldage ja paigaldage terad hoolikalt kaasasoleva kruvikeerajaga.
- Eemaldage juuksed ja mustus harjaga (joonis 9a).
- Määrige viis tähistatud punkti (joonis 9b).
- Kasutage vajadusel tera tööriista reguleerimiseks või sirgendamiseks.
- Enne hooldust lülitage alati seade välja ja eemaldage pistik.

Vinkejä

1. Täta laiteta ei ole suunitletu käytettäväksi synteettisille hiuksille tai mihinkään muuhun tarkoitukseen kuin 100-prosenttisten ihmishiuusten leikkaamiseen. Yritys ei ota vastuuta väärinkäytöstä johtuvista toimintahäiriöistä tai vahingoista.
2. Tämä tuote on tarkoitettu vain ammattikäyttöön.
3. Turvallisuusohjeet ja käyttöohjeet ovat saatavilla myös PDF-muodossa verkkosivuiltamme: www.jrl.com.

Turvatoimet

Pidä poissa lasten ulottuvilta:

Säilytä leikkuri poissa lasten ulottuvilta. Leikkuri sisältää teräviä teriä ja pieniä osia, jotka voivat olla haitallisia alaikäisille.

Turvallisuuskäyttö:

1. Irrota verkkolaite ennen leikkurin puhdistamista.
2. Irrota ensin terä ja poista sitten mahdolliset karverakrostumat puhdistusharjalla.
3. Pidä laite poissa veden läheisyydestä, jotta vältät sähköiskun tai leikkurin vahingoittumisen.
4. Jos leikkuri putoo vahingossa veteen tai muihin kemikaaleihin, hävitä se välittömästi. Älä yritä kuivata sitä ja kytkä sitä virtalähteeseen.
5. Kun haluat säilyttää laitteen oikein, irrota leikkuri telakasta, irrota sovitin pistorasiasta ja puhdista laite perusteellisesti. Älä säilytä leikkuria lataustelakalla tai jätä sitä kiinni sovittimeen.
6. Jos verkkolaitteen johto on vaurioitunut, lopeta sen käyttö välittömästi ja vaihda se heti uuteen.
7. Älä pura tätä tuotetta itse. Käy valtuutetuilla jälleenmyyjillä huoltoja ja korjausta varten.
8. Valitse oikea jännitepistorasia ennen lataamista (AC100-240V 50/60Hz).
9. Älä väännä, pura tai puhkaise leikkurissa olevaa ladattavaa akkua, sillä se voi aiheuttaa oikosulun tai polttaa laitteen. Jos akku ei toimi, älä käytä leikkuria ja vie se valtuutetulle jälleenmyyjälle.
10. Pitkää käyttöä alle -10°C tai yli 40°C lämpötiloissa ei suositella, koska se voi vahingoittaa akkua.

Tuotteen vahingoittumisen välttämiseksi:

1. Käytä vain alkuperäisiä lisävarusteita.
2. Älä teroita terä itse.
3. Käytä vain JRL:n valmistamaa alkuperäistä verkkolaitetta. Muiden eri valmistajien adapterien käyttäminen voi aiheuttaa leikkurin toimintahäiriöitä latauksen aikana.
4. VAROITUS: Käytä akun lataamiseen vain tämän laitteen mukana toimitettua irrotettavaa syöttöyksikköä.

Tuotteen yleiskuvas (kuva 1)

- | | |
|----------------------------------|---------------------------------|
| A. Terän säätötappi | G. Voiteluöljy |
| B. Virtakytkin | H. Sarja 6 kampaa (1,5mm-13mm) |
| C. Leikkausyksikkö / Leikkauspää | I. Terän nollausväline |
| D. Ruuvimeisseli | J. Teränsuojus |
| E. Terän säätötyökalu | K. Reset IQ Lataustelakka |
| F. Puhdistusharja | L. Verkkolaturi / Lataussovitin |

Tuotteen tekniset tiedot

Tuotekoodi: 2025C			
Kohde	Tekniset tiedot	Kohde	Tekniset tiedot
Virtalähde	Tulo AC 100-240V 50/60Hz	Akun tyyppi	Litiunioniakku
	Lähtö DC 5V 2A	Latausaika	2,5 tuntia pikalatausta varten 5 tuntia Reset IQ Charge -latausta varten
Akun kapasiteetti	3,6V 3500mAh	Käyttöaika	4 tuntia

Miten lataa leikkurin

Tärkeää: Käytä lataamiseen vain alkuperäistä virtajohtoa.

Voit ladata laitteen kannettavalla latauslustalla tai ladata leikkurin suoraan kytkemällä virtajohton itse leikkuriin (kuva 2b/c)



Huom: Kun leikkurin varaus on vähissä, sovitin voidaan kytkeä suoraan leikkuriin. Voit käyttää leikkuria sen latauksen aikana.

Nollaa IQ Technology Charge

Kytke latauslusta virtalähteeseen,  vihreä valo (kuva 2d) syttyy. Reset IQ Charge -latauksen käyttäminen pidentää akun käyttöikää, ja akun täyteen lataaminen kestää noin 5 tuntia.

Pikalatausmenetelmä

Paina latausalan painiketta kerran vaihtaaksesi (kuva 2e) pikalataukseen  (kuva 2a), valkoinen valo syttyy. Pikalatausmenetelmä  kestää noin 2,5 tuntia.

LED-tilanäyttöjen (Kuva.f/g/h/i)

- Vilkkuva valo: Laturi vielä latauksessa
- Punainen valo: Alle 40 minuuttia akkua jäljellä
- Valkea vilkkuva valo: Pikalataus käynnissä (akku > 40 min)
- Vihreä vilkkuva valo: Palautuslataus käynnissä (akku > 40 min)
- Vakaa valkoinen valo: Täysin ladattu

Käyttöohjeet

Vaihto- ja siirto-ohjeet:

Kytke leikkuri päälle ja pois päältä painamalla kytkintä (Kuva 3a/b/c).

Kytkeä painamalla voidaan myös säätää leikkurin nopeutta:

O: Sammutus (pois päältä)

I: Virta päällä / ensimmäinen vaihde 6500 RPM

II: Toinen nopeus 8200 RPM

LED-valoinen tilan ilmaisu:

Pariston osoitin näyttää käyttäjän nykyisellä nopeudella.

- Suuriteho-tilassa **JRL** valkoinen valo palaa.
- Heikossa paristossa **JRL** punainen valo ja  varoitusvalo vilkkuvat.
- Laite sammuttaa automaattisesti kaikki valot ja sammuu, kun paristo on tyhjä.

Leikkuupituuden säätäminen

Leikkurissa on 5 erilaista säätötasoa, jotka ovat: 0,5 mm, 1,4 mm, 2,0 mm, 2,8 mm, 3,5 mm.

Käyttäjät voivat säätää tasoa tarpeidensa mukaan.

- Työnnä terän säätövipua (kuva 3d) eteenpäin, jotta leikkaus olisi tiiviimpi.
- Työnnä terää taaksepäin käänteistä vaikutusta varten.

Suojusten asentaminen ja vaihtaminen

Clipperin mukana tulee 6 vartijaa.

Koot ovat: 1/2#(1,5mm), 1#(3mm), 1-1/2#(4,5mm), 2#(6mm), 3#(10mm), 4#(13mm).

Suojuksen asentaminen:

Kohdista suojusta vastaava korttipaikka tuotteen pääyksikköön, kuten kuvassa 4a näkyy, ja nosta pääyksikköä varovasti, kunnes kuulet naksahduksen, joka osoittaa, että suojuksen asennus on valmis.



Huom: Varmista ennen suojuksen vaihtamista, että leikkuri on kytketty pois päältä. Varmista ennen käyttöä, että suojuksen asennus on kunnolla, eikä se ole löysällä.

Poista suojakampa:

Kuten kuvassa 4b näkyy, voit poistaa suojakamman kääntämällä kampa sormella.

Terän huolto



Huom:

1. Lue terän huolto-ohjeet huolellisesti ennen käyttöä. Noudata ohjeita, kun irrotat ja asennat terää, jotta vältät virheellisen kokoonpanon.
2. Kun terä on asennettu, tarkista huolellisesti, että vastaavat osat on kiinnitetty tukevasti.
3. Irrota virtalähde ennen käyttöä ja sammuta laite.
4. Kun käsittelet terää, älä yritä teroittaa tai muuttaa terää itse, jotta kone ei vahingoitu.

Kuinka poistaa/asentaa teräyksikkö:

- Kuvan 5a mukaan pidä leikkuria toisella kädellä ja löysää ruuvia ruuvimeissillä poistaaksesi teräyksikön.
- Varoitus: Pidä irrotettava terä samalla kädellä, jolla pidät laitetta, jotta terä ei putoa ja vahingoitu.
- Kuvan 5b mukaan pidä leikkuria toisella kädellä, ota terä sormilla ja kiristä ruuvi ruuvimeissillä asentaaksesi teräyksikön.

Terän irrottaminen:

- Pidä leikkuria kuvassa 5c esitetyllä tavalla, löysää ruuvit ja irrota terä. Kun irrotat terää, pidä terästä kiinni samalla kun pidät leikkuria, jotta terä ei putoa ja vahingoitu (varoitus: terä on terävä). Suojaa kätesi).

Kuinka asentaa terä:

1. Aseta liukuva terä jousikiinnityksen kahdelle nastalle (Kuva.6a).
2. Paina alaterä tiukasti alas ja kohdista se alareunaan ruuvin reiän kanssa (Kuva.6b).
3. Kierrä ruuvi myötäpäivään 1/3 syyvyyteen (Kuva.6c).
4. Jos jousi siirtyy pois urastaan, taipuva se takaisin paikalleen (Kuva.6d).
5. Aseta teräsäädön vipu etuasentoon (Kuva.6e).
6. Tarkista, että ylä- ja alaterä ovat keskitettyjä ja rinnakkaisia (Kuva.6f).
7. Kiristä ruuvit ja viimeistele kokoonpano (Kuva.6g).

Kuinka säätää terä 0 mm:

1. Poista teräyksikkö (Kuva.7a).
2. Siirrä säätövipu etuasentoon (Kuva.7b).
3. Aseta terän nollaustyökalun kaksi etuosaa tasaisesti jousen päälle (Kuva.7c).
4. Työnnä työkalu etuporttiin ja kierrä myötäpäivään haluttuun mittaan (Kuva.7d).
5. Tarkista, että terät ovat vaakasuunnassa keskellä eikä yläterä ulotu alaterän yli (Kuva.7e).

Kuinka nollata terä:

1. Poista teräyksikkö (Kuva.7a).
2. Siirrä säätövipu etuasentoon (Kuva.7b).
3. Aseta työkalun kaksi etuosaa tasaisesti jousen eteen ilman painamista (Kuva.7c).
4. Työnnä työkalu takaporttiin ja kierrä myötäpäivään haluttuun mittaan (Kuva.8a).
5. Tarkista, että terät ovat keskellä eivätkä ulotu yli toisiaan (Kuva.8b).

Terän puhdistus ja huolto:

- Irrota ja asenna terät huolellisesti mukana tulevalla ruuvimeissillä.
- Puhdista hiukset ja roskat harjalla (Kuva.9a).
- Levitä voiteluainetta viiteen merkittyyn kohtaan (Kuva.9b).
- Käytä nollaustyökalua terien säätämiseen tai kohdistamiseen tarpeen mukaan.
- Sammuta ja irrota laite virtalähteestä ennen huoltoa.

Padomi

1. Šī iekārta nav paredzēta lietošanai uz sintētiskiem matiem vai citiem mērķiem, izņemot 100% cilvēku matu griešanu. Uzņēmums neuzņemas atbildību par darbības traucējumiem vai bojājumiem, kas radušies nepareizas lietošanas rezultātā.
2. Šis produkts ir paredzēts tikai profesionālai lietošanai.
3. Drošības instrukcijas un lietošanas instrukcija ir pieejama arī PDF formātā mūsu tīmekļa vietnē: www.jrl.com.

Drošības pasākumi

Sargāt no bērniem:

Lūdzu, uzglabājiet kliperi bērniem nepieejamā vietā. Kliperis satur asus asmeņus un mazas detaļas, kas var kaitēt nepilngadīgajiem.

Droša lietošana:

1. Pirms klipera tīrīšanas atvienojiet strāvas adapteri.
2. Vispirms noņemiet asmeni, pēc tam izmantojiet tīrīšanas suku, lai noņemtu uzkrājušos matus.
3. Aizsargājiet kliperi no ūdens, lai izvairītos no strāvas triecieniem vai bojājumiem.
4. Ja kliperis nejauši iekrīt ūdenī vai citās ķīmiskās vielās, nekavējoties izmetiet to. Nemēģiniet to nosusināt un pievienot strāvas avotam.
5. Lai pareizi uzglabātu, noņemiet kliperi no dokstacijas, atvienojiet adapteri un rūpīgi iztīriet ierīci. Neglabājiet kliperi uzlādes dokstacijā un neatstājiet to pievienotu adapteram.
6. Ja strāvas adaptera vads ir bojāts, nekavējoties pārtrauciet tā lietošanu un nomainiet to.
7. Neizjauciet šo izstrādājumu pašrocīgi. Apmeklējiet pilnvarotus izplatītājus, lai veiktu apkopi un remontu.
8. Pirms uzlādes izvēlieties pareizo sprieguma kontaktligzdu (AC100-240V 50/60Hz).
9. Negroziet, neizjauciet vai nepārduriet uzlādējamo bateriju klipera iekšpusē, pretējā gadījumā tas var izraisīt issavienojumu vai sadedzināt iekārtu. Ja baterija nedarbojas, nedarbiniet kliperi un nogādājiet to pilnvarotam izplatītājam.
10. Nav ieteicama ilgstoša lietošana temperatūrā, kas zemāka par -10 °C vai augstāka par 40 °C, jo tas var sabojāt bateriju.

Lai izvairītos no produkta bojājumiem:

1. Izmantojiet tikai oriģinālos piederumus.
2. Neasiniet asmeni pašrocīgi.
3. Izmantojiet tikai oriģinālo JRL ražoto strāvas adapteri. Izmantojot jebkura cita uzņēmuma adapterus, kliperis uzlādes laikā var nedarboties pareizi.
4. BRĪDINĀJUMS! Baterijas uzlādēšanai izmantojiet tikai šīs ierīces komplektācijā iekļauto noņemamo barošanas bloku.

Produkta pārskats (1. att.)

- | | |
|--------------------------------------|---|
| A. Asmens regulēšanas svira | G. Sviests eļļa |
| B. Strāvas slēdzis | H. Komplekts ar 6 uzgaļiem (1,5mm-13mm) |
| C. Ciršanas galviņa / Ciršanas bloks | I. Asmens atiestatīšanas instruments |
| D. Skrūvgrieznis | J. Asmens aizsargplāksne / Aizsargs |
| E. Asmens regulēšanas instruments | K. Reset IQ Uzlādes stacija (Dock) |
| F. Tīrīšanas suka | L. Tikla adapters |

Produkta specifikācijas

Produkta kods: 2025C			
Pozīcija	Specifikācijas	Pozīcija	Specifikācijas
Strāvas adapteris	Ieeja: AC 100-240V 50/60Hz	Baterijas tips	Litija jonu baterija
	Izeja: DC 5V 2A	Uzlādes laiks	2,5 stundas ātrai uzlādei 5 stundas, lai atiestatītu IQ uzlādi
Baterijas tilpums	3,6V 3500mAh	Lietošanas laiks	4 stundas

Kā uzlādēt kliperi

Svarīgi! Uzlādēšanai izmantojiet tikai oriģinālo strāvas vadu.

Ierīci varat uzlādēt uz pārmēsījamās uzlādes bāzes vai tieši, pievienojot strāvas vadu pašam kliperim(2.b/c att.).



Piezīme! Ja kliperim ir zems uzlādes līmenis, adapteri var pievienot tam tieši. Jūs varat izmantot kliperi, kamēr tas tiek uzlādēts.

IQ tehnoloģijas uzlādēšanas atiestatīšana

Pievienojiet uzlādes bāzi strāvas adapteram, iedegas zaļais indikators (2d att.). Izmantojot IQ uzlādēšanas atiestatīšanu, tiks pagarināts baterijas darbības laiks, un pilnīgai uzlādei būs nepieciešamas aptuveni 5 stundas.

Ātrās uzlādes metode

Vienreiz nospiediet pogu uz uzlādes pamatnes, lai pārslēgtos (2.e att.) uz ātro uzlādi (2.a att.), iedegas baltais indikators. Ātrās uzlādes metodes iestatīšanas režīms aizņem aptuveni 2,5 stundas.

LED statusa indikatori (Att.f/g/h/i)

- Mirgojoša gaisma: Vēl tiek uzlādēts
- Sarkana gaisma: Mazāk par 40 minūtēm baterijas
- Balta mirgojoša gaisma: Notiek ātrā uzlāde (baterija > 40 min)
- Zaļa mirgojoša gaisma: Notiek atjaunojoša uzlāde (baterija > 40 min)
- Pastāvīga balta gaisma: Pilnībā uzlādēts

Lietošanas instrukcijas

Ieslēgšanas un pārslēgšanas instrukcijas:

Nospiediet slēdzi, lai kliperi ieslēgtu un izslēgtu (3.a/b/c att.).

Nospiežot slēdzi, var regulēt arī klipera ātrumu:

O: Izslēgšana (izslēgts)

I: Barošana ieslēgta / pirmais pāresums 6500 apgr./min.

II: Otrais ātrums 8200 apgr./min.

Statusa indikācija ar LED gaismu:

Akumulatora indikators rāda lietojamo laiku pašreizējā ātrumā.

- Augstas jaudas režīmā deg **JRL** balta gaisma.
- Ar vāju akumulatoru mirgo **JRL** sarkanā gaisma un brīdinājuma gaisma.
- Ierīce automātiski izslēdz visas gaismas un izslēdzas, kad akumulators ir izlādējies.

Griešanas garuma regulēšana

Kliperis ir aprīkots ar 5 dažādiem regulēšanas līmeņiem, kas ir: 0,5mm, 1,4mm, 2,0mm, 2,8mm, 3,5mm.

Lietotāji var pielāgot līmeni atbilstoši savām vajadzībām.

- Pabīdīt asmens regulēšanas sviru (3.d att.) uz priekšu, lai grieztu tuvāk.
- Lai iegūtu pretēju efektu, pabīdīt asmeni atpakaļ.

Kā uzstādīt un nomainīt aizsargus

Kliperā komplektā ir 6 aizsargi.

Izmēri ir: Nr.1/2 (1,5mm), Nr.1 (3mm), Nr.1-1/2 (4,5mm), Nr. 2 (6mm), Nr. 3 (10mm), Nr. 4(13mm).

Aizsarga uzstādīšana:

Kā parādīts 4.a att., savietojiet aizsargam atbilstošo kartes slotu ar produkta galveno bloku un pēc tam uzmanīgi paceliet galveno bloku, līdz atskan klikšķis, kas norāda, ka aizsarga uzstādīšana ir pabeigta.



Piezīme! Pirms aizsarga nomainīšanas pārlicinieties, vai kliperis ir izslēgts.

Pirms lietošanas pārlicinieties, vai aizsargs ir pareizi uzstādīts un nav vaļīgs.

Aizsargķemmes noņemšana:

Kā parādīts 4.b attēlā, jūs varat noņemt ķemmi, pagriežot tās asti ar pirkstu.

Asmens apkope



Piezīme!

1. Pirms lietošanas uzmanīgi izlasiet asmens apkopes instrukcijas. Noņemot un uzstādot asmeni, ievērojiet norādījumus, lai izvairītos no nepareizas montāžas.
2. Pēc asmens uzstādīšanas noteikti rūpīgi pārbaudiet, vai atbilstošās daļas ir stingri piespīrinātas.
3. Pirms lietošanas, lūdzu, atvienojiet strāvas adapteri un izslēdziet iekārtu.
4. Rīkojoties ar asmeni, nemēģiniet pašrocīgi uzasināt vai mainīt asmeni, lai iekārtu nesabojātu.

Kā noņemt/uzstādīt asmeņu bloku:

- Kā redzams 5.a attēlā, turiet matu mašīniti vienā rokā un ar skrūvgrīzi atskrūvējiet skrūvi, lai noņemtu asmeņu bloku.
- Uzmanību: Noņemot asmeni, turiet to ar to pašu roku, ar kuru turat ierīci, lai novērstu krišanu un bojājumus.
- Kā parādīts 5.b attēlā, turiet matu mašīniti, satveriet asmeni ar pirkstiem un pievelciet skrūvi ar skrūvgrīzi, lai uzstādītu asmeņu bloku.

Asmens noņemšana:

- Turiet kliperi, kā parādīts 5.c attēlā, atskrūvējiet parādītās skrūves un noņemiet asmeni. Noņemot asmeni, lūdzu, turiet to, vienlaikus turot kliperi, lai novērstu asmens nokrišanu un bojājumus (piesardzību: asmens ir ass. Pievērsiet uzmanību, lai aizsargātu rokas).

Kā uzstādīt asmeni:

1. Uzstādiest kustīgo asmeni uz diviem stiprinājuma atsperes tapām (6.a attēls).
2. Cieši piespīdriet apakšējo asmeni un saskaņojiet ar apakšējo skrūves caurumu (6.b attēls).
3. Ieskrūvējiet skrūvi pulksteņrādītāja virzienā līdz 1/3 dziļumam (6.c attēls).
4. Ja atspere izlec no paredzētās vietas, viegli salieciet to atpakaļ (6.d attēls).
5. Iestatiet asmeņu regulēšanas sviru priekšējā pozīcijā (6.e attēls).
6. Pārļieciniet, ka augšējais un apakšējais asmens ir centrēti un paralēli (6.f attēls).
7. Pieskrūvējiet skrūves un pabeidziet montāžu (6.g attēls).

Kā iestatīt asmeni uz 0 mm:

1. Noņemiet asmeņu bloku (7.a attēls).
2. Regulēšanas sviru pārvietojiet priekšējā pozīcijā (7.b attēls).
3. Novietojiet divas asmeņu regulēšanas instrumenta priekšējās rievās taisni virs asmens atsperes (7.c attēls).
4. Ievietojiet instrumentu priekšējā regulēšanas atverē un pagrieziet pulksteņrādītāja virzienā, lai iestatītu vēlamu griešanas garumu (7.d attēls).
5. Pārbaudiet, vai abi asmeņi ir horizontāli saskaņoti un augšējais asmens nepārsniedz apakšējo (7.e attēls).

Kā atīstatīt asmeni:

1. Noņemiet asmeņu bloku (7.a attēls).
2. Regulēšanas sviru pārvietojiet priekšējā pozīcijā (7.b attēls).
3. Novietojiet instrumenta divus priekšgalus tieši asmens atsperes priekšā. Piezīme: Nespīdriet atspēri uz leju (7.c attēls).
4. Ievietojiet instrumentu aizmugures regulēšanas atverē un pagrieziet pulksteņrādītāja virzienā, lai iestatītu vēlamu garumu (8.a attēls).
5. Pārbaudiet, vai abi asmeņi ir horizontāli saskaņoti un augšējais asmens nepārsniedz apakšējo (8.b attēls).

Asmeņu tīrīšana un apkope:

- Rūpīgi noņemiet un uzstādiest asmeņus, izmantojot komplektā iekļauto skrūvgrīzi.
- Notīriet matiņus un netīrumus ar birstīti (9.a attēls).
- Uzklājiet eļļu uz piecām norādītajām vietām (9.b attēls).
- Izmantojiet regulēšanas instrumentu asmeņu precizēšanai pēc vajadzības.
- Pirms apkopes vienmēr izslēdziet ierīci un atvienojiet no strāvas.

Patarīmai

1. Šis aparats nesīktas sintētiniams plaukams ar bet kokiam kitam tikslui, īškyrus 100 proc. žmogaus plauky kirpimā. Īmonē neprīsima atsakomybēs už gedimus ar žālq, atširadusij dēl netinkamo naudojimo.
2. Šis gaminys skīrtas tik profesionaliam naudojimui.
3. Saugos instrukcijas ir naudojimo vadovq taip pat galite rasti PDF formatu mūsų interneto svetainėje www.jrl.com.

Atsargumo priemonės

Saugokite nuo vaikų.

Laikykite kirpimo mašinėlę atokiau nuo vaikų. Kirpimo mašinėlėje yra aštrių ašmenų ir mažų dalių, kurios gali pakenkti nepilnamečiams.

Saugos naudojimas.

1. Prieš valydami kirpimo mašinėlę atjunkite maitinimo adapterį.
2. Pirmiausia nuimkite peiliukus, tada šepetėliu pašalinkite susikaupusius plaukų likučius.
3. Laikykite atokiau nuo vandens, kad išvengtumėte smūgio ar kirpimo mašinėlės sugadinimo.
4. Jei kirpimo mašinėlė netyčia įkrito į vandenį ar į kitas chemines medžiagas, nedelsdami ją išmeskite. Nebandykite jos džiovinti ir jungti į maitinimo šaltinį.
5. Norėdami tinkamai laikyti, išimkite kirpimo mašinėlę iš stovo, atjunkite adapterį ir kruopščiai išvalykite įrenginį. Nelaikykite kirpimo mašinėlės ant įkrovimo stovo ir nepalikite jos prijungtos prie adapterio.
6. Jei maitinimo adapterio laidas pažeistas, nedelsdami nustokite jį naudoti ir nedelsdami pakeiskite.
7. Neardykite šio gaminio patys. Apsilankykite pas įgaliotuosius atstovus, kad atliktumėte techninę priežiūrą ir remontą.
8. Prieš įkraudami pasirinkite tinkamas įtampos kištukinį lizdą (Kint. Srovė 100–240 V 50/60 Hz).
9. Nesukite, neardykite ir neperdurkite kirpimo mašinėlėje esančio įkraunamo akumulatoriaus, nes priešingu atveju gali įvykti trumpasis jungimas arba aparatas gali sudegti. Jei akumulatorius neveikia, nenaudokite kirpimo mašinėlės ir nuneškite ją įgaliotajam pardavėjui.
10. Nerekomenduojama ilgiau naudoti, kai temperatūra žemesnė nei -10°C ar aukštesnė nei 40°C, nes gali būti sugadintas akumulatorius.

Kad išvengtumėte gaminio sugadinimo.

1. Naudokite tik originalius priedus.
2. Negaląskite peiliuko patys.
3. Naudokite tik originalų JRL pagamintą maitinimo adapterį. Naudojant bet kokius kitus kitos įmonės adapterius, įkrovimo metu kirpimo mašinėlė gali veikti netinkamai.
4. ĮSPĖJIMAS: Akumulatoriui įkrauti naudokite tik kartu su šiuo prietaisu pateikiamą nuimamą maitinimo bloką.

Gaminio apžvalga (I pav.)

- | | |
|---------------------------------------|--|
| A. Peilio regulavimo svirtis | G. Tepalų alyva |
| B. Maitinimo jungiklis | H. 6 antgalių rinkinys (1,5mm-13mm) |
| C. Įkrovimo galvutė / Įkrovimo blokas | I. Peilio atstatymo įrankis |
| D. Atsuktuvas | J. Peilio apsauga / Apsauginis gaubtuvas |
| E. Peilio regulavimo įrankis | K. Reset IQ įkrovimo stotis (Dokas) |
| F. Valymo šepetėlis | L. Tinklo adapteris |

Gaminio specifikacijos

Gaminio kodas: 2025C			
Elementas	Specifikacijos	Elementas	Specifikacijos
Maitinimo adapteris	Įėjimas kint. srovė 100–240 V 50/60 Hz	Akumulatoriaus tipas	Ličio jonų baterija
	Išėjimas Nual. srovė 5 V 2 A	Įkrovimo laikas	2,5 val. greitam įkrovimui 5 val. Q įkrovos atstatymui
Akumulatoriaus talpa	3,6 V 3500 mAh	Naudojimo trukmė	4 val.

Kaip įkrauti kirpimo mašinėlę

Svarbu. Įkrovimui naudokite tik originalų maitinimo kabelį.

Įkrauti prietaisą galite nešiojamame įkrovimo stovė arba įkrauti kirpimo mašinėlę tiesiogiai, prijungę maitinimo laidą prie pačios kirpimo mašinėlės (2b/c pav.).





Pastaba. Kai kirpimo mašinėlės įkrovos lygis žemas, adapterį galima tiesiogiai prijungti prie kirpimo mašinėlės. Įkraunamą kirpimo mašinėlę galima naudoti.

IQ įkrovos atstatymo technologija

Prijunkite įkrovimo stotelę prie maitinimo adapterio,  užsidegs žalia lemputė (2d pav.). Naudojant IQ įkrovos atstatymą pratęsiamas akumuliatoriaus tarnavimo laikas ir visiškai įkraunamas maždaug per 5 valandas.

Sparčiojo įkrovimo būdas

Vieną kartą paspauskite įkrovimo pagrindinio mygtuką, kad perjungtumėte (2e pav.) į sportinį įkrovimą  (2a pav.), įsijiebs balta lemputė. Nustatytu režimu spartusis greitis įkrovimo būdas  įkrauna maždaug per 2,5 valandas.

LED būsenos indikatoriai (Pav.f/g/h/i)

- Mirksinti šviesos: Įkraunama
- Raudona šviesa: Mažiau nei 40 min. baterijos
- Baltos mirksinčios šviesos: Greita įkrova vyksta (baterija > 40 min)
- Žalios mirksinčios šviesos: Atkūrimo įkrova vyksta (baterija > 40 min)
- Nuolatinė balta šviesa: Visiškai įkrauta

Naudojimo instrukcijos

Perjungimo ir perkėlimo instrukcijos:

Paspauskite jungiklį, kad įjungtumėte ir išjungtumėte kirpimo mašinėlę (3a/b/c pav.).

Paspaudus jungiklį taip pat galima reguliuoti kirpimo mašinėlės greitį:

O: Išjungimas

I: Įjungimas / pirma pavara 6500 suk./min.

II: Antras greitis 8200 suk./min.

Būsenos indikacija LED šviesa:

Akumuliatoriaus indikatorius rodo naudojamą laiką esamu greičiu.

- Didelės galios režime dega **JRL** balta šviesa.
- Esant silpnam akumuliatoriui, mirksi **JRL** raudona šviesa ir  įspėjamas šviesos signalas.
- Įrenginys automatiškai išjungia visas šviesas ir išsijungia, kai akumuliatorius išsikrauna.

Kirpimo ilgio reguliavimas

Kirpimo mašinėlėje yra 5 skirtingi reguliavimo lygiai: 0,5mm, 1,4 mm, 2,0 mm, 2,8 mm, 3,5 mm. Naudotojai gali reguliuoti lygį pagal poreikį

- Peiliukų reguliavimo svirtį (3d pav.) pastumkite į priekį, kad kirpimas vyktų arčiau.
- Stumkite peiliukų atgal, kad poveikis būtų atvirkštinis.

Kaip sumontuoti ir pakeisti apsaugas

Kirpimo mašinėlėje yra 6 apsaugų.

Dydžiai: 1/2# (1,5 mm), 1# (3 mm), 1-1/2# (4,5 mm), 2# (6mm), 3# (10mm), 4# (13 mm).

Apsaugos montavimas.

Kaip parodyta 4a pav., sulygiuokite kortelės lizdą, atitinkančią apsaugą, su pagrindiniu gaminio bloku, tada švelniai pakelkite pagrindinį bloką, kol išgirsite spragtelėjimą, kuris reiškia, kad apsaugos montavimas baigtas.



Pastaba. Prieš keisdami apsaugą įsitinkinkite, kad kirpimo mašinėlė išjungta.

Prieš naudodami įsitinkinkite, kad apsauga tinkamai sumontuota ir nėra atsilaisvinusi.

Apsauginio šukavimo antgalio nuėmimas:

Kaip parodyta 4.b pav., apsauginį antgalį galite nuimti pasukdami šukų galą prištū.

Peiliukų priežiūra



Pastaba.

1. Prieš pradėdami dirbti, atidžiai perskaitykite peiliukų priežiūros instrukciją. Kad išvengtumėte netinkamo surinkimo, išimdami ir montuodami peiliukus vadovaukitės instrukcijomis.
2. Sumontavę peiliukus, būtinai atidžiai patikrinkite, ar tvirtai pritvirtintos atitinkamos dalys.
3. Prieš pradėdami dirbti, atjunkite maitinimo adapterį ir išjunkite aparatą.
4. Dirbdami su peiliukais nebandykite patys jų galąsti ar keisti, kad nesugadintumėte aparato.

Kaip nuimti/įdiegti peiliukų komplektą:

- Kaip parodyta 5.a pav., laikykite kirpimo mašinėlę viena ranka ir atsukite varžtą atsuktuvu, kad nuimtumėte peiliukų komplektą.
- Įspėjimas: Nuimant peiliuką, laikykite jį ta pačia ranka kaip ir prietaisą, kad jis nenukristų ir nepažeistų.
- Kaip parodyta 5.b pav., laikykite mašinėlę, pirštais prilaikykite peiliuką ir atsuktuvu įtvirtinkite varžtą.

Peiliuko išėmimas.

- Laikykite kirpimo mašinėlę, kaip parodyta 5c pav., atsukite parodytus varžtus ir nuimkite peiliuką. Nuimdami peiliuką, laikykite peiliuką laikydami kirpimo mašinėlę, kad peiliukas nenukristų ir nebūtų pažeistas (atsargiai, peiliukas yra aštrus. Atkreipkite dėmesį, kad apsaugotumėte rankas).

Kaip įdiegti peiliuką:

1. Įstatykite judantį peiliuką ant dviejų spyruoklės laikiklio kaiščių (6.a pav.).
2. Tvirtai prispauskite apatinį peiliuką ir sulygiuokite jį su apatiniu varžto skylute (6.b pav.).
3. Įsukite varžtą pagal laikrodžio rodyklę iki 1/3 gylio (6.c pav.).
4. Jei spyruoklė iššoko iš lizdo, švelniai ją grąžinkite į vietą (6.d pav.).
5. Peiliuko reguliavimo svirtį nustatykite į priekinę padėtį (6.e pav.).
6. Patikrinkite, ar viršutinis ir apatinis peiliukai yra centre ir lygiagrečiai (6.f pav.).
7. Priveržkite varžtus ir užbaikite surinkimą (6.g pav.).

Kaip sureguliuoti peiliuką iki 0 mm:

1. Nuimkite peiliukų komplektą (7.a pav.).
2. Reguliavimo svirtį perkelkite į priekinę padėtį (7.b pav.).
3. Suderinkite du reguliavimo įrankio priekinius griovelius tiesiai virš peiliuko spyruoklės (7.c pav.).
4. Įdėkite reguliavimo įrankį į priekinę reguliavimo angą ir pasukite pagal laikrodžio rodyklę, kad nustatytumėte norimą kirpimo ilgį (7.d pav.).
5. Įsitinkinkite, kad abu peiliukai yra horizontaliai sulygiuoti ir viršutinis nekyla virš apatinio (7.e pav.).

Kaip atstatyti peiliuką:

1. Nuimkite peiliukų komplektą (7.a pav.).
2. Reguliavimo svirtį perkelkite į priekinę padėtį (7.b pav.).
3. Padėkite įrankio du priekinius galus priešais spyruoklę, nespausdami jos žemyn (7.c pav.).
4. Įdėkite įrankį į galinę reguliavimo angą ir pasukite pagal laikrodžio rodyklę, kad sureguliuotumėte ilgį (8.a pav.).
5. Patikrinkite, ar peiliukai sulygiuoti ir viršutinis nekyla virš apatinio (8.b pav.).

Peiliukų valymas ir priežiūra:

- Atsargiai nuimkite ir sumontuokite peiliukus naudodami pridėtą atsuktuvą.
- Pašalinkite plaukus ir nešvarumus šepetėliu (9.a pav.).
- Šutepkite penkias nurodytas vietas alyva (9.b pav.).
- Jei reikia, naudokite reguliavimo įrankį peiliukų derinimui.
- Prieš techninę priežiūrą visada išjunkite ir atjunkite įrenginį nuo tinklo.

Tips

1. Dette apparatet er ikke designet til bruk på syntetisk hår eller til noen annen hensikt enn å kutte 100 % menneskelig hår. Selskapet vil ikke ta ansvar for feilfunksjoner eller skade forårsaket av misbruk.
2. Dette produktet er kun designet for profesjonelt bruk.
3. Sikkerhetsinformasjonen og brukermanualen er også tilgjengelig som PDF-format fra nettsiden vår: www.jrl.com.

Sikkerhetstiltak

Holdes unna barn:

Oppbevar klippemaskinen unna barn. Klippemaskinen inneholder skarpe blader og små deler som kan være skadelige for mindreårige.

Sikker bruk:

1. Koble strømadapteren fra strømforsyning før rengjøring av klippemaskinen.
2. Fjern bladene først, bruk deretter rengjøringsbørsten for å fjerne eventuell opphoping av hår.
3. Hold apparatet unna vann for å unngå støt eller skade på klippemaskinen.
4. Hvis klippemaskinen kommer i kontakt med vann eller andre kjemikalier ved et uhell skal den umiddelbart kastes. Ikke prøv å tørk den og koble den til en strømforsyning.
5. Fjern klippemaskinen fra stativet, koble fra adapteren og rengjør enheten godt før oppbevaring. Ikke oppbevar klippemaskinen på ladestativet eller la den være koblet til adapteren.
6. Stopp bruken umiddelbart hvis strømledningen er skadet, og bytt ledningen med en gang.
7. Ikke demonter dette produktet på egenhånd. Besøk autoriserte forhandlere for service og reparasjon.
8. Velg riktig strømuttak for lading (AC100-240 V 50/60 Hz).
9. Ikke vri, demonter eller punkter det oppladbare batteriet inne i klippemaskinen, dette kan forårsake kortslutning eller at maskinen begynner å brenne. Hvis batteriet ikke fungerer må ikke klippemaskinen brukes, ta den med til en autorisert forhandler.
10. Utvidet bruk i temperaturer under -10°C eller over 40°C er ikke anbefalt, dette kan skade batteriet.

For å unngå skade på produktet:

1. Bruk kun originalt tilbehør.
2. Ikke slip bladene selv.
3. Bruk kun den originale strømadapteren som er produsert av JRL. Bruk av noen andre adapter kan forårsake at det forekommer en funksjonsfeil på klippemaskinen under lading.
4. ADVARSEL: Bruk kun den avtagbare forsyningsenheten som følger med apparatet for å lade opp batteriet.

Produktoversikt (fig. 1)

A. Bladjusteringsspak	G. Smøreolje
B. Strømbryter	H. Sett med 6 kammer (1,5mm-13mm)
C. Klipphode	I. Bladtilbakestillingsverktøy
D. Skrutrekker	J. Bladbeskytter
E. Bladjusteringsverktøy	K. Reset IQ Ladedokk
F. Rengjøringsborste	L. Nettadapter

Produktspesifikasjoner

Produktkode: 2025C			
Gjenstand	Spesifikasjoner	Gjenstand	Spesifikasjoner
Strømadapter	Inngang AC 100-240 V 50/60 Hz	Batteritype	Litium ion-batteri
	Utgang DC 5 V 2 A	Ladetid	2,5 time for hurtiglading 5 timer for tilbakestill IQ-lading
Batterikapasitet	3,6 V 3500 mAh	Brukstid	4 timer

Hvordan lade klippemaskinen

Viktig: Bruk kun den originale ladeledningen for å lade.

Du kan lade enheten din med en bærbar ladebase, eller lade klippemaskinen direkte ved å sette inn strømledningen i selve klippemaskinen. (fig. 2b/c)



Merk: Når klippemaskinen har lavt batteri kan adapteren kobles direkte til klippemaskinen. Du kan bruke klippemaskinen mens den lader.

Lading for å tilbake stille IQ-teknologien

Koble ladebasen til strømadapteren,  og det grønne lyset (fig. 2a) slår seg på. Ved å bruke tilbakestill IQ-lading forlenges levetiden til batteriet og det tar cirka 5 timer å fullade batteriet.

Metode for hurtiglading

Trykk på knappen på ladebasen en gang for å bytte (fig. 2e) til hurtiglading.  (fig. 2a), et hvitt lys slår seg på. Den innstilte metoden for hurtiglading  tar cirka 2,5 time.

LED-statusindikatorer (Fig.f/g/h/i)

- Blinkende lys: Lader fortsatt
- Rødt lys: Mindre enn 40 minutter batteritid igjen
- Hvit blinkende lys: Hurtiglading pågår (batteri > 40 min)
- Grønt blinkende lys: Gjenoppladning pågår (batteri > 40 min)
- Stødig hvitt lys: Fulladet

Bruksinstruksjoner

Instruksjoner om bytting og skiftning:

Trykk på bryteren for å slå klippemaskinen på og av (fig. 3a/b/c).

Hastigheten til klippemaskinen kan justeres ved å trykke på bryteren:

O: Slå av (av)

I: Slå på / Første hastighet (6500 o/min)

II: Andre hastighet (8200 o/min)

Statusindikering med LED:

Batteriidikatoren viser brukbar tid ved valgt hastighet.

- I høyeffektmodus er det **JRL** hvite lyset på.
- Ved lavt batteri blinker det **JRL** røde lyset og  advarslyset.
- Klipphenen slår automatisk av alle lys og slår seg av når batteriet er tomt.

Justering av klippelengden

Klippemaskinen har 5 forskjellige justeringsnivå, disse er: 0,5 mm, 1,4 mm, 2,0 mm, 2,8 mm, 3,5 mm.

Brukere kan justere nivået i henhold til behov.

- Trykk bladets justeringsspak (fig. 3a) forover for en kortere klipp.
- Trykk bladet bakover for motsatt effekt.

Hvordan montere og bytte ut beskyttere

Klippemaskinen har 6 beskyttere.

Størrelsene er: 1/2#(1,5 mm), 1#(3 mm), 1-1/2#(4,5 mm), 2#(6 mm), 3#(10 mm), 4#(13 mm).

Montering av beskyttere:

Rett inn kortsportsporet i henhold til tilsvarende beskytter med hovedenheten på produktet som vist på fig. 4a. Løft deretter hovedenheten forsiktig til du hører et 'klikk', dette indikerer at monteringen av beskytteren er fullført.



Merk: Før beskytteren byttes ut må det påses at klippemaskinen er slått av. Påse at beskytteren er montert riktig slik at den ikke er løs for bruk.

Fjerne beskyttelseskam:

Som vist i Fig.4b kan du fjerne beskyttelseskammen ved å vri kammens bakende med fingeren.

Vedlikehold av blader:



Merk:

1. Les vedlikeholdsinstruksjonene for bladene nøye før bruk. Følg instruksjonene ved fjerning og montering av bladene for å unngå feil montering.
2. Etter at bladene er montert må du påse at de samsvarende delene er ordentlig festet.
3. Koble fra strømadapteren og slå av maskinen før vedlikehold.
4. Ikke forsøk å slippe eller endre bladet selv når du håndterer maskinen, dette for å unngå at du skader maskinen.

Hvordan fjerne/installere klippesettet:

- Som vist i Fig.5a, hold klipperen med én hånd og løsne skruen med en skrutrekker for å fjerne klippesettet.
- Advarsel: Hold klingen med samme hånd som du holder hovedenheten med, for å hindre at den faller og skades.
- Som vist i Fig.5b, hold klipperen med én hånd, ta på klingene med fingrene og skru skruen fast med en skrutrekker for å installere klippesettet.

Fjerning av bladet:

- Hold klippemaskinen som vist på fig. 5c, løsne skruen som vist og fjern bladet. Hold på bladet mens du holder klippemaskinen for å unngå at bladet faller ned og blir skadet når du fjerner bladet (Forsiktig: bladet er skarpt. Beskytt hendene dine).

Hvordan installere klingene:

1. Plasser den bevegelige klingene på de to tappene på fjærfestet (Fig.6a).
2. Press ned underklingen og juster med nederste skruerull (Fig.6b).
3. Skru skruen med klokka til 1/3 dybde (Fig.6c).
4. Hvis fjæren glir ut av sporet, bøy den tilbake (Fig.6d).
5. Sett klingejusteringshendelene i fremste posisjon (Fig.6e).
6. Kontroller at over- og underklinge er sentrert og parallelle (Fig.6f).
7. Stram skruene og fullfør montasjen (Fig.6g).

Hvordan stille klingene til 0 mm:

1. Fjern klippesettet (Fig.7a).
2. Flytt justeringshendelen til fremste posisjon (Fig.7b).
3. Plasser de to fremste sporene på reset-verktøyet flatt på fjæren (Fig.7c).
4. Sett verktøyet inn i frontjusteringsporten og vri med klokka til ønsket lengde (Fig.7d).
5. Kontroller at klingene er horisontalt sentrert og at overklingen ikke stikker ut over underklingen (Fig.7e).

Hvordan tilbake stille klingene:

1. Fjern klippesettet (Fig.7a).
2. Flytt justeringshendelen til fremste posisjon (Fig.7b).
3. Plasser verktøyet to fremste ender flatt foran fjæren uten å presse (Fig.7c).
4. Sett verktøyet inn bakjusteringsporten og vri med klokka til ønsket lengde (Fig.8a).
5. Kontroller at klingene er sentrert og at overklingen ikke stikker ut (Fig.8b).

Rengjøring og vedlikehold av klingene:

- Fjern og installer klingene forsiktig med den medfølgende skrutrekkeren.
- Rengjør hår og smuss med børsten (Fig.9a).
- Påfør smøremiddel på de fem angitte punktene (Fig.9b).
- Bruk reset-verktøyet til å justere eller gjenjustere klingene etter behov.
- Slå alltid av og koble fra enheten før vedlikehold.

Полезни съвети

1. Уредът не е предназначен да се използва върху синтетична коса или за друга цел, различна от подстригване на 100% човешка коса. Компанията не поема отговорност за неизправности или вреди, причинени от неправилна употреба.
2. Този продукт е предназначен само за професионална употреба.
3. Инструкциите за безопасност и ръководството за експлоатация са налични в PDF формат на нашия уебсайт: www.jrl.com.

Мерки за безопасност

Дръжте далеч от деца:

Съхранявайте машинката за подстригване далеч от деца. Машинката за подстригване има остри ножчета и малки части, които могат да наранят децата.

Безопасно използване:

1. Преди почистване на машинката за подстригване, изключете я от контакта.
2. Първо сваляте ножчето, след което изчаквайте, за да отстраните натрупаната коса.
3. Пазете от вода, за да се избегне токов удар или повреда на машинката за подстригване.
4. Ако машинката за подстригване бъде изтървана случайно във вода или други химикали, извърнете я от употреба. Не се опитвайте да я изсушите и да я включите в източник на захранване.
5. За да я съхранявате правилно, извадете машинката за подстригване от станцията за зареждане, изключете адаптера и почистете внимателно вашия уред. Не дръжте машинката за подстригване върху станцията за зареждане и не я оставяйте свързана към адаптера.
6. Ако шнура на захранващия адаптер е повреден, спрете да го ползвате веднага и го заменете.
7. Не разглобявайте този продукт сами. Посетете упълномощен представител за обслужване и ремонт.
8. Преди зареждане, изберете гнездо с правилния волтаж (AC100-240V 50/60Hz).
9. Не откъвайте, не разглобявайте и не дупчете презаредимата батерия в машинката за подстригване, защото ще се стигне до късо съединение и изгаряне на машинката. Ако батерията не работи, не пускайте машинката за подстригване и я занесете на упълномощен представител.
10. Не се препоръчва продължителното използване при температури под -10°C или над 40°C, защото това може да повреди батерията.

За да се избегне повреждането на продукта:

1. Използвайте само оригинални аксесоари.
2. Не наточвайте ножовете сами.
3. Използвайте само оригиналния захранващ адаптер, произведен от JRL. Използването на адаптери от друга компания може да доведе до неизправност на машинката за подстригване, докато се зарежда.
4. ВНИМАНИЕ: За зареждането на батерията използвайте само отделящия се модул, предоставен с уреда.

Общ преглед на продукта (фиг.1)

- | | |
|---|---------------------------------------|
| A. Лост за регулиране на острието | G. Масло за смазване |
| B. Включвател/Изключвател | H. Комплект от 6 гребена (1,5mm-13mm) |
| C. Режеща глава / Режещо тяло | I. Инструмент за нулиране на острието |
| D. Отвертка | J. Предпазна капачка за острие |
| E. Инструмент за регулиране на острието | K. Зарядна станция Reset IQ |
| F. Четка за почистване | L. Адаптер за зарядно |

Спецификации на продукта

Продуктов код: 2025C			
Елемент	Спецификации	Елемент	Спецификации
Захранващ адаптер	Вход AC 100-240V 50/60Hz	Вид на батерията	Литиево-йонна батерия
	Изход DC 5V 2A	Време за зареждане	2,5 часа за бързо зареждане 5 часа за Reset IQ зареждане
Капацитет на батерията	3,6V 3500mAh	Време за използване	4 часа

Как да зареждате машинката си за подстригване

Важно: За зареждане използвайте само оригинален захранващ кабел.

Можете да зареждате вашия уред на преносимата основа за зареждане или да зареждате машинката за подстригване, като включите захранващия кабел в самата машинка. (фиг. 2b/c)





Бележка: Когато машинката за подстригване е със слаб заряд, можете да включите адаптера директно в машинката. Можете да използвате машинката, докато се зарежда.

Технология за зареждане Reset IQ Charge

Свържете зарядната база към захранващия адаптер,  светва зелена светлина (фиг. 2a). Използването на Reset IQ Charge ще удължи живота на батерията и отнема около 5 часа за пълно зареждане.

Начин за бързо зареждане

Натиснете веднъж бутона на зарядната база, за да превключите (фиг. 2e) на бързо зареждане , светва бяла светлина. Зададеният начин за бързо зареждане  отнема около 2,5 часа.

LED индикатори за състояние (Фиг.f/g/h/i)

- Мигаща светлина: Зареждането продължава
- Червена светлина: Остават по-малко от 40 минути батерия
- Бяла мигаща светлина: Бързо зареждане в ход (батерия > 40 мин)
- Зелена мигаща светлина: Възстановително зареждане в ход (батерия > 40 мин)
- Постоянна бяла светлина: Напълно заредено

Инструкции за употреба

Инструкции за включване и превключване:

Натиснете ключа, за да изключите или включите машинката за подстригване (фиг. 3a/b/c).

Чрез натискането на ключа, може също да се регулира скоростта на машинката:



O: Изключване (off)

I: Включване / първа степен 6500 RPM (об./мин.)

II: Втора скорост 8200 RPM (об./мин.)

Индикация за състояние чрез LED:

Индикаторът за батерия показва полезното време при текущата скорост.

- В режим висока мощност  свети бялата светлина.
- При ниска батерия мигат  червената светлина и  сигналната лампа.
- Уредът автоматично изгасва всички светлини и се изключва при празна батерия.

Регулиране на дължината на подстригване

Машинката за подстригване идва с 5 различни нива за регулиране, които са: 0,5mm, 1,4mm, 2,0mm, 2,8mm, 3,5mm.

Потребителите могат да регулират нивото според своите нужди.

- Избутайте лостчето за регулиране на ножа (фиг. 3a) напред за по-късо подстригване.
- Избутайте ножа назад за обратния резултат.

Как да поставите и смените предпазителите

Машинката за подстригване идва с 6 предпазителя.

Размерите са: 1/2#(1,5mm), 1#(3mm), 1-1/2#(4,5mm), 2#(6mm), 3#(10mm), 4#(13mm).

Поставяне на предпазителя:

Както е показано на фиг. 4a, нагласете гнездото на картата, съответстващо на предпазителя според главното устройство, след което повдигнете леко главното устройство, докато чуете "щракване", което показва, че предпазителят е поставен.



Бележка: Преди да смените предпазителя, се уверете, че машинката е изключена.

Уверете се, че предпазителят е поставен правилно и не е разхлабен преди да се използва.

Премахване на предпазителя:

Както е показано на Фиг.4b, можете да премахнете предпазителя, като завъртите задната част на гребена с пръст.

Поддръжка на ножа



Бележка:

1. Моля, прочетете внимателно инструкциите за поддръжка на ножа, преди да я изпълните. Следвайте инструкциите при свалянето и поставянето на ножа, за да се избегне неправилноглобяване.
2. След като ножът е поставен, се уверете, че сте проверили внимателно дали съответните части са прикрепени здраво.
3. Преди да извършите процедурата, моля, извадете захранващия адаптер и изключете машинката.
4. Когато работите с ножа, не се опитвайте да наточвате или да промените острието сами, за да не повредите машинката.

Как да премахнете/монтирате комплекта ножове:

- Както е показано на Фиг.5a, хванете машинката с една ръка и развийте винта с отвертка, за да отстраните комплекта ножове.
- Внимание: Докато премахвате ножа, дръжте го със същата ръка, с която държите основното тяло, за да предотвратите падане и повреда.
- Както е показано на Фиг.5b, държете машинката с една ръка, захванете ножа с пръсти и затегнете винта с отвертка, за да монтирате комплекта ножове.

Сваляне на ножа:

- Хванете машинката за подстригване, както е показано на фиг. 5c, развийте показаните винтове и свалете ножа. Когато сваляте ножа, моля, дръжте ножа, докато държите машинката за подстригване, за да не падне ножът и да не се повреди (внимание: Ножът е остър. Пазете ръцете си).

Как да инсталирате ножа:

1. Поставете подвижния нож на двата шифта на пружинното закрепване (Фиг.6a).
2. Натиснете здраво долния нож и го подравнете с долния отвор за винт (Фиг.6b).
3. Завийте винта по посока на часовниковата стрелка до 1/3 дълбочина (Фиг.6c).
4. Ако пружината излезе от канала, върнете я обратно (Фиг.6d).
5. Поставете лоста за регулиране в най-напреднала позиция (Фиг.6e).
6. Проверете дали горният и долният нож са центрирани и паралелни (Фиг.6f).
7. Затегнете винтовете и завършете монтажа (Фиг.6g).

Как да настроите ножа на 0 mm:

1. Премахнете комплекта ножове (Фиг.7a).
2. Преместете лоста за регулиране в най-напреднала позиция (Фиг.7b).
3. Поставете двата предни разреза на инструмента за нулиране под прав ъгъл върху пружината (Фиг.7c).
4. Вкарайте инструмента в предния отвор за регулиране и завъртете по посока на часовниковата стрелка, за да зададете желаната дължина (Фиг.7d).
5. Проверете дали ножовете са хоризонтално центрирани и дали горният нож не се издава извън долния (Фиг.7e).

Как да нулирате ножа:

1. Премахнете комплекта ножове (Фиг.7a).
2. Преместете лоста за регулиране в най-напреднала позиция (Фиг.7b).
3. Поставете двата предни края на инструмента плоско пред пружината без натиск (Фиг.7c).
4. Вкарайте инструмента в задния отвор за регулиране и завъртете по посока на часовниковата стрелка до желаната дължина (Фиг.8a).
5. Проверете дали ножовете са центрирани и дали горният нож не излиза извън долния (Фиг.8b).

Почистване и поддръжка на ножа:

- Премахвайте и монтирайте ножовете внимателно с приложената отвертка.
- Почиствайте косми и отломки с четката (Фиг.9a).
- Нанесете смазка на петте обозначени точки (Фиг.9b).
- Използвайте инструмента за нулиране при нужда за настройка или подравняване.
- Винаги изключвайте и изваждайте уреда от контакта преди поддръжка.

Tipy

1. Tento stroj není navržen k tomu, aby byl používán na syntetických vlasech nebo k jakémukoli jinému účelu, než je stříhání 100% lidských vlasů. Společnost nepřebírá žádnou zodpovědnost za poruchy funkce nebo škody, způsobené nesprávným použitím.
2. Tento výrobek je navržen pouze k profesionálnímu použití.
3. Bezpečnostní pokyny a návod k obsluze jsou také dostupné ve formátu PDF na našich internetových stránkách: www.jrl.com.

Bezpečnostní opatření

Uchovávejte mimo dosah dětí:

Zastříhovač uchovávejte mimo dosah dětí, prosím. Zastříhovač obsahuje ostré nože a malé díly, které mohou být nebezpečné pro mladistvé.

Bezpečné použití:

1. Před čištěním zastříhovače odpojte síťový adaptér.
2. Nejprve odstraňte nože, potom použijte čisticí kartáček, abyste odstranili jakýkoli nános vlasů.
3. Uchovávejte dále od vody, abyste zabránili úrazu elektrickým proudem nebo poškození zastříhovače.
4. Pokud dojde k neúmyslnému spadnutí zastříhovače do vody nebo jakékoli jiné chemikálie, tak jej okamžitě zlikvidujte. Nepokoušejte se jej vysušit a zapojit do zdroje napájení.
5. Kvůli správnému uskladnění jej vyjměte z dokovací stanice, odpojte adaptér a jednotku důkladně vyčistěte. Zastříhovač neuchovávejte v nabíjecí stanici ani jej nemějte připojený k adaptéru.
6. Pokud dojde k poškození kabelu síťového adaptéru, tak jej okamžitě přestaňte používat a hned jej vyměňte.
7. Tento výrobek sami nerozebírejte. Ohledně servisu a opravy navštivte autorizovaného prodejce.
8. Před nabíjením si vyberte správné napětí zásuvky (AC 100-240 V 50/60 Hz).
9. Nabíjecí baterii v zastříhovači nedeformujte, nerozebírejte, ani ji nepropíchněte, jinak by to mohlo způsobit zkrat nebo spálit tento stroj. Pokud baterie nefunguje, tak zastříhovač nezapínejte a odnesete jej autorizovanému prodejci.
10. Dlouhé používání v teplotách nižších než -10°C nebo vyšších než 40°C není doporučeno, jelikož to může poškodit baterii.

Z důvodu zabránění poškození výrobku:

1. Používejte pouze originální příslušenství.
2. Nože sami neostřete.
3. Používejte pouze originální síťový adaptér, vyrobený společností JRL. Používání jiných adaptérů od jiných společností, může způsobit poruchu zastříhovače během jeho nabíjení.
4. VÝSTRAHA: Za účelem nabíjení baterie používejte pouze odnímatelnou napájecí jednotku, dodanou s tímto spotřebičem.

Přehled výrobku (Obr. 1)

- | | |
|---------------------------------------|---------------------------------|
| A. Páka pro seřízení nože | G. Mazací olej |
| B. Vypínač napájení | H. Sada 6 nástavců (1,5mm-13mm) |
| C. Stříhací hlava / Stříhací jednotka | I. Nástroj pro reset nože |
| D. Šroubovák | J. Ochrana nože |
| E. Nástroj pro seřízení nože | K. Nabíjecí dok Reset IQ |
| F. Čisticí kartáček | L. Síťový adaptér |

Parametry výrobku

Kód výrobku: 2025C			
Položka	Parametry	Položka	Parametry
Síťový adaptér	Vstup AC 100-240 V 50/60 Hz	Typ baterie	Lithium-iontová baterie
	Výstup DC 5 V 2 A	Doba nabíjení	2,5 hodiny u rychlého nabíjení 5 hodin při použití funkce Reset IQ Charge (přenastavení IQ nabíjení)
Kapacita baterie	3,6 V 3 500 mAh	Doba použití	4 hodin

Jak zastříhovač nabíjet

Důležité: K nabíjení používejte pouze originální napájecí kabel.

Jednotku můžete nabíjet na přenosné nabíjecí základně nebo můžete zastříhovač nabíjet přímo zapojením napájecího kabelu do samotného zastříhovače. (Obr. 2b/c)





Poznámka: Až bude mít zastříhovač málo energie, tak můžete adaptér zapojit přímo do zastříhovače. Zastříhovač můžete používat i během nabíjení.

Technologie Reset IQ Charge

Nabíjecí základnu připojte k síťovému adaptéru, rozsvítí se zelená kontrolka  (Obr. 2d). Použitím funkce Reset IQ Charge prodloužíte životnost baterie a úplné nabití bude trvat asi 5 hodin.

Způsob rychlého nabíjení

Jednou stisknete tlačítko na nabíjecí základně, abyste přepnuli (Obr. 2e) na rychlé nabíjení , rozsvítí se bílá kontrolka. Nastavený rychlý režim způsobu rychlého nabíjení  trvá přibližně 2,5 hodiny.

LED stavové indikátory (Obr.f/g/h/i)

- Blikající světlo: Stále se nabíjí
- Červené světlo: Zbývá méně než 40 minut baterie
- Bílé blikající světlo: Probíhá rychlé nabíjení (baterie > 40 min)
- Zelené blikající světlo: Probíhá obnovovací nabíjení (baterie > 40 min)
- Stálé bílé světlo: Plně nabit

Pokyny k používání

Pokyny k přepínání a posunování:

Stisknutím spínače můžete také upravit na rychlost zastříhovače:

O: Vypnutí

I: Zapnutí / první stupeň 6 500 ot./min.

II: Druhý stupeň 8 200 ot./min.

Stavová indikace LED diódou:

Ukazatel baterie zobrazuje využitelný čas při aktuální rychlosti.

- V režimu vysokého výkonu svítí **JRL** bílé světlo.
- Při nízké baterii bliká **JRL** červené světlo a  varovná kontrolka.
- Přístroj automaticky zhasne všechna světla a vypne se, když se baterie vybije.

Seřízení délky stříhání

Zastříhovač má 5 různých úrovní nastavení, což jsou: 0,5 mm, 1,4 mm, 2,0 mm, 2,8 mm, 3,5 mm.

Uživatelé si mohou úroveň upravit podle svých potřeb.

- Pro kratší sestřih zatlačte seřizovací páčku nožů (Obr. 3d) dopředu.
- Pro opačný účinek zatlačte nože zpět.

Jak nainstalovat a vyměnit nástavec

Zastříhovač je vybaven 6 nástavci.

Jsou to velikosti: 1/2# (1,5 mm), 1# (3 mm), 1-1/2# (4,5 mm), 2# (6 mm), 3# (10 mm), 4# (13 mm).

Instalace nástavce:

Jak je zobrazeno na Obr. 4a, vyrovnejte otvor podle nástavce s hlavní jednotkou výrobku a potom hlavní jednotku zastříhovače opatrně zvedejte, dokud neuslyšíte „cvaknutí“, které bude znamenat, že instalace nástavce byla dokončena.



Poznámka: Před výměnou nástavce se ujistěte, že je zastříhovač vypnutý.

Před použitím se ujistěte, že je nástavec nainstalován správně a že není uvolněný.

Odstranění nástavce:

Jak je znázorněno na obr. 4b, můžete nástavec odstranit otočením konce hřebenu prstem. Blade maintenance

Údržba nožů



Poznámka:

1. Před použitím si pozorně přečtěte pokyny ohledně údržby nožů, prosím. Z důvodu zabránění nesprávnému sestavení dodržujte pokyny, až budete odmontovávat a instalovat nože.
2. Až nože nainstalujete, tak nezapomeňte pečlivě zkontrolovat, zda byly pevně nasazeny všechny odpovídající díly.
3. Před použitím odpojte síťový adaptér, prosím a přístroj vypněte.
4. Při manipulaci s noži se sami nepokoušejte nože naostřit ani upravit, abyste zabránili poškození vašeho přístroje.

Jak odstranit/nainstalovat sadu čepelí:

- Jak ukazuje obr. 5a, držte zastíhovač jednou rukou a uvolněte šroub šroubovákem pro odstranění sady čepelí.
- Upozornění: Při odstraňování čepelí ji držte tou samou rukou, kterou držíte hlavni jednotku, aby neupadla a nepoškodila se.
- Jak ukazuje obr. 5b, držte zastíhovač jednou rukou, uchopte čepel prsty a utáhněte šroub šroubovákem pro instalaci sady čepelí.

Sejmutí nožů:

- Zastíhovač držte tak, jak je zobrazeno na Obr. 5a, povolte zobrazené šrouby a nože sejměte. Až budete nože oddělovat, tak je, prosím, držte a současně držte zastíhovač, abyste zabránili pádu nožů na zem a jejich poškození (upozornění: nože jsou ostré. Dávejte pozor, abyste si ochránili ruce).

Jak nainstalovat čepel:

1. Umístěte pohyblivou čepel na dva kolíky pružinového držáku (obr. 6a).
2. Pevně přitlačte dolní čepel a zarovnejte ji s dolním otvorem pro šroub (obr. 6b).
3. Všroubujte šroub ve směru hodinových ručiček do 1/3 hloubky (obr. 6c).
4. Pokud pružina vyskočí ze spáry, vraťte ji zpět do drážky (obr. 6d).
5. Nastavte páku pro nastavení čepel do nejpřednější polohy (obr. 6e).
6. Zkontrolujte, zda jsou horní a dolní čepel vystředěné a rovnoběžné (obr. 6f).
7. Utáhněte šrouby a dokončete montáž (obr. 6g).

Jak nastavit čepel na 0 mm:

1. Odstraňte sadu čepelí (obr. 7a).
2. Přesuňte páku pro nastavení do nejpřednější polohy (obr. 7b).
3. Zarovnejte dvě přední drážky nástroje pro reset čepelí kolmo na pružinu (obr. 7c).
4. Vložte nástroj do předního nastavovacího portu a otočte ve směru hodinových ručiček pro nastavení požadované délky stříhu (obr. 7d).
5. Zkontrolujte, zda jsou čepel vodorovně vystředěné a zda horní čepel nepřesahuje dolní (obr. 7e).

Jak resetovat čepel:

1. Odstraňte sadu čepelí (obr. 7a).
2. Přesuňte páku do nejpřednější polohy (obr. 7b).
3. Položte dva přední konce nástroje před pružinu bez zatlačení (obr. 7c).
4. Vložte nástroj do zadního portu pro nastavení a otočte ve směru hodinových ručiček na požadovanou délku (obr. 8a).
5. Zkontrolujte, že čepel jsou vystředěné a horní nepřesahuje dolní (obr. 8b).

Čištění a údržba čepelí:

- Čepelí seřizujte a instalujte opatrně pomocí přiloženého šroubováku.
- Odstraňte vlasy a nečistoty kartáčem (obr. 9a).
- Naneste lubrikant na pět určených bodů čepelí (obr. 9b).
- V případě potřeby použijte resetovací nástroj k úpravě nebo vyrovnání čepelí.
- Před údržbou vždy vypněte a odpojte zařízení od napájení.

Savjeti

1. Stroj nije dizajniran da se koristi na sintetičkoj kosi niti u bilo koje druge svrhe osim za rezanje 100% ljudske kose. Tvrtka neće preuzeti odgovornost za loš rad ili oštećenja nastala lošom uporabom.
2. Ovaj proizvod je samo za profesionalnu uporabu.
3. Sigurnosne upute i priručnik za rad također su raspoloživi u PDF formatu na našoj internet stranici: www.jrl.com.

Mjere predostrožnosti

Proizvod držite dalje od dohvata djece:

Stroj za šišanje pohranite dalje od djece. Stroj za šišanje sadrži oštre oštrice i male dijelove koji mogu biti opasni po djecu.

Sigurna uporaba:

1. Isključite napojni prilagodnik prije čišćenja stroja.
2. Najprije uklonite oštricu a zatim koristite četku za čišćenje kako biste uklonili bilo kakve nakupine kose.
3. Držite dalje od vode kako biste izbjegli strujni udar ili oštećenje stroja.
4. Ako stroj slučajno ispuštite u vodu ili neku drugu kemikaliju, odmah ga bacite. Nemojte ga pokušavati osušiti niti ga priključiti u izvor napajanja.
5. Za ispravnu pohranu uklonite stroj iz napojne postaje i pažljivo očistite jedinicu. Nemojte stroj pohranjivati na napojnoj postaji ili ga ostavljati pričvršćenim na prilagodnik.
6. Ako je kabel na napojnom prilagodniku oštećen, odmah ga prestanite koristiti i odmah ga zamijenite.
7. Nemojte sami demontirati proizvod. Posjetite ovlaštene prodavače radi servisiranja i popravke.
8. Odaberite utičnicu s ispravnim naponom prije punjenja (AC100-240V 50/60Hz).
9. Molimo nemojte zavrtati, demontirati niti probjati punivu bateriju u stroju jer bi ona mogla izazvati strujni udar ili zapaliti stroj. Ako baterija ne radi, nemojte pokretati stroj i odnesite ga kod ovlaštenog prodavača.
10. Produljena uporaba na temperaturama ispod -10°C ili iznad 40°C ne preporuča se jer može oštetiti bateriju.

Kako biste izbjegli oštećenje proizvođača:

1. Koristite samo originalan pribor.
2. Nemojte sami oštriti oštricu.
3. Koristite samo izvorni napojni prilagodnik kojeg je proizvela tvrtka JRL. Uporaba bilo kojih drugih prilagodnika od neke druge tvrtke može uzrokovati loš rad stroja tijekom punjenja.
4. UPOZORENJE: Za potrebe ponovnog punjenja baterije koristite samo odvojivu jedinicu za napajanje isporučenu s ovim uređajem.

Pregled proizvoda (SI.1)

- | | |
|---|------------------------------------|
| A. Poluga za podešavanje oštrice | G. Mazivo / Ulje za podmazivanje |
| B. Brekidač za napajanje | H. Set od 6 nastavaka (1,5mm-13mm) |
| C. Glava za šišanje / Jedinica za šišanje | I. Alat za resetiranje oštrice |
| D. Odvijač | J. Zaštitna oštrice |
| E. Alat za podešavanje oštrice | K. Punjača (Dock) Reset IQ |
| F. Četkica za čišćenje | L. Adapter punjača |

Specifikacije proizvoda

Šifra proizvoda: 2025C			
Stavka	Specifikacije	Stavka	Specifikacije
Adapter za napajanje	Ulaz AC 100-240V 50/60Hz	Vrsta baterije	Litij-ionska baterija
	Izlaz DC 5V 2A	Vrijeme punjenja	2,5 sati za brzo punjenje Pet sati za punjenje za resetiranje IQ-a
Kapacitet baterije	3.6V 3500mAh	Vrijeme uporabe	4 sati

Kako da napunite stroj za šišanje

Važno: Za punjenje koristite samo originalni napojni kabel.

Možete napuniti svoju jedinicu na prijenosnoj bazi za punjenje ili napuniti stroj izravno priključivanjem napojnog kabela na sam stroj (sl. 2b/c)



Zabilješka: Kada je stroj slabo napunjen, prilagodnik se može izravno priključiti na stroj za šišanje. Možete koristiti stroj za šišanje dok se puni.

Punjenje s tehnologijom resetiranja IQ-a

Povežite bazu za punjenje na napojni prilagodnik,  zeleno svjetlo (sl. 2d) se pali. Uporabom punjenja Resetiranje IQ-a produljit ćete trajanje baterije, te će punjenje do potpune napunjenosti trajati oko pet sati.

Način brzog punjenja

Pritisnite gumb jednom na bazi za punjenje za prebacivanje (sl. 2e) na brzo punjenje — (sl.2a), bijelo svjetlo se pali. Punjenje u brzom načinu rada  traje oko 2,5 sati.

LED statusni indikatori (Sl.f/g/h/i)

- Treptajuće svjetlo: Još uvijek se puni
- Crveno svjetlo: Manje od 40 minuta baterije preostalo
- Bijelo treptajuće svjetlo: Brzo punjenje u tijeku (baterija > 40 min)
- Zeleno treptajuće svjetlo: Punjenje za oporavak u tijeku (baterija > 40 min)
- Stalno bijelo svjetlo: Potpuno napunjeno

Upute za uporabu

Upute za prebacivanje i mijenjanje stupnjeva prijenosa:

Pritisnite sklopku za uključivanje i isključivanje stroja za šišanje (sl. 3a/b/c).

Prištiskom na sklopku također se može podesiti brzina stroja za šišanje:



O: Gašenje (isključeno)

I: Uključivanje/ prva brzina 6500 RPM

II: Druga brzina 8200 RPM

Indikacija statusa LED svjetlom:

Pokazatelj baterije prikazuje iskoristivo vrijeme pri trenutnoj brzini.

- U načinu visoke snage  bijelo svjetlo svijetli.
- Pri slaboj bateriji  crveno svjetlo i  upozoravajuće svjetlo trepere.
- Aparat automatski gasi sva svjetla i isključuje se kada je baterija prazna.

Podešavanje duljine rezanja

Stroj za šišanje dolazi s pet različitih razina podešavanja, i to: 0,5mm, 1,4mm, 2,0mm, 2,8mm, 3,5mm.

Korisnici mogu podesiti razinu sukladno svojim potrebama.

- Gurnite polugu za podešavanje oštrice (sl.3d) naprijed za bliži rez.
- Gurnite oštricu natrag za obrnuti učinak.

Kako postaviti i zamijeniti zaštitu

Stroj za šišanje dolazi s 6 zaštita.

Veličine su: 1/2#(1,5mm), 1#(3mm), 1-1/2#(4,5mm), 2#(6mm), 3#(10mm), 4#(13mm).

Postavljanje vaše zaštite:

Kako je prikazano na slici 4a, poravnajte utar kartice koji odgovara zaštitu s glavnom jedinicom proizvođača i zatim lagano podignite glavnu jedinicu dok ne čujete „klik“ što označava da je postavljanje zaštite završeno.



Zabilješka: Prije vraćanja zaštite na mjesto, pazite da je stroj za šišanje isključen.

Pazite da je zaštita ispravno postavljena i da nije labava prije uporabe.

Uklanjanje nastavka:

Kao što je prikazano na sl. 4b, možete ukloniti nastavak okrećući stražnji dio češlja prstom.

Održavanje oštrice



Zabilješka:

1. Molimo pročitajte upute za održavanje oštrice pažljivo prije rada. Pratite upute kod uklanjanja i postavljanja oštrice kako biste izbjegli neispravno postavljanje.
2. Nakon što postavite oštricu, pazite da pažljivo provjerite jesu li odgovarajući dijelovi čvrsto postavljeni.
3. Prije rada, molimo odspojite napojni prilagodnik i isključite stroj.
4. Kada rukujete s oštricom nemojte pokušati oštriti ili zamjenjivati oštricu sami kako biste izbjegli oštećivanje svog stroja.

Kako ukloniti/installirati skup oštrica:

- Kao što je prikazano na sl. 5a, držite trimmer jednom rukom i odvijte vijak odvijačem kako biste uklonili skup oštrica.
- Upozorenje: Tijekom uklanjanja oštrice držite je istom rukom kojom držite glavno tijelo uređaja kako ne bi pala i oštetila se.
- Kao što je prikazano na sl. 5b, držite trimmer jednom rukom, uhvatite oštricu prstima i zategnite vijak odvijačem za instalaciju skupa oštrica.

Uklanjanje oštrice:

- Držite stroj za šišanje kako je prikazano na slici 5c, olabavite prikazane vijke i uklonite oštricu. Kada uklanjate oštricu molimo držite oštricu dok držite stroj za šišanje kako biste spriječili da oštrica padne i ošteti se (oprez: oštrica je oštra. Obratite pozornost na zaštitu svojih ruku).

Kako instalirati oštricu:

1. Postavite pokretnu oštricu na dva čepa nosača opruge (sl. 6a).
2. Čvrsto pritisnite donju oštricu i poravnajte je s donjim otvorom za vijak (sl. 6b).
3. Umetnite vijak u smjeru kazaljke na satu do 1/3 dubine (sl. 6c).
4. Ako opruga iskoči iz utora, savijte je natrag (sl. 6d).
5. Postavite polugu za podešavanje oštrice u najudaljeniji položaj prema naprijed (sl. 6e).
6. Provjerite jesu li gornja i donja oštrica centrirane i paralelne (sl. 6f).
7. Zategnite vijke i dovršite montažu (sl. 6g).

Kako podesiti oštricu na 0 mm:

1. Uklonite skup oštrica (sl. 7a).
2. Pomaknite polugu za podešavanje u najudaljeniji položaj prema naprijed (sl. 7b).
3. Poravnajte dva prednja utora alata za resetiranje na oprugu (sl. 7c).
4. Umetnite alat u prednji port za podešavanje i okrenite u smjeru kazaljke na satu do željene duljine rezanja (sl. 7d).
5. Provjerite jesu li oštrice vodoravno centrirane i da gornja oštrica ne viri iznad donje (sl. 7e).

Kako resetirati oštricu:

1. Uklonite skup oštrica (sl. 7a).
2. Pomaknite polugu za podešavanje naprijed (sl. 7b).
3. Postavite dva prednja kraja alata ravno ispred opruge bez pritiska (sl. 7c).
4. Umetnite alat u stražnji port za podešavanje i okrenite u smjeru kazaljke na satu do željene duljine (sl. 8a).
5. Provjerite jesu li oštrice centrirane i da gornja ne viri iznad donje (sl. 8b).

Čišćenje i održavanje oštrica:

- Pažljivo uklanjajte i instalirajte oštrice pomoću priloženog odvijača.
- Očistite kosu i otpatke četkom (sl. 9a).
- Nanesite mazivo na pet označenih točaka oštrica (sl. 9b).
- Po potrebi upotrijebite alat za resetiranje za prilagodbu ili poravnavanje oštrica.
- Uvijek isključite i odspojite uređaj prije održavanja.

Sfaturi

1. Acest aparat nu este conceput pentru a fi utilizat pe pâr sintetic sau pentru orice alt scop decât tăierea părului uman 100%. Compania nu își va asuma responsabilitatea pentru defecțiuni sau daune cauzate de utilizarea necorespunzătoare.
2. Acest produs este conceput numai pentru uz profesional.
3. Instrucțiunile de siguranță și manualul de utilizare sunt disponibile și în format PDF pe site-ul nostru web: www.jrl.com.

Precauții privind sănătatea

A nu se lăsa la îndemâna copiilor:

Vă rugăm să nu lăsați mașina de tuns la îndemâna copiilor. Mașina de tuns conține lame ascuțite și piese mici care pot fi periculoase pentru copiii mici.

Utilizarea în siguranță

1. Deconectați adaptorul de alimentare înainte de a curăța mașina de tuns.
2. Îndepărtați mai întâi lama, apoi folosiți peria de curățare pentru a îndepărta orice păr acumulat.
3. Nu permiteți contactul cu apa pentru a evita șocurile sau deteriorarea mașinii de tuns.
4. Dacă mașina de tuns este scăpată accidental în apă sau în orice alte substanțe chimice, aruncați-o imediat. Nu încercați să o uscați și să o conectați la o sursă de alimentare.
5. Pentru a depozita în mod corespunzător, scoateți mașina de tuns din suport, deconectați adaptorul și curățați foarte bine unitatea. Nu depozitați mașina de tuns pe suportul de încărcare și nu o lăsați atașată la adaptor.
6. În cazul în care cablul adaptorului de alimentare este deteriorat, opriți imediat utilizarea acestuia și înlocuiți-l imediat.
7. Nu dezasamblați acest produs pe cont propriu. Vizitați distribuitorii autorizați pentru service și reparații.
8. Alegeți priza cu tensiunea corectă înainte de încărcare (CA 100-240 V 50/60 Hz).
9. Vă rugăm să nu răsuciți, să nu dezasamblați și să nu perforați bateria reincărcabilă din interiorul mașinii de tuns; în caz contrar se poate produce un scurtcircuit sau se poate arde mașina. Dacă bateria nu funcționează, nu puneți mașina de tuns în funcțiune și duceți-o la un distribuitor autorizat.
10. Utilizarea prelungită la temperaturi sub 10°C sau peste 40°C nu este recomandată, deoarece se poate deteriora bateria.

Pentru a evita deteriorarea produsului:

1. Utilizați numai accesorii originale.
2. Nu ascuțiți lama pe cont propriu.
3. Utilizați numai adaptorul de alimentare original fabricat de JRL. Utilizarea oricărui alt adaptor de la o altă companie poate cauza funcționarea defectuoasă a mașinii de tuns în timpul încărcării.
4. AVERTISMENT: În scopul reincărcării bateriei, utilizați numai unitatea de alimentare detașabilă furnizată cu acest aparat.

Prezentarea generală a produsului (Fig. 1)

- | | |
|--------------------------------------|---------------------------------|
| A. Manetă de reglare lamă | G. Ulei de ungere |
| B. Întrerupător alimentare | H. Set de 6 capace (1,5mm-13mm) |
| C. Unitate de tăiere / Cap de tăiere | I. Unealtă de resetare lamă |
| D. Șurubelniță | J. Protecție lamă |
| E. Unealtă de reglare lamă | K. Stație de încărcare Reset IQ |
| F. Perie de curățare | L. Adaptor de încărcare |

Specificațiile produsului

Codul produsului: 2025C			
Articol	Specificații	Articol	Specificații
Adaptor de alimentare	Intrare CA 100-240 V 50/60 Hz	Tipul de baterie	Baterie litiu ion
	leșire CC 5 V 2 A	Tempul de încărcare	2,5 ore pentru încărcare rapidă 5 ore pentru resetarea încărcării IQ
Capacitatea bateriei	3,6 V 3500 mAh	Tempul de utilizare	4 ore

Modul de încărcare a mașinii de tuns

Important: Utilizați numai cablul original de alimentare pentru încărcare.

Vă puteți încărca unitatea pe baza de încărcare portabilă sau puteți încărca mașina de tuns direct prin conectarea cablului de alimentare la mașina de tuns propriu-zisă. (Fig. 2b/c)





Notă: Atunci când mașina de tuns nu este încărcată, adaptorul poate fi conectat direct la mașina de tuns. Puteți utiliza mașina de tuns în timp ce acesta se încarcă.

Resetare încărcare tehnologie IQ

Conectați baza de încărcare la adaptorul de alimentare, iar lumina verde  (Fig. 2d) se aprinde. Utilizarea funcției de resetare a încărcării IQ va prelungi durata de viață a bateriei și va dura aproximativ 5 ore până la încărcarea completă.

Metoda de încărcare rapidă

Apăsăți o dată butonul de pe baza de încărcare pentru a comuta  (Fig. 2e) la încărcare rapidă (Fig. 2a), lumina albă se aprinde. Modul setat Metoda de încărcare rapidă  durează aproximativ 2,5 ore.

Indicatori de stare LED (Fig.f/g/h/i)

- Lumină intermitentă: Încărcarea continuă
- Lumină roșie: Mai puțin de 40 de minute de baterie rămase
- Lumină albă intermitentă: Încărcare rapidă în curs (baterie > 40 min)
- Lumină verde intermitentă: Încărcare de recuperare în curs (baterie > 40 min)
- Lumină albă constantă: Încărcat complet

Instrucțiuni de utilizare

Instrucțiuni de comutare și schimbare:

Apăsăți comutatorul pentru a porni și a opri mașina de tuns (Fig. 3a/b/c).

Prin apăsarea comutatorului, viteza mașinii de tuns poate fi, de asemenea, reglată:



O: Oprit (oprit)

I: Pornire / prima treaptă de viteză 6500 RPM

II: A doua treaptă de viteză 8200 RPM

Indicație stare prin LED:

Indicatorul de baterie arată timpul utilizabil la viteza setată.

- În mod de putere mare, lumina albă  este aprinsă.
- La baterie slabă, lumina roșie  și lumina de  avertizare clipesc.
- Aparatul închide automat toate luminile și se oprește când bateria este descărcată.

Reglarea lungimii de tăiere

Mașina de tuns vine cu 5 niveluri diferite de reglare, care sunt: 0,5 mm, 1,4 mm, 2,0 mm, 2,8 mm, 3,5 mm.

- Împingeți maneta de reglare a lamei (Fig. 3d) înainte, pentru o tăiere mai strânsă.
- Împingeți lama înapoi pentru efectul invers.

Modul de instalare și de înlocuire a apărătorilor

Mașina de tuns se livrează cu 6 apărători.

Dimensiunile sunt: 1/2#(1,5 mm), 1#(3 mm), 1-1/2#(4,5 mm), 2#(6 mm), 3#(10 mm), 4#(13 mm).

Instalarea apărătorii:

După cum se arată în Fig. 4a, aliniați fanta pentru card corespunzătoare apărătorii cu unitatea principală a produsului, apoi ridicați ușor unitatea principală până când auziți un 'clic', ceea ce indică faptul că instalarea protecției este completă.



Notă: Înainte de a înlocui apărătoarea, asigurați-vă că mașina de tuns este oprită. Asigurați-vă că apărătoarea este instalată corect și nu este slăbită înainte de utilizare.

Îndepărtarea pieptenului:

După cum se arată în Fig.4b, puteți îndepărta pieptenele rotind coada pieptenului cu degetul.

Întreținerea lamei



Notă

1. Vă rugăm să citiți cu atenție Instrucțiunile de întreținere a lamei înainte de utilizare. Respectați instrucțiunile la scoaterea și la instalarea lamei, pentru a evita asamblarea necorespunzătoare.
2. După instalarea lamei, asigurați-vă că verificați cu atenție dacă piesele corespunzătoare au fost bine fixate.
3. Înainte de utilizare, vă rugăm să deconectați adaptorul de alimentare și să opriți mașina.
4. Când manevrați lama, nu încercați să ascuțiți sau să modificați lama pe cont propriu, pentru a evita deteriorarea mașinii.

Cum se scoate/instalează ansamblul lama:

- După cum se vede în Fig.5a, țineți tunsorul cu o mână și slăbiți șurubul cu o șurubelniță pentru a îndepărta ansamblul lama.
- Atenție: La scoaterea lamei, țineți-o cu aceeași mână cu care țineți unitatea principală pentru a nu cădea și a nu se deteriora.
- După cum se arată în Fig.5b, țineți tunsorul cu o mână, apucați lama cu degetele și strângeți șurubul cu o șurubelniță pentru a instala ansamblul lama.

Scoaterea lamei:

- Țineți mașina de tuns ca în Fig. 5c, slăbiți șuruburile indicate și scoateți lama. Atunci când scoateți lama, țineți lama în timp ce țineți aparatul de tuns, pentru a preveni căderea și deteriorarea lamei (atenție: lama este ascuțită). Aveți grijă să vă protejați mâinile.

Cum se instalează lama:

1. Așezați lama mobilă pe cei doi pini ai suportului de arc (Fig.6a).
2. Apăsați ferm lama inferioară și aliniați-o cu orificiul inferior pentru șurub (Fig.6b).
3. Introduceți șurubul în sensul acelor de ceasornic până la 1/3 din adâncime (Fig.6c).
4. Dacă arcul iese din locaș, îndoiți-l înapoi în șanț (Fig.6d).
5. Așezați maneta de reglare a lamei în poziția cea mai înaintată (Fig.6e).
6. Verificați dacă lamele superioare și inferioare sunt centrate și paralele (Fig.6f).
7. Strângeți șuruburile și finalizați asamblarea (Fig.6g).

Cum se reglează lama la 0 mm:

1. Scoateți ansamblul lama (Fig.7a).
2. Muțați maneta de reglare în poziția cea mai înaintată (Fig.7b).
3. Aliniați cele două fante frontale ale instrumentului de resetare plan pe arc (Fig.7c).
4. Introduceți instrumentul în portul frontal de reglaj și rotiți în sensul acelor de ceasornic pentru a seta lungimea dorită de tăiere (Fig.7d).
5. Verificați dacă lamele sunt centrate orizontal și dacă lama superioară nu iese dincolo de cea inferioară (Fig.7e).

Cum se resetează lama:

1. Scoateți ansamblul lama (Fig.7a).
2. Muțați maneta de reglare în poziția cea mai înaintată (Fig.7b).
3. Plasați cele două capete frontale ale instrumentului plan în fața arcului fără a apăsa (Fig.7c).
4. Introduceți instrumentul în portul posterior de reglaj și rotiți în sensul acelor de ceasornic pentru a ajusta lungimea dorită (Fig.8a).
5. Verificați dacă lamele sunt centrate și dacă lama superioară nu iese dincolo de cea inferioară (Fig.8b).

Curățarea și întreținerea lamei:

- Îndepărtați și instalați lamele cu atenție folosind șurubelnița furnizată.
- Curățați prul și resturile cu pensula (Fig.9a).
- Aplicați lubrifianț în cele cinci puncte indicate (Fig.9b).
- Utilizați instrumentul de resetare pentru ajustări sau realiniere după necesitate.
- Opriti și deconectați întotdeauna aparatul înainte de întreținere.

Tips

1. Tento stroj nie je určený na použitie na syntetické vlasy a ani na iné účely ako na strihanie 100% ľudských vlasov. Spoločnosť nezodpovedá za poruchy alebo škody spôsobené nesprávnym používaním.
2. Tento produkt je určený len na profesionálne použitie.
3. Bezpečnostné pokyny a návod na obsluhu sú k dispozícii aj vo formáte PDF, tieto dokumenty nájdete na našej webovej stránke: www.jrl.com.

Bezpečnostné opatrenia

Uchovávejte mimo dosahu detí:

Zastríhávač skladujte mimo dosahu detí. Zastríhávač obsahuje ostré čepele a malé časti, ktoré môžu byť škodlivé pre maloletých.

Bezpečné používanie:

1. Pred čistením zastríhávača je potrebné odpojiť napájací adaptér.
2. Najskôr vyberte čepeľ a až potom použite čistiacu kefku, ktorá je určená na odstránenie nahromadených vlasov.
3. Uchovávejte mimo dosahu vody, vďaka čomu môžete predísť kopaniu alebo poškodeniu zastríhávača.
4. V prípade, že zastríhávač náhodne spadne do vody alebo iných chemikálií, okamžite ho zlikvidujte. Nepokúšajte sa ho vysušiť a ani zapojiť do zdroja napájania.
5. Pre správne uskladnenie vyberte z doku zastríhávač, adaptér odpojte a následne zariadenie náhodne vyčistite. Zastríhávač neskladujte na nabíjacom doku a ani ho nenechávajte pripojený k adaptéru.
6. V prípade, že je kábel na napájacom adaptéri poškodený, okamžite ho prestaňte používať a ihneď ho vymeňte.
7. Tento výrobok svojpomocne nerozoberajte. Pre servis a opravu navštívte autorizovaných predajcov.
8. Pred nabíjaním zvolte správnu napäťovú zásuvku (AC100-240V 50/60Hz).
9. Neotáčajte nabíjateľnú batériu, ktorá sa nachádza v zastríhávači, zastríhávač nerozoberajte a ani ho neprepichujte, v opačnom prípade môže dôjsť ku skratu alebo horeniu strojčeka. V prípade, že batéria nefunguje, zastríhávač nespúšťajte a odnesť ho k autorizovanému predajcovi.
10. Dlhodobé používanie pri teplotách pod -10°C alebo nad 40°C sa neodporúča, pretože môže dôjsť k poškodeniu batérie.

Abý nedošlo k poškodeniu produktu:

1. Používajte iba originálne príslušenstvo.
2. Čepeľ nebrúste svojpomocne.
3. Používajte iba originálny napájací adaptér, ktorý je vyrobený spoločnosťou JRL. Používanie akýchkoľvek iných adaptérov od inej spoločnosti môže počas nabíjania spôsobiť poruchu zastríhávača.
4. VAROVANIE: Na dobíjanie batérie používajte iba odnímateľnú napájaciu jednotku, ktorá je dodávaná s týmto zariadením.

Prehľad produktov (obr.1)

A. Páka na nastavenie noža	G. Mazací olej
B. Vypínač napájania	H. Sada 6 nástavcov (1,5mm-13mm)
C. Strihacia hlava / Strihacia jednotka	I. Nástroj na reset noža
D. Skrutkovač	J. Ochrana noža
E. Nástroj na nastavenie noža	K. Nabíjacia dokovacia stanica Reset IQ
F. Čistiaca kefa	L. Sieťový adaptér

Špecifikácie produktu

Produktový kód: 2025C			
Položka	Špecifikácia	Položka	Špecifikácia
Napájací adaptér	Vstup AC 100-240V 50/60Hz	Typ batérie	Litium-iónová batéria
	Výstup DC 5V 2A	Doba nabíjania	2,5 hodiny pre rýchle nabíjanie 5 hodín pre Obnoviť nabíjanie IQ
Kapacita batérie	3.6V 3500mAh	Čas používania	4 hodín

Ako zastrihávač nabíjať

Dôležité: Na nabíjanie používajte iba originálny napájací kábel.

Svoju jednotku môžete nabíjať na prenosnej nabíjacej základni alebo môžete zastrihávač nabíjať priami pripojením napájacieho kábla k samotnému zastrihávaču (Obr. 2b/c)



Poznámka: V prípade, že je zastrihávač málo nabitý, adaptér môžete zapojiť priamo do zastrihávača, pričom ho môžete počas nabíjania používať.

Resetovať nabíjanie technológie IQ

Nabíjaciú základňu je potrebné pripojiť k napájaciemu adaptéru, čím sa rozsvieti  zelená kontrolka (obr.2d). Použitie resetovania IQ nabíjania predlží životnosť batérie, pričom úplné nabitie trvá približne 5 hodín.

Metóda rýchleho nabíjania

Jedným stlačením tlačidla na nabíjacej základni prepnete na rýchle nabíjanie (obr. 2e) — (Obr.2a) rozsvieti sa biele svetlo. Metóda rýchleho nabíjania v nastavenom režime  trvá približne 2,5 hodiny.

LED statusní indikatori (obr.f/g/h/i)

- Blikajúce svetlo: Stále sa nabíja
- Červené svetlo: Zostáva menej ako 40 minút batérie
- Biele blikajúce svetlo: Prebieha rýchle nabíjanie (batéria > 40 min)
- Zelené blikajúce svetlo: Prebieha obnovovací nabíjanie (batéria > 40 min)
- Stále biele svetlo: Plne nabité

Návod na použitie

Pokyny na prepínanie a preraďovanie:

Stlačením vypínača zastrihávač zapnete alebo vypnete (obr. 3a/b/c).

Stlačením spínača je taktiež možné nastaviť rýchlosť zastrihávača:



O: Vypnutie (off)

I: Zapnutie / prvý prevodový stupeň 6500 RPM

II: Druhá rýchlosť 8200 RPM

Stavová indikácia LED svetlom:

Ukazovateľ batérie zobrazuje použiteľný čas pri aktuálnej rýchlosti.

- Vo vysokovýkonnom režime svieti  biele svetlo.
- Pri slabej batérii bliká  červené svetlo a  výstražná kontrolka.
- Keď sa batéria vybitie, prístroj automaticky vypne všetky svetlá a vypne sa.

Nastavenie dĺžky strihania

Zastrihávač sa dodáva s 5 rôznymi úrovňami nastavenia, ktoré sú: 0,5 mm, 1,4 mm, 2,0 mm, 2,8 mm, 3,5 mm. Užívateľia si podľa svojich potrieb môžu nastaviť úroveň zastrihnutia.

- V prípade, že chcete strihať tesnejšie, nastavovaciu páku čepele zatlačte (obr. 3d) dopredu.
- Pre opačný efekt zatlačte čepeľ dozadu.

Ako nainštalovať a vymeniť chrániče

Zastrihávač sa dodáva s 6 rôznymi chráničmi.

Veľkosti sú: 1/2#(1,5mm), 1#(3mm), 2#(6mm), 3#(10mm), 4#(13mm).

Inštalácia chrániča:

Tak, ako je znázornené na Obr. 4a, zarovnajte slot pre kartu zodpovedajúcu krytu s hlavnou jednotkou produktu a následne hlavnú jednotku jemne nadvihnite, kým nebudete počuť „cvaknutie“, čo indikuje že inštalácia krytu bola dokončená.



Poznámka: Pred výmenou krytu je potrebné uistiť sa, že je zastrihávač vypnutý.

Pred použitím je potrebné uistiť sa, že je kryt správne nainštalovaný a taktiež že nie je uvoľnený.

Odstránenie nástavca:

Ako je zobrazené na obr. 4b, nástavec môžete odstrániť otočením chvosta hrebeňa pristrom.

Údržba čepele



Poznámka:

1. Pred použitím je potrebné, aby ste si pozorne prečítali pokyny na údržbu čepele. Pri demontáži a inštalácii čepele postupujte podľa pokynov, a to z dôvodu, aby ste sa vyhlí nesprávnej montáže.
2. Po nainštalovaní čepele je potrebná starostlivá kontrola, či sú príslušné časti k zastrihávaču pevne pripevnené.
3. Pred samotným použitím napájací adaptér odpojte a prístroj vypnite.
4. Pri manipulácii s čepeľou sa nepokúšajte o svojpomocné brásenie alebo jej upravovanie, a to z dôvodu, aby ste predišli poškodeniu prístroja.

Ako odstrániť/nainštalovať súpravu čepeľí:

- Ako je znázornené na obr. 5a, podržte zastrihávač v jednej ruke a uvoľnite skrutku skrutkovačom, aby ste odstránili súpravu čepeľí.
- Upozornenie: Pri odstraňovaní čepele ju držte tou istou rukou, ktorou držíte hlavnú jednotku, aby nespadla a nepoškodila sa.
- Ako je znázornené na obr. 5b, podržte zastrihávač jednou rukou, uchopte čepeľ prstami a utiahnite skrutku skrutkovačom na inštaláciu súpravy čepeľí.

Odstránenie čepele:

- Zzastrihávač podľa obr. 5c, držte a následne uvoľnite zobrazené skrutky, čo vám umožní čepeľ vybrať. Pri odstraňovaní čepele je potrebné, aby ste čepeľ držali a zároveň držali i zastrihávač, a to z dôvodu, aby ste zabránili spadnutiu čepele a jej poškodeniu (upozornenie: čepeľ je ostrá. Dbajte na ochranu rúk).

Ako nainštalovať čepeľ:

1. Umiestnite pohyblivú čepeľ na dva čapy pružinového držáka (obr. 6a).
2. Pevne pritlačte dolnú čepeľ a zarovnajte ju s dolným otvorom na skrutku (obr. 6b).
3. Všroubujte skrutku podľa smeru hodinových ručičiek do 1/3 hĺbky (obr. 6c).
4. Ak pružina vyskočí zo štrbiny, vyhnite ju späť (obr. 6d).
5. Nastavte páku nastavenia čepele do najprednejšej polohy (obr. 6e).
6. Skontrolujte, či sú horná a dolná čepeľ vystredené a paralelné (obr. 6f).
7. Utiahnite skrutky a dokončíte montáž (obr. 6g).

Ako nastaviť čepeľ na 0 mm:

1. Odstráňte súpravu čepeľí (obr. 7a).
2. Presuňte páku nastavenia do najprednejšej polohy (obr. 7b).
3. Zarovnaj dve predné drážky nástroja na reset čepele na pružinu (obr. 7c).
4. Vlož nástroj do predného nastavovacieho portu a otoč proti smeru hodinových ručičiek, aby si nastavil želanú dĺžku strihu (obr. 7d).
5. Skontroluj, či sú čepele vodorovne vystredené a či horná čepeľ nepresahuje dolnú (obr. 7e).

Ako resetovať čepeľ:

1. Odstráňte súpravu čepeľí (obr. 7a).
2. Presuň páku do najprednejšej polohy (obr. 7b).
3. Polož dva predné konce nástroja ploche pred pružinu bez stlačenia (obr. 7c).
4. Vlož nástroj do zadného portu na nastavenie a otoč proti smeru hodinových ručičiek na želanú dĺžku (obr. 8a).
5. Skontroluj, že sú čepele vystredené a horná nepresahuje dolnú (obr. 8b).

Čistenie a údržba čepeľí:

- Opatrne odstraňujte a inštalujte čepele pomocou priloženého skrutkovača.
- Odstráňte vlasy a nečistoty kefkou (obr. 9a).
- Naneste mazivo na päť určených bodov čepeľí (obr. 9b).
- V prípade potreby použite resetovací nástroj na nastavenie alebo vyrovnanie čepeľí.
- Pred údržbou vždy vypnite a odpojte zariadenie od napájania.

Nasveti

1. Ta naprava ni zasnovana za uporabo na sintetičnih laseh ali za kakršen koli drug namen razen rezanja 100-% človeških las. Družba ne prevzema odgovornosti za okvare ali poškodbe, do katerih pride zaradi napačne uporabe.
2. Ta izdelek je zasnovan samo za profesionalno uporabo.
3. Varnostna navodila in priročnik za uporabo sta na voljo tudi v obliki PDF, dobite pa ju na našem spletnem mestu: www.jrl.com.

Varnostni ukrepi

Hraniti izven dosega otrok:

Strojček za striženje las hranite izven dosega otrok. Strojček za striženje las ima ostra rezila in majhne dele, ki lahko pri mladoletnikih povzročijo poškodbe.

Varna uporaba:

1. Pred čiščenjem strojčka za striženje las odklopite napajalnik.
2. Najprej odstranite rezilo, nato pa s čistilno ščetko odstranite morebiti nakopičene lase.
3. Aparata ne približujte vodi, da preprečite električni udar ali poškodbe strojčka za striženje las.
4. Če vam strojček za striženje las po nesreči pade v vodo ali druge kemikalije, ga takoj zavrzite. Ne poskušajte ga posušiti ali povezati z napajanjem.
5. Za pravilno shranjevanje odstranite strojček za striženje las iz postaje, odklopite napajalnik in temeljito očistite svojo enoto. Strojčka za striženje las ne shranjujte na polnilni postaji ali ga pustite povezanega z napajalnikom.
6. Če je kabel napajalnika poškodovan, ga takoj prenehajte uporabljati in nemudoma zamenjajte.
7. Tega izdelka ne razstavijte sami. Za servis in popravilo obiščite pooblaščenega trgovca.
8. Pred polnjenjem poiščite ustrezno električno vtičnico (AC 100-240 V, 50/60 Hz).
9. Polnilne baterije v strojčku za striženje las ne zvijajte, razstavijte ali prebadajte, drugače lahko pride do kratkega stika ali vžiga naprave. Če baterija ne deluje, strojčka za striženje las ne uporabljajte in ga odnesite k pooblaščenemu trgovcu.
10. Dolgotrajnejša uporaba pri temperaturah pod -10°C ali nad 40°C ni priporočena, ker to lahko poškoduje baterijo.

Za preprečitev poškodb izdelka:

1. Uporabljajte samo izvirne dodatke.
2. Rezila ne brusite sami.
3. Uporabljajte samo originalni napajalnik, ki ga proizvaja družba JRL. Uporaba napajalnikov drugih družb lahko povzroči okvaro strojčka za striženje las med polnjenjem.
4. OPOZORILO: Za ponovno polnjenje baterije uporabljajte samo ločljiv napajalnik, priložen temu aparatu.

Pregled izdelka (sl.1)

- | | |
|----------------------------------|-------------------------------------|
| A. Ročica za nastavitve rezila | G. Mazalno olje |
| B. Stikalo za napajanje | H. Komplet 6 nastavkov (1,5mm-13mm) |
| C. Rezalna glava / Rezalna enota | I. Orodje za ponastavitev rezila |
| D. Izvičaj | J. Zaščita rezila |
| E. Orodje za nastavitve rezila | K. Reset IQ Polnilna postaja (Dock) |
| F. Čistilna krtača | L. Napajalni adapter |

Tehnični podatki izdelka

Koda izdelka: 2025C			
Artikel	Tehnični podatki	Artikel	Tehnični podatki
Napajalnik	Vhod: AC 100-240 V, 50/60 Hz	Vrsta baterije	Litij-ionska baterija
	Izhod: DC 5 V, 2 A	Čas polnjenja	2,5 ure za hitro polnjenje 5 ur za polnjenje z Reset IQ Charge
Kapaciteta baterije	3,6 V, 3500 mAh	Čas uporabe	4 ur

Kako napolniti svoj strojček za striženje las

Pomembno: Za polnjenje uporabljajte samo originalni električni kabel.

Svojo enoto lahko polnite s prenosno polnilno polnilno ali pa strojček za striženje las polnite neposredno, tako da električni kabel priklopite v sam strojček za striženje las (Fig.2b/ C)





Opomba: Ko je energije v strojčku za striženje las malo, lahko napajalnik priklopite neposredno v prirezovalnik. Strojček za striženje las lahko uporabljate tudi medtem, ko se polni.

Polnjenje s tehnologijo Reset IQ Charge

Polnilno postajo povežite z napajalnikom, pri čemer se vklopi zelena lučka  (sl. 2d). Tehnologija Reset IQ Charge podaljša življenjsko dobo baterije, polnjenje do konca pa traja približno 5 ur.

Metoda hitrega polnjenja

Za preklon na hitro polnjenje enkrat pritisnite gumb na polnilni postaji (sl. 2e)  (sl. 2a), pri čemer se vklopi bela lučka. Nastavljeni način z metodo hitrega polnjenja  traja približno 2,5 ure.

LED statusni indikatorji (Sl.f/g/h/i)

- Utripajoča luč: Še vedno se polni
- Rdeča luč: Manj kot 40 minut delovanja baterije
- Bela utripajoča luč: Hitro polnjenje v teku (baterija > 40 min)
- Zelena utripajoča luč: Obnovitveno polnjenje v teku (baterija > 40 min)
- Stalna bela luč: Popolnoma napolnjeno

Navodila za uporabo

Navodila za zamenjavo in premikanje:

Za vklop in izklop strojčka za striženje las pritisnite stikalo (sl. 3a/b/c).

S pritiskom na stikalo lahko prilagodite tudi hitrost strojčka za striženje las:

O: Zaustavitev (izklop)

I: Vklp/prva hitrost 6500 obr./min

II: Druga hitrost: 8200 obr./min

Indikacija stanja z LED lučjo:

Kazalec baterije prikazuje uporabni čas pri trenutni hitrosti.

- V visokozmogljivem načinu **JRL** sveti bela luč.
- Ob šibki bateriji utripata **JRL** rdeča luč in  opozorilna lučka.
- Naprava samodejno ugasne vse luči in se izklopi, ko je baterija prazna.

Prilaganje dolžine rezanja

Strojček za striženje las ima 5 različnih nastavitvenih višin: 0,5 mm, 1,4 mm, 2,0 mm, 2,8 mm, 3,5 mm.

Uporabniki lahko prilagodijo višino svojim potrebam.

- Če želite krajšo dolžino rezanja, pritisnite ročico za prilaganje rezila (sl. 3d) naprej.
- Za obraten učinek povlecite rezilo nazaj.

Kako namestiti in zamenjati ščitnike

Strojček za striženje las je opremljen s 6 ščitniki.

Velikosti: št. 1/2 (1,5 mm), št. 1 (3 mm), št. 1-1/2 (4,5 mm), št. 2 (6 mm), št. 3 (10 mm), št. 4 (13 mm).

Namestitev ščitnika:

Kot je prikazano na sliki 4a, režo poravnajte, skladno s ščitnikom, z glavno enoto izdelka, nato pa nežno dvignite glavno enoto, dokler ne zaslišite »klika«, kar pomeni, da je namestitev ščitnika zaključena.

 **Opomba:** Pred zamenjavo ščitnika poskrbite, da bo strojček za striženje las izklopljen.

Pred uporabo poskrbite za pravilno namestitev ščitnika in da ta ne bo ohlajen.

Odstranjevanje zaščitnega glavnika:

Kot je prikazano na sl. 4b, glavnik odstranite tako, da z vratom glavnika zavrtite s prstom.

Vzdrževanje rezila



Opomba:

1. Pred rokovanjem pozorno preberite navodila za vzdrževanje rezila. Pri odstranjevanju in nameščanju rezila pazite, da ga ne sestavite napačno.
2. Ko je rezilo nameščeno, pozorno preverite, ali so ustrezni deli dobro pritrjeni.
3. Pred rokovanjem odklopite napajalnik in izklopite napravo.
4. Rezilo med rokovanjem ne poskušajte brusiti ali spreminjati sami, da preprečite poškodbe naprave.

Kako odstraniti/namestiti sklop rezil:

- Kot je prikazano na sl. 5a, držite strižnik z eno roko in s izvijačem odvijte vijak za odstranitev sklopa rezil.
- Opozorilo: Pri odstranjevanju rezila ga držite z isto roko, s katero držite glavno enoto, da preprečite padec in poškodbe.
- Kot je prikazano na sl. 5b, držite strižnik z eno roko, rezilo primite s prsti in z izvijačem privijte vijak za namestitev sklopa rezil.

Odstranitev rezila:

- Strojček za striženje las primite, kot je prikazano na sl. 5c, odvijte prikazane vijake in odstranite rezilo. Pri odstranjevanju rezila primite rezilo in obenem držite strojček za striženje las, da preprečite padec in poškodovanje rezila (svarilo: Rezilo je ostro. Bodite previdni, da zaščitite svoje roke).

Kako namestiti rezilo:

1. Premično rezilo namestite na dva zatiča pritrđline vzmeti (sl. 6a).
2. Trdnj pritisknite spodnje rezilo in ga poravnajte z spodnjo luknjo za vijak (sl. 6b).
3. Vijak zavrtite v smeri urinega kazalca do 1/3 globine (sl. 6c).
4. Če vzmet zdrsnje iz režnja, jo upognite nazaj v režo (sl. 6d).
5. Ročico za nastavljanje rezila postavite v najspodnejši položaj (sl. 6e).
6. Preverite, ali sta zgornje in spodnje rezilo poravnana in vzporedna (sl. 6f).
7. Privijte vijake in dokončajte sestavljanje (sl. 6g).

Kako nastaviti rezilo na 0 mm:

1. Odstranite sklop rezil (sl. 7a).
2. Ročico za nastavljanje premaknite v skrajni sprednji položaj (sl. 7b).
3. Dve sprednji režnji orodja za ponastavitev poravnajte vodoravno na vzmet (sl. 7c).
4. Orodje vstavite v sprednji nastavitevni priključek in zavrtite v smeri urinega kazalca, da nastavite želeno dolžino reza (sl. 7d).
5. Preverite, ali sta rezili vodoravno poravnana in ali zgornje rezilo ne sega čez spodnje (sl. 7e).

Kako ponastavi rezilo:

1. Odstranite sklop rezil (sl. 7a).
2. Ročico premaknite v skrajni sprednji položaj (sl. 7b).
3. Dva sprednja konca orodja postavite vodoravno pred vzmet, ne da bi jo pritisnili (sl. 7c).
4. Orodje vstavite v zadnji nastavitevni priključek in zavrtite v smeri urinega kazalca do želeno dolžine (sl. 8a).
5. Preverite, da sta rezili poravnana in da zgornje ne sega čez spodnje (sl. 8b).

Čiščenje in vzdrževanje rezil:

- Rezila previdno odstranite in namestite s priloženim izvijačem.
- S ščetko odstranite lase in ostanke (sl. 9a).
- Na pet označenih točk nanesite mazivo (sl. 9b).
- Po potrebi uporabite orodje za ponastavitev za nastavitev ali poravnavo rezil.
- Pred vzdrževanjem vedno izklopite in izključite enoto.

İpuçları

1. Bu makine sentetik saçlarda veya %100 insan saç kesimi dışında başka bir amaçla kullanılmak üzere tasarlanmamıştır. Şirket, yanlış kullanımdan kaynaklanan arızalar veya hasarlar için sorumluluk kabul etmeyecektir.
2. Bu ürün sadece profesyonel kullanım için tasarlanmıştır.
3. Güvenlik talimatları ve kullanım kılavuzu PDF formatında web sitemizden de temin edilebilir: www.jrl.com.

Güvenlik önlemleri

Çocuklardan Uzak Tutun:

Lütfen tıraş makinesini çocuklardan uzakta saklayın. Tıraş makinesi, küçük çocuklara zarar verebilecek keskin bıçaklar ve küçük parçalar içerir.

Güvenli Kullanım:

1. Tıraş makinesini temizlemeden önce güç adaptörünün fişini çekin.
2. Önce bıçağı çıkarın, ardından kıl birikintilerini temizlemek için temizleme fırçası kullanın.
3. Tıraş makinenizin darbe almasını veya hasar görmesini önlemek için sudan uzak tutun.
4. Eğer tıraş makinesi yanlışlıkla suya veya başka bir kimyasala düşürülürse, derhal atın. Kurutmaya ve bir güç kaynağına takmaya çalışmayın.
5. Tıraş makinenizi şarj yuvasında saklamayın veya adaptöre takılı bırakmayın. Tıraş makinenizi şarj yuvasında saklamayın veya adaptöre takılı bırakmayın.
6. Güç adaptörünün kablolu hasarıysa, hemen kullanmayı bırakın ve hemen değiştirin.
7. Bu ürünü kendi başınıza sökmezin. Servis ve onarım için yetkili satıcıları ziyaret edin.
8. Şarj etmeden önce doğru voltaj soketini seçin (AC100-240V 50/60Hz).
9. Lütfen tıraş makinesinin içindeki şarj edilebilir pili bükmezin, sökmezin veya delmezin. Aksi takdirde aksi devreye neden olabilir veya makineyi yakabilir. Eğer pili çalışmıyorsa, tıraş makinesini çalıştırmayın ve yetkili servise götürün.
10. -10°C'nin altındaki veya 40°C'nin üzerindeki sıcaklıklarda uzun süreli kullanım, pilin zarar görmesine neden olabileceğinden önerilmez.

Ürün Hasarını Önlemek için:

1. Sadece orijinal aksesuarları kullanın.
2. Bıçağı kendi başınıza keskinleştirmeyin.
3. Sadece JRL tarafından üretilen orijinal güç adaptörünü kullanın. Başka bir firmaya ait adaptör kullanılması, şarj sırasında tıraş makinesinin arızalanmasına neden olabilir.
4. UYARI: Aküyü şarj etmek için sadece bu cihazla birlikte verilen ayrılabılır besleme ünitesini kullanın.

Ürüne genel bakış (Şekil 1)

- | | |
|--------------------------------------|-----------------------------------|
| A. Bıçak Ayar Kolu | G. Yağlama Yağı |
| B. Güç Düğmesi / Açma/Kapama Düğmesi | H. 61l Aksesuar Seti (1,5mm-13mm) |
| C. Makas Ünitesi / Kesici Ünite | I. Bıçak Sıfırlama Aleti |
| D. Tornavida | J. Bıçak Korumucu |
| E. Bıçak Ayar Aleti | K. Reset IQ Şarj İstasyonu |
| F. Temizleme Fırçası | L. Şarj Adaptörü |

Ürün özellikleri

Ürün kodu: 2025C			
Ürün	Özellikler	Ürün	Özellikler
Güç adaptörü	Giriş AC 100-240V 50/60Hz	Akü tipi	Lityum iyon pil
	Çıkış DC 5V 2A	Şarj süresi	Hızlı Şarj için 2,5 saat IQ Şarjını Sıfırlamak için 5 saat
Akü kapasitesi	3,6V 3500mAh	Kullanım süresi	4 saat

Tıraş makinenizi nasıl şarj edersiniz?

Önemli: Şarj etmek için yalnızca orijinal güç kablosunu kullanın.

Ünitenizi taşınabilir şarj tabanında şarj edebilir veya güç kablosunu kesme makinesinin kendisine takarak tıraş makinesini doğrudan şarj edebilirsiniz (Şekil 2b/c).





Not: Tıraş makinesinin şarjı azaldığında, adaptör doğrudan saç kesme makinesine takılabilir. Kesme makinesini şarj olurken kullanabilirsiniz.

IQ Teknoloji Ücretini Sıfırla

Şarj tabanını güç adaptörüne bağlayın.  yeşil ışık (Şek.2d) yanar. Reset IQ Charge kullanımı bataryanın ömrünü uzatır ve tamamen şarj olması yaklaşık 5 saat sürer.

Hızlı Şarj Yöntemi

Şarj ünitesindeki düğmeye bir kez basarak (Şekil 2e) hızlı şarj  'e geçin (Şekil 2a), beyaz ışık yanar. Hızlı Şarj Yöntemi  modunun ayarlanması yaklaşık 2,5 saat sürer.

LED Durum Göstergeleri (Şek.f/g/h/i)

- Yanıp Sönen Işık: Şarj devam ediyor
- Kırmızı Işık: 40 dakikadan az pil ömrü kaldı
- Beyaz Yanıp Sönen Işık: Hızlı şarj sürüyor (pil > 40 dk)
- Yeşil Yanıp Sönen Işık: İyileştirici şarj sürüyor (pil > 40 dk)
- Sabit Beyaz Işık: Tamamen şarjlı

Kullanım talimatları

Anahtarlama ve kaydırma talimatları:

Tıraş makinesini açmak ve kapatmak için düğmeye basın (Şek.3a/b/c).

Düğmeye basarak, tıraş makinesinin hızı da ayarlanabilir:



O: Kapatma (kapalı)

I: Güç açık / birinci vites 6500 RPM

II: İkinci hız 8200 RPM

LED ışığı ile tıraş makinesi durum göstergesi:

Pil göstergesi, mevcut hız ayarındaki kullanılabilir süreyi gösterir.

- Yüksek güç modunda  beyaz ışık yanar.
- Düşük pilde  kırmızı ışık ve  uyarı ışığı yanıp söner.
- Pil bittiğinde makine tüm ışıkları otomatik kapatır ve kapanır.

Kesme uzunluğunun ayarlanması

Tıraş makinesi, 5 farklı ayar seviyesi ile birlikte gelir: 0,5mm, 1,4mm, 2,0mm, 2,8mm, 3,5mm.

Kullanıcılar seviyeyi ihtiyaçlarına göre ayarlayabilirler.

- Daha yakın bir kesim için bıçak ayar kolunu (Şek.3d) ileri itin.
- Ters etki için bıçağı geri itin.

Korunmalar nasıl takılır ve değiştirilir

Tıraş makinesi 6 muhafızla birlikte gelir.

Boyutlar: 1/2#(1,5 mm), 1#(3 mm), 1-1/2#(4,5 mm), 2#(6 mm), 3#(10 mm), 4#(13 mm).

Korumanızı takın:

Şekil 4a'da görüldüğü gibi, koruyucuya denk gelen kart yuvasını ürünün ana ünitesi ile hizalayın ve ardından koruyucunun montajının tamamlandığını gösteren 'tık' sesini duyana kadar ana üniteyi yavaşça kaldırın.



Not: Koruyucuyu değiştirmeden önce, tıraş makinesinin kapalı olduğundan emin olun.

Kullanmadan önce korumanın düzgün takıldığından ve gevşek olmadığından emin olun.

Koruyucu tarak çıkarma:

Şekil 4b'de gösterildiği gibi, tarak koruyucusunu parmağınızla tarak ayağını çevirerek çıkarabilirsiniz.

Bıçak bakımı



Not:

1. Lütfen çalıştırmadan önce bıçak bakımı talimatlarını dikkatlice okuyun. Hatalı montajı önlemek için bıçağı çıkarırken ve takarken talimatları izleyin.
2. Bıçak takıldıktan sonra, ilgili parçaların sıkıca takılıp takılmadığını dikkatlice kontrol ettiğinizden emin olun.
3. Çalıştırmadan önce lütfen güç adaptörünün fişini çekin ve makineyi kapatın.
4. Bıçağı tutarken, makinenize zarar vermemek için bıçağı kendi başınıza bilemeye veya değiştirmeye çalışmayın.

Bıçak setini çıkarma/takma:

- Şekil 5a'da gösterildiği gibi, bir elinizle tıraş makinesini tutun ve bir tornavida ile vidayı gevşeterek bıçak setini çıkarın.
- Uyarı: Bıçağı çıkarırken, cihazı tuttuğunuz elle aynı elde bıçağı tutun ki düşüp zarar görmesin.
- Şekil 5b'de gösterildiği gibi, tıraş makinesini bir elinizle tutun, bıçağı parmaklarınızla kavrayın ve bir tornavida ile vidayı sıkın.

Bıçağın çıkarılması:

- Tıraş makinesini Şekil 5a'da gösterildiği gibi tutun, gösterilen vidaları gevşetin ve bıçağı çıkarın. Bıçağı çıkarırken, bıçağın düşüp zarar görmesini önlemek için lütfen tıraş makinesini tutarken bıçağı da tutun (Dikkat: Bıçak keskindir. Ellerinizi korumaya dikkat edin).

Bıçak nasıl takılır:

1. Hareketli bıçağı yay montajının iki pimine yerleştirin (Sekil.6a).
2. Alt bıçağı sıkıca bastırın ve alt vida deliği ile hizalayın (Sekil.6b).
3. Vidayı saat yönünde 1/3 derinliğe kadar çevirin (Sekil.6c).
4. Yay yuvasından çıkarsa, yerine geri bükün (Sekil.6d).
5. Bıçak ayar kolunu en önde konuma getirin (Sekil.6e).
6. Üst ve alt bıçakların merkezde ve paralel olduğundan emin olun (Sekil.6f).
7. Vidaları sıkın ve montajı tamamlayın (Sekil.6g).

Bıçağı 0 mm'ye ayarlama:

1. Bıçak setini çıkarın (Sekil.7a).
2. Ayar kolunu en önde konuma getirin (Sekil.7b).
3. Bıçak sıfırlama aracının iki ön yuvasını yayı yatay şekilde hizalayın (Sekil.7c).
4. Aracı ön ayar portuna yerleştirin ve istenen kesme uzunluğunu ayarlamak için saat yönünde döndürün (Sekil.7d).
5. Üst ve alt bıçakların yatayda merkezde olup, üst bıçağın alt bıçağın ötesine geçmediğini kontrol edin (Sekil.7e).

Bıçağı sıfırlama:

1. Bıçak setini çıkarın (Sekil.7a).
2. Ayar kolunu en önde konuma getirin (Sekil.7b).
3. Aracın iki ön ucunu yayı bastırılmadan düz şekilde yerleştirin (Sekil.7c).
4. Aracı arka ayar portuna yerleştirin ve istenen uzunluğu ayarlamak için saat yönünde döndürün (Sekil.8a).
5. Bıçakların merkezde ve üst bıçağın alt bıçağın dışına çıkmadığından emin olun (Sekil.8b).

Bıçak temizleme ve bakım:

- Bıçakları teslim edilen tornavida ile dikkatlice çıkarın ve takın.
- Fırça ile saç ve kalıntıları temizleyin (Sekil.9a).
- Belirtilen beş noktaya yağlayıcı uygulayın (Sekil.9b).
- İhtiyaç halinde bıçakları ayarlamak veya hizalamak için sıfırlama aracını kullanın.
- Bakım öncesi cihazı kapatın ve prizden çekin.

Υποδείξεις

1. Αυτό το μηχάνημα δεν είναι σχεδιασμένο για να χρησιμοποιείται σε συνθετικά μαλλιά ή για οποιοδήποτε άλλο σκοπό εκτός από το κόψιμο 100% ανθρώπινων μαλλιών. Η εταιρία δεν θα αναλάβει ευθύνη για δυσλειτουργίες ή ζημιές που προκαλούνται από εσφαλμένη χρήση.
2. Αυτό το προϊόν είναι σχεδιασμένο μόνο για επαγγελματική χρήση.
3. Οι οδηγίες ασφαλείας και το εγχειρίδιο λειτουργίας είναι επίσης διαθέσιμα σε μορφή PDF από τον ιστοτόπο μας www.jrl.com.

Προειδοποιήσεις ασφαλείας

Κρατήστε το μακριά από τα παιδιά:
Αποθηκεύστε την κουρευτική μηχανή μακριά από τα παιδιά. Η κουρευτική μηχανή περιέχει αιχμηρές λεπίδες και μικρά εξαρτήματα που μπορεί να είναι επιβλαβή για ανηλίκους.
Χρήση ασφαλείας:

1. Βγάλτε το τροφοδοτικό από την πρίζα πριν καθαρίσετε την κουρευτική μηχανή.
2. Αφαιρέστε πρώτα τη λεπίδα και στη συνέχεια χρησιμοποιήστε βούρτσα καθαρισμού για να αφαιρέσετε την όποια συσσώρευση τριχών.
3. Κρατήστε μακριά από το νερό προκειμένου να αποφύγετε το σοκ ή τη ζημιά στην κουρευτική μηχανή.
4. Εάν η κουρευτική μηχανή πέσει κατά λάθος στο νερό ή σε οποιαδήποτε άλλα χημικά, πετάξτε την αμέσως. Μην προσπαθήσετε να τη στεγνώσετε και να τη συνδέσετε σε πηγή ρεύματος.
5. Για σωστή αποθήκευση, αφαιρέστε την κουρευτική μηχανή από το βύσμα, βγάλτε τον προσαρμογέα από την πρίζα και καθαρίστε τη μονάδα σας σχολαστικά. Μην αποθηκεύετε την κουρευτική μηχανή στο βύσμα φόρτισης ή μην την αφήνετε προσαρτημένη στον προσαρμογέα.
6. Εάν το καλώδιο στο τροφοδοτικό έχει υποστεί ζημιά, σταματήστε αμέσως να το χρησιμοποιείτε και αντικαταστήστε το.
7. Μην αποσυρμολογείτε αυτό το προϊόν από μόνοι σας. Επισκεφτείτε εξουσιοδοτημένους εμπόρους για σέρβις και επισκευή.
8. Επιλέξτε την πρίζα σωστής τάσης πριν από τη φόρτιση (AC100-240V 50/60Hz).
9. Μη στριφονίζετε, αποσυρμολογείτε ή τρυπάτε την επαναφορτιζόμενη μπαταρία μέσα στην κουρευτική μηχανή, διαφορετικά μπορεί να προκαλέσει βραχυκύκλωμα ή να κάψει το μηχάνημα. Εάν η μπαταρία δεν λειτουργεί, μη χρησιμοποιείτε την κουρευτική μηχανή και πηγαίστε τη σε έναν εξουσιοδοτημένο έμπορο.
10. Δεν συνιστάται η παρατεταμένη χρήση σε θερμοκρασίες κάτω από -10°C ή πάνω από 40°C, καθώς μπορεί να προκαλέσει ζημιά στην μπαταρία.

Για να αποφύγετε τη ζημιά στο προϊόν:

1. Χρησιμοποιείτε μόνο γνήσια εξαρτήματα.
2. Μην ακονίζετε τη λεπίδα από μόνοι σας.
3. Χρησιμοποιείτε μόνο το γνήσιο τροφοδοτικό που κατασκευάζεται από την JRL. Η χρήση άλλων προσαρμογέων από διαφορετική εταιρία μπορεί να προκαλέσει δυσλειτουργία της κουρευτικής μηχανής κατά τη φόρτιση.
4. ΠΡΟΕΙΔΟΠΟΙΗΣΗ: Για τους σκοπούς της επαναφόρτισης της μπαταρίας, να χρησιμοποιείτε μόνο την αποσιωπημένη μονάδα παροχής που παρέχεται με αυτή τη συσκευή.

Επισκόπηση προϊόντος (Σχ.1)

- | | |
|----------------------------------|--------------------------------------|
| A. Μοχλός Ρύθμισης Λεπίδας | G. Λιπαντικό Λάδι |
| B. Διακόπτης Τροφοδοσίας | H. Σετ 6 Προστατευτικών (1,5mm-13mm) |
| C. Μονάδα Κουράς / Κεφαλή Κουράς | I. Εργαλείο Επαναφοράς Λεπίδας |
| D. Κατσαβίδι | J. Προστατευτικό Λεπίδας |
| E. Εργαλείο Ρύθμισης Λεπίδας | K. Βάση Φόρτισης Reset IQ |
| F. Βούρτσα Καθαρισμού | L. Προσαρμογέας Φορτιστή |

Προδιαγραφές προϊόντος

Κωδικός προϊόντος: 2025C			
Στοιχείο	Προδιαγραφές	Στοιχείο	Προδιαγραφές
Τροφοδοτικό	Είσοδος AC 100-240V 50/60Hz	Τύπος μπαταρίας	Μπαταρία ιόντων λιθίου
	Έξοδος DC 5V 2A	Χρόνος φόρτισης	2,5 ώρες για Γρήγορη Φόρτιση 5 ώρες για Φόρτιση Επαναφοράς IQ
Χωρητικότητα μπαταρίας	3,6V 3500mAh	Άξιопοιήσιμος χρόνος	4 ώρες

Πώς να φορτίσετε την κουρευτική μηχανή σας

Σημαντικό: Χρησιμοποιήστε μόνο γνήσιο καλώδιο τροφοδοσίας για φόρτιση.

Μπορείτε να φορτίσετε τη μονάδα σας στο φορτιστό βύσμα φόρτισης, ή να φορτίσετε την κουρευτική μηχανή απευθείας συνδέοντας το καλώδιο τροφοδοσίας στην ίδια την κουρευτική μηχανή (Σχ.2B/γ)



Σημείωση: Όταν η κουρευτική μηχανή έχει χαμηλή φόρτιση, ο προσαρμογέας μπορεί να συνδεθεί απευθείας στην κουρευτική μηχανή. Μπορείτε να χρησιμοποιείτε την κουρευτική μηχανή ενώ φορτίζει.

Φόρτιση Επαναφοράς Τεχνολογίας IQ

Συνδέστε τη βάση φόρτισης στο τροφοδοτικό, ανάβει το πράσινο φως (Σχ.2δ). Η χρήση της Φόρτισης Επαναφοράς IQ θα παρατείνει τη διάρκεια ζωής της μπαταρίας και θα χρειαστούν περίπου 5 ώρες για πλήρη φόρτιση.

Μέθοδος Γρήγορης Φόρτισης

Πατήστε το κουμπί μία φορά στη βάση φόρτισης για αλλαγή (Σχ.2ε) στη γρήγορη φόρτιση (Σχ.2 σ), ανάβει το λευκό φως. Η ρυθμισμένη λειτουργία της Μεθόδου Γρήγορης Φόρτισης χρειάζεται κατά προσέγγιση 2,5 ώρες.

LED būsenos indikatoriai (Pav.f/g/h/i)

- Αναβοσβήνει Φως Συνεχίζεται η φόρτιση
- Κόκκινο Φως: Λιγότερο από 40 λεπτά μπαταρίας
- Λευκό Αναβοσβήνουν Φως: Γρήγορη φόρτιση σε εξέλιξη (μπαταρία > 40 λεπτά)
- Πράσινο Αναβοσβήνουν Φως: Επαναφορά φόρτισης σε εξέλιξη (μπαταρία > 40 λεπτά)
- Σταθερό Λευκό Φως: Πλήρως φορτισμένο

Οδηγίες χρήσης

Οδηγίες αλλαγής και μετακίνησης:

Πιέστε τον διακόπτη για να ενεργοποιηθεί και να απενεργοποιηθεί την κουρευτική μηχανή (Σχ.3 α/β/γ).

Πιέζοντας τον διακόπτη, η ταχύτητα της κουρευτικής μηχανής μπορεί επίσης να προσαρμοστεί: Ο: Σβήσιμο (απενεργοποίηση)

I: Ενεργοποίηση / πρώτη ταχύτητα 6500 RPM

II: Δεύτερη ταχύτητα 8200 RPM

Ένδειξη κατάστασης με LED:

- Ο δείκτης μπαταρίας δείχνει τον χρησιμοποιήσιμο χρόνο στην τρέχουσα ταχύτητα.
- Σε λειτουργία υψηλής ισχύος το **JRL** λευκό φως ανάβει.
- Με αδύναμη μπαταρία, το **JRL** κόκκινο φως και η **LD** προειδοποιητική λυχνία αναβοσβήνουν.
- Η συσκευή σβήνει αυτόματα όλα τα φώτα και κλείνει όταν η μπαταρία αδειάσει.

Προσαρμογή του μήκους κοπής

Η κουρευτική μηχανή διαθέτει 5 διαφορετικά επίπεδα προσαρμογής, τα οποία είναι τα εξής: 0,5mm, 1,4mm, 2,0mm, 2,8mm, 3,5mm.

Οι χρήστες μπορούν να προσαρμόσουν το επίπεδο ανάλογα με τις ανάγκες τους.

● Σπρώξτε τον μοχλό προσαρμογής της λεπίδας (Σχ.3δ) προς τα μπρος για πιο κοντινή κοπή.

● Σπρώξτε τη λεπίδα προς τα πίσω για το αντίστροφο αποτέλεσμα.

Πώς να εγκαταστήσετε και να αντικαταστήσετε τα προστατευτικά

Η κουρευτική μηχανή συνοδεύεται από 6 προστατευτικά.

Τα μεγέθη είναι: 1/2#(1,5mm), 1#(3mm), 1-1/2#(4,5mm), 2#(6mm), 3#(10mm), 4#(13mm).

Εγκατάσταση του προστατευτικού σας:

Όπως φαίνεται στο Σχ.4α, ευθυγραμμίστε την υποδοχή της κάρτας που αντιστοιχεί στο προστατευτικό με την κύρια μονάδα του προϊόντος και στη συνέχεια ανασηκώστε την κύρια μονάδα απαλά μέχρι να ακούσετε ένα «κλικ», το οποίο υποδεικνύει ότι η εγκατάσταση του προστατευτικού έχει ολοκληρωθεί.



Σημείωση: Πριν αντικαταστήσετε το προστατευτικό, βεβαιωθείτε ότι η κουρευτική μηχανή είναι απενεργοποιημένη.

Βεβαιωθείτε ότι το προστατευτικό έχει εγκατασταθεί σωστά και δεν είναι χαλαρό πριν από τη χρήση.

Αφαίρεση προστατευτικής χτένας:

Όπως φαίνεται στο Σχ. 4b, μπορείτε να αφαιρέσετε την προστατευτική χτένα περιστρέφοντας την ουρά της με το δάχτυλό σας.

Συντήρηση λεπίδας



Σημείωση:

1. Διαβάστε προσεκτικά τις οδηγίες συντήρησης της λεπίδας πριν από τη λειτουργία. Ακολουθήστε τις οδηγίες όταν αφαιρείτε και εγκαθιστάτε τη λεπίδα προκειμένου να αποφυγείτε τη μη ορθή συναρμολόγηση.
2. Μετά την εγκατάσταση της λεπίδας, βεβαιωθείτε ότι έχετε ελέγξει προσεκτικά εάν τα αντίστοιχα εξαρτήματα έχουν προσαρτηθεί σταθερά.
3. Πριν από τη λειτουργία, βγάλτε το τροφοδοτικό από την πρίζα και απενεργοποιήστε το μηχανήμα.
4. Όταν χειρίζεστε τη λεπίδα, μην προσπαθείτε να ακονίσετε ή να τροποποιήσετε τη λεπίδα από μόνοι σας, προκειμένου να αποφυγείτε την πρόκληση ζημιάς στο μηχανήμά σας.

Πώς να αφαιρέσετε/τοποθετήσετε το σετ λεπίδων:

- Όπως φαίνεται στο Σχ. 5a, κρατήστε την κουρευτική μηχανή με το ένα χέρι και χαλαρώστε τη βίδα με κατσαβίδι για να αφαιρέσετε το σετ λεπίδων.
- Προσοχή: Κατά την αφαίρεση της λεπίδας, κρατήστε τη με το ίδιο χέρι που κρατάτε τη συσκευή για να αποτρέψετε πτώση και ζημιές.
- Όπως φαίνεται στο Σχ. 5b, κρατήστε τη συσκευή, πιάστε τη λεπίδα με τα δάχτυλα και σφίξτε τη βίδα με κατσαβίδι για να τοποθετήσετε το σετ λεπίδων.

Αφαίρεση της λεπίδας:

- Κρατήστε την κουρευτική μηχανή όπως φαίνεται στο Σχ.5c, χαλαρώστε τις βίδες που φαίνονται και αφαιρέστε τη λεπίδα. Κατά την αφαίρεση της λεπίδας, κρατήστε τη λεπίδα ενώ κρατάτε την κουρευτική μηχανή για να εμποδίσετε τη λεπίδα να πέσει και να υποστεί ζημιά (προσοχή: η λεπίδα είναι αιχμηρή. Δώστε προσοχή στην προστασία των χεριών σας).

Τοποθέτηση λεπίδας:

1. Τοποθετήστε τη κινητή λεπίδα στις δύο ακίδες της υποδοχής ελατηρίου (Σχ. 6a).
2. Πιέστε σταθερά τη κάτω λεπίδα και ευθυγραμμίστε τη με την κάτω οπή βίδας (Σχ. 6b).
3. Περιστρέψτε τη βίδα δεξιόστροφα έως το 1/3 του βήθους (Σχ. 6c).
4. Αν το ελατήριο μετακινήθει εκτός θέσης, επαναφερτέ το στη σωστή υποδοχή (Σχ. 6d).
5. Ρυθμίστε τον μοχλό ρύθμισης λεπίδας στη μπροστινή θέση (Σχ. 6e).
6. Ελέγξτε ότι οι λεπίδες είναι κεντραρισμένες και παράλληλες (Σχ. 6f).
7. Σφίξτε τις βίδες και ολοκληρώστε τη συναρμολόγηση (Σχ. 6g).

Ρύθμιση λεπίδας στα 0 mm:

1. Αφαιρέστε το σετ λεπίδων (Σχ. 7a).
2. Ρυθμίστε τον μοχλό στη μπροστινή θέση (Σχ. 7b).
3. Τοποθετήστε τις δύο μπροστινές σχισμές του εργαλείου ρύθμισης πάνω στο ελατήριο (Σχ. 7c).
4. Εισάγετε το εργαλείο στη μπροστινή υποδοχή ρύθμισης και περιστρέψτε δεξιόστροφα για να ρυθμίσετε το επιθυμητό μήκος κοπής (Σχ. 7d).
5. Ελέγξτε ότι οι λεπίδες είναι ευθυγραμμισμένες οριζόντια και η πάνω λεπίδα δεν προεξέχει (Σχ. 7e).

Επαναφορά λεπίδας:

1. Αφαιρέστε το σετ λεπίδων (Σχ. 7a).
2. Ρυθμίστε τον μοχλό στη μπροστινή θέση (Σχ. 7b).
3. Τοποθετήστε το εργαλείο μπροστά από το ελατήριο χωρίς να το πιέζετε (Σχ. 7c).
4. Εισάγετε το εργαλείο στη πίσω υποδοχή ρύθμισης και περιστρέψτε δεξιόστροφα για ρύθμιση (Σχ. 8a).
5. Ελέγξτε ότι οι λεπίδες είναι ευθυγραμμισμένες και η πάνω λεπίδα δεν προεξέχει (Σχ. 8b).

Καθαρισμός και συντήρηση λεπίδων:

- Αφαιρέστε και τοποθετήστε προσεκτικά τις λεπίδες με το παρεχόμενο κατσαβίδι.
- Καθαρίστε τριγώνια και υπολείμματα με τη βούρτσα (Σχ. 9a).
- Λιπάνετε στα πέντε προκαθορισμένα σημεία (Σχ. 9b).
- Χρησιμοποιήστε το εργαλείο ρύθμισης όταν χρειάζεται.
- Πριν από τη συντήρηση, απενεργοποιείτε πάντα τη συσκευή και αποσυνδέστε την από το ρεύμα.

Τιππек

1. Ez a gép kizárólag 100%-ban emberi haj vágására készült, nem alkalmas szintetikus hajra vagy más célra. A vállalat nem vállal felelősséget a nem rendeltetésszerű használatból eredő hibákért vagy károkat.
2. A termék csak professzionális használatra alkalmas.
3. A biztonsági utasítások és a használati útmutató PDF formátumban is elérhető weboldalunkon: www.jrl.com.

Biztonsági óvintézkedések

Gyermekektől távol tartandó:

Kérjük, a hajvágót gyermekektől távol tartsa. A hajvágó éles pengéket és apró alkatrészeket tartalmaz, amelyek veszélyesek lehetnek a kiskorúak számára.

Biztonságos használat:

1. Húzza ki a tápegységet a konnektorból, mielőtt tisztítaná a hajvágót.
2. Először távolítsa el a pengét, majd tisztító kefével távolítsa el a felgyülemlett hajat.
3. Vízről távol tartandó, hogy elkerülje az áramütést vagy a hajvágó károsodását.
4. Ha a hajvágó véletlenül vízbe vagy bármilyen vegyi anyagba esik, azonnal dobja ki. Ne próbálja megszáritani, és ne csatlakoztassa áramforráshoz.
5. A megfelelő tároláshoz vegye le a hajvágót a töltőállványról, húzza ki az adaptert, és alaposan tisztítsa meg a készüléket. Ne tárolja a hajvágót a töltőállványon, és ne hagyja csatlakoztatva az adapterhez.
6. Ha a tápegység kábele megsérül, azonnal hagyja abba a használatát, és cserélje ki.
7. Ne szerelje szét a terméket saját kezűleg. Szervizeléshez és javításhoz forduljon hivatalos forgalmazókhöz.
8. A töltés megkezdése előtt válassza ki a megfelelő feszültségű csatlakozót (AC 100–240 V, 50/60 Hz).
9. Kérjük, ne csavarja, ne szerelje szét, és ne szúrja át a hajvágó belső, újratölthető akkumulátorát, mert ez rövidzárlatot vagy égési sérülést okozhat a gépben. Ha az akkumulátor nem működik, ne használja a hajvágót, és vigye el egy hivatalos szervizbe.
10. Nem ajánlott a készüléket -10°C alatti vagy 40°C feletti hőmérsékleten hosszabb ideig használni, mert ez károsíthatja az akkumulátort.

A termék károsodásának elkerülésére:

1. Csak eredeti tartozékokat használjon.
2. Ne élezze a pengét saját kezűleg.
3. Csak a JRL által gyártott eredeti tápegységet használja. Más gyártók adaptereinek használata töltés közben a hajvágó hibás működését okozhatja.
4. FIGYELMEZTETÉS: Az akkumulátor újratöltéséhez kizárólag a készülékhez mellékelt, leválasztható tápegységet használja.

Termék áttekintése (l. ábra)

- | | |
|---------------------------|-------------------------------|
| A. Penge beállító kar | G. Kenőolaj |
| B. Tápfeszültség-kapcsoló | H. 6 db készlet (1,5mm-13mm) |
| C. Vágófej / Vágóegység | I. Penge visszadallító eszköz |
| D. Csavarhúzó | J. Penge védő |
| E. Penge beállító eszköz | K. Reset IQ Töltőállomás |
| F. Takarító kefe | L. Töltő adapter |

Termékleírás

Termékkód: 2025C			
Tétel	Műszaki adatok	Tétel	Műszaki adatok
Tápegység	Bemenet: AC 100-240 V 50/60 Hz	Akkumulátor típusa	Lítium-ion akkumulátor
	Kimenet: DC 5 V 2 A	Töltési idő	2,5 óra gyors töltéshez 5 óra Reset IQ töltéshez
Akkumulátor kapacitása	3,6 V 3500 mAh	Használati idő	4 óra

Hogyan töltsé a hajvágót

Fontos: Csak eredeti tápkábelt használjon a töltéshez.

A készüléket töltheti a hordozható töltőállványon, vagy közvetlenül a hajvágóra csatlakoztatott tápkábellel is. (2b/c. ábra)



Megjegyzés: Ha a hajvágó töltöttségi szintje alacsony, az adapter közvetlenül csatlakoztatható a hajvágóhoz. A hajvágót töltés közben is használhatja.

Reset IQ töltési technológia

Csatlakoztassa a töltőállomást a hálózati adapterhez, ekkor a  zöld fény (2d. ábra) felvilan. A Reset IQ töltés használata meghosszabbítja az akkumulátor élettartamát, és körülbelül 5 órát vesz igénybe a teljes feltöltéshez.

Gyors töltési mód

Nyomja meg egyszer a töltőállomás gombját, hogy átváltson (2e. ábra) gyors töltésre (2a. ábra), ekkor a fehér fény felvilan. A beállított gyors töltési mód  körülbelül 2,5 órát vesz igénybe.

LED állapotjelzők (Ábr.f/g/h/i)

- Villogó fény: Töltés folyamatban
- Piros fény: Kevesebb, mint 40 perc akkumulátor-üzemidő maradt
- Fehér villogó fény: Gyorstöltés folyamatban (akkumulátor > 40 perc)
- Zöld villogó fény: Helyreállító töltés folyamatban (akkumulátor > 40 perc)
- Állandó fehér fény: Teljesen feltöltve

Használati utasítások

Kapcsolás és üzemmódváltás:

A hajvágó be- és kikapcsolásához tojja el a kapcsolót (3a/b/c. ábra).

A kapcsoló eltolásával a hajvágó sebessége is beállítható:



O: Kikapcsolás

I: Bekapcsolás / első sebességfokozat, 6500 RPM

II: Második sebességfokozat, 8200 RPM

Állapotjelzés LED fényel:

Az akkumulátorjelző a használható időt mutatja a jelenlegi sebességnél.

- Nagy teljesítményű módban a  fehér fény világít.
- Gyenge akkumulátornál a  piros fény és a  figyelmeztető lámpa villog.
- A készülék automatikusan kikapcsolja a fényeket és leáll, ha az akkumulátor üres.

Vágáshossz beállítása

A hajvágó 5 különböző beállítási szinttel rendelkezik: 0,5 mm, 1,4 mm, 2,0 mm, 2,8 mm, 3,5 mm.

A felhasználók igényeik szerint állíthatják be a vágásszintet.

- Tojja előre a pengébeállító kart (3d. ábra) a rövidebb vágás érdekében.
- Tojja hátra a pengét az ellenkező hatás eléréséhez.

Védőelemek felszerelése és cseréje

A hajvágó 6 különböző méretű védőelemmel rendelkezik.

Méretek: 1/2# (1,5 mm), 1# (3 mm), 1-1/2# (4,5 mm), 2# (6 mm), 3# (10 mm), 4# (13 mm).

Védőelem felszerelése:

A 4a. ábra szerint igazítsa a védőelemhez tartozó nyílást a gép főegységéhez, majd emelje fel a főegységet finoman, amíg egy kattánást nem hall, ami azt jelzi, hogy a védőelem felszerelése befejeződött.



Megjegyzés: A védőelem cseréje előtt győződjön meg arról, hogy a hajvágó ki van kapcsolva.

Ellenőrizze használat előtt, hogy a védőelem megfelelően van-e rögzítve, és nem laza-e.

Fésűvédő eltávolítása:

A 4b. ábrán látható módon az ujjaddal forgatva távolítható el a fésűvédő.

Penge karbantartása



Megjegyzés:

1. Kérjük, használat előtt olvassa el figyelmesen a penge karbantartási utasításokat. Kövesse az utasításokat a penge eltávolításakor és felszerelésekor, hogy elkerülje a helytelen összeszerelést.
2. A penge felszerelése után gondosan ellenőrizze, hogy a megfelelő alkatrészek stabilan rögzítve vannak-e.
3. Működtetés előtt húzza ki a hálózati adaptert, és kapcsolja ki a gépet.
4. A penge kezeléskor ne próbálja meg saját kezűleg élezni vagy módosítani a pengét, hogy elkerülje a gép károsodását.

A készízeteltávolítása/felszerelése:

- Az 5a. ábrán látható módon egyik kezével fogd meg a hajvágót, majd csavarhúzóval lazítsd meg a csavart a késegyüttes eltávolításához.
- Figyelem! A kés eltávolításakor tartsd a kést ugyanazzal a kézzel, amellyel a készüléket fogod, így elkerülheted az leesést és sérülést.
- Az 5b. ábrán látható módon fogd meg a hajvágót, ujjaddal kapd meg a kést, majd csavarhúzóval húzd meg a csavart a késegyüttes felszereléséhez.

Penge eltávolítása:

- Tartsa a hajvágót az 5c. ábrán látható módon, lazítsa meg a jelölt csavarokat, és távolítsa el a pengét. A penge eltávolításakor kérjük, tartsa a pengét és a hajvágót is stabilan, hogy elkerülje a penge leesését és sérülését (figyelem: a penge éles. Ügyeljen a kezének védelmére!).

A penge felszerelése:

1. Helyezd a mozgó pengét a rugórögzítő két tuskéjére (6a. ábra).
2. Nyomd le erősen az alsó pengét, és igazítsd a alsó csavarfurathoz (6b. ábra).
3. Csavard be az alsó csavart az áramutató járásával megegyező irányban 1/3 mélységig (6c. ábra).
4. Ha a rugó kicsúszik a horonyból, hajtsd vissza a helyére (6d. ábra).
5. Állítsd a pengebeállító kart legelőre (6e. ábra).
6. Ellenőrizd, hogy a felső és alsó penge középen és párhuzamosan van-e (6f. ábra).
7. Húzd meg a csavarokat, és fejezd be a szerelést (6g. ábra).

Penge 0 mm-re állítása:

1. Távolítsd el a késegyüttest (7a. ábra).
2. Húzd előre a beállító kart (7b. ábra).
3. Helyezd a pengeresetelő eszköz két elülső nyílását síkban a rugóra (7c. ábra).
4. Told be az eszközt az elülső beállító nyílásba, és az áramutató járásával megegyező irányban állítsd be a kívánt vágáshosszt (7d. ábra).
5. Ellenőrizd, hogy a pengék vízszintesen középre vannak-e állítva, és a felső penge nem nyúlik-e túl az alsón (7e. ábra).

Penge visszaállítása:

1. Távolítsd el a késegyüttest (7a. ábra).
2. Húzd előre a beállító kart (7b. ábra).
3. Helyezd a reszeteszközt két elülső végét síkban a rugó elé, anélkül, hogy nyomnád azt (7c. ábra).
4. Told be az eszközt a hátsó beállító nyílásba, és az áramutató járásával megegyező irányban állítsd a kívánt vágáshosszt (8a. ábra).
5. Ellenőrizd, hogy a pengék középre vannak-e állítva, és a felső penge nem nyúlik-e túl az alsón (8b. ábra).

Penge tisztítása és karbantartása:

- A késeket a mellékelt csavarhúzóval óvatosan szereld szét és vissza.
- Tisztítsd meg a hajat és szennyeződéseket a kéfével (9a. ábra).
- Kenj meg öt kijelölt pontot a késeken (9b. ábra).
- Használd a reszeteszközt az igazításhoz vagy beállításhoz szükség szerint.
- Karbantartás előtt mindig kapcsold ki és húzd ki a készüléket.

Tips

1. Þessi tæki er ekki hönnuð til notkunar á gervihár eða til annars nota en að skera 100% mannhári. Fyrirtækið tekur ekki ábyrgð á bilunum eða skemmdum sem verða vegna rangrar notkunar.
2. Þessi vara er eingöngu ætluð fagfólki.
3. Öryggisforskriftir og notkunarhandbók eru einnig í boði í PDF-sniði á vefsíðu okkar: www.jrl.com.

Safety precautions

Haldið frá börnum:

Vinsamlegast geymið klippitækið fyrir börnum. Tækið inniheldur hvöss klingur og smá hluti sem geta verið hættulegir fyrir minniháa.

Öryggisnotkun:

1. Taktu stingi úr rafmagnsadapternum áður en þú hreinsar klippitækið.
2. Taktu klinguna af fyrst og notðu síðan hreinsibursta til að fjarlægja háru.
3. Varistu vatn til að forðast rafstöð og tækinu.
4. Ef klippitækið dettur óvart í vatn eða annað efni skaltu henda því strax. Reyndu ekki að þurrka það og stinga því síðan í rafmagn.
5. Til að geyma tækið almennilega skaltu taka það af hleðslustöðinni, taka adapterinn úr innstungunni og hreinsa tækið vandlega. Ekki geyma klippitækið á hleðslustöðinni eða láta það vera tengt adapternum.
6. Ef rafmagnssnúror adapteris eru skemmdar skaltu hætta notkuninni samstundis og skipta strax um hana.
7. Ekki taka þetta vöruna í sundur á eigin spýtur. Farðu til viðurkennra þjónustuaðila fyrir viðgerðir.
8. Veldu réttu spennufærið áður en þú hleður (AC100-240V 50/60Hz).
9. Ekki hlykkja, taka í sundur eða gata hlaðanlega rafhlöðuna í klippitækinu, því það getur valdið skammhlauppi eða eyðileggjað tækið. Ef rafhlaðan virkar ekki skaltu ekki nota tækið og fara með það til viðurkenns söluaðila.
10. Mælt er gegn langvarandi notkun við hitastig undir -10°C eða yfir 40°C, því það getur skemmt rafhlöðuna.

Til að forðast skemmdir á vörunni:

1. Notaðu eingöngu upprunalegu aukahlutina.
2. Ekki brýna klinguna á eigin spýtur.
3. Notaðu eingöngu upprunalega rafmagnsadapterinn frá JRL. Notkun annarra adapters frá öðrum fyrirtækjum getur valdið bilun á klippitækinu við hleðslu.
4. VIÐVÖRUN: Til að hlaða rafhlöðuna skaltu einnig þegar nota þann afköstueiningu sem fylgir þessu tæki.

Product overview (Fig.1)

- | | |
|--|----------------------------------|
| A. Skerðustillhönd / Skerðustillispori | G. Smurolia |
| B. Raftengill | H. Sett af 6 kambum (1,5mm-13mm) |
| C. Klippihöfuð / Klippiening | I. Skerðunullstillitæki |
| D. Skrufjárn | J. Skerðuvernd |
| E. Skerðustillitæki | K. Reset IQ Hleðslustöð |
| F. Hreinsibursti | L. Rafmagnsadapter |

Product specifications

Vörunúmer: 2025C			
Hlutur	Tæknilysing	Hlutur	Tæknilysing
Rafmagnsadapter	Inntak: AC 100-240V 50/60Hz	Tegund rafhlöðu	Lithiumjónarafhlaða
	Úttak: DC 5V 2 A	Hleðslutími	2,5 klst. - hraðhleðsla 5 klst. - Reset IQ hleðsla
Rafhlöðugeta	3,6V 3500 mAh	Notkunartími	4 klukkustundir

Hvernig á að hlaða rakvélna

Mikilvægt: Notaðu einungis upprunalega rafmagnssnúruna til að hlaða.

Þú getur hlaðið tækið þitt á færri hleðslustöðinni, eða hlaðið klippitækið beint með því að tengja rafmagnssnúruna beint í tækið (sjá mynd 2b/c).



Athugið: Þegar klippitækið er með lítinn rafhleðslu geturðu tengt adapterinn beint við tækið. Þú getur notað klippitækið á meðan það er í hleðslu.

Endurstilla IQ tæknihleðslu

Tengdu hleðslustöðina við rafmagnsadapterinn grænt ljós (sjá mynd 2d) kviknar á. Með því að nota IQ-hleðsluendurstillinguna lengir þú líftíma rafhlöðunnar og fullhleðsla tekur um 5 klukkustundir.

Flytjahlöðsluaförð

Ýttu einu sinni á takkann (sjá mynd 2e) á hleðslustöðinni til að skipta yfir í hraðhleðslu hvít ljós (sjá mynd 2a) kviknar á. Í hraðhleðsluhamnum tekur fullhleðsla um 2,5 klukkustundir.

LED stöðuvísar (Mynd.f/g/h/i)

- Blinkandi ljós: Tónn er enn að hlaða
- Rautt ljós: Minna en 40 mínútur af rafhlaða
- Hvítt blinkandi ljós: Hraðhleðsla í gangi (rafhlaða > 40 mín)
- Grænt blinkandi ljós: Endurheimtuhleðsla í gangi (rafhlaða > 40 mín)
- Stöðugt hvítt ljós: Fullhlaðið

Aðgerð og hraðastillingar

Skiptingar- og umstillisleiðbeiningar:

Ýttu á rofan til að kveikja og slökka á klippitækinu (sjá mynd 3a/b/c).

Með því að ýta á rofan geturðu einnig stillt hraða klippitækisins:

O: Af (slökkt)

I: Hraði 1 - 6500 snúninga á mínútu

II: Hraði 2 - 8200 snúninga á mínútu

Staðavísir með LED-ljós:

Rafhlöðuvísirinn sýnir nothæft tíma á núverandi hraða.

- Í háamátarham er **JRL** hvítt ljósið kveikt.
- Veikri rafhlaða blikkar **JRL** rauða ljósið og **LD** viðvörðunarljósið.
- Önn slökkvirk sjálfkrafa öll ljós og slökknar þegar rafhlaðan er tóm.

Stilling blaðs og núllbilun

Klippitækið fylgir 5 mismunandi lengdastillingum: 0,5 mm, 1,4 mm, 2,0 mm, 2,8 mm og 3,5 mm.

Notendur geta stillt lengdina eftir þörfum:

- Ýttu á lengdastillhappinn (sjá mynd 3d) áfram fyrir stuttari klippingu.
- Ýttu hnappinn aftur á bak fyrir lengri klippingu.

Hvernig á að setja upp og skipta um kambafeste

Klippitækið fylgir 6 mismunandi kambum:

Stærðir eru: 1/2#(1,5mm), 1#(3mm), 1-1/2#(4,5mm), 2#(6mm), 3#(10mm), 4#(13mm)

Að setja upp kambann:

Eins og sýnt er á mynd 4a, skal Samræma kambahlutann við aðaleiningu tækisins (passaðu að festingarinn festist í réttum sporbaug) Lyfta tækinu varlega upp á við þar til þú heyrir "klikk" hljóð Staðfestu að kambinn sé örugglega festur með því að draga í hann vægt



Athugið: Slökktu á klippitækinu áður en þú skiptir um kambann. Staðfestu að kambinn sé rétt festur og ekki laus áður en þú notar tækið.

Fjarlægj kamba:

Eins og sýnt er á mynd 4b geturðu fjarlæggt kambinn með því að snúa afturendanum með fingrinum.

Viðhald blaða



Athugið:

- Vinsamlegast lestu vandlega leiðbeiningar um viðhald blaðsins áður en þú notar rakvélina. Fylgdu þeim þegar þú fjarlægir eða setur blaðið til að forðast ranga samsetningu.
- Eftir að blaðið hefur verið sett á skal alltaf athuga vandlega hvort allar viðkomandi hlutar séu rétt og tryggilega festir.
- Áður en rakvélín er notuð skal taka rafmagnsadapterinn úr sambandi og slökkva á tækinu.
- Þegar unnið er með blaðið skaltu ekki reyna að skerpa það eða breyta því sjálf/ur, þar sem það getur valdið skemmdum á rakvélinni.

Hvernig á að fjarlægja/setja saman blaðasett:

- Eins og sýnt er á mynd 5a, haltu hárklippunni í annarri hendi og losaðu skrúfuna með skrufjárnri til að fjarlægja blaðasettið.
- Aðvörðun: Haltu blaðinu með sömu hendi og heldur á tækinu til að koma í veg fyrir að það falli og skemmist.
- Eins og sýnt er á mynd 5b, haltu á klippunni, gripið um blaðið með fingrunum og hertu skrúfuna með skrufjárnri til að festa blaðasettið.

Að fjarlægja klinguna:

- Haltu klippitækinu eins og sýnt er á mynd 5c. Losaðu skrúfurnar sem sést á myndinni með fylgiskrufjárnri. Fjarlægðu klinguna með því að halda henni á meðan þú heldur á tækinu-passaðu að hún detti ekki og skemmist.

Hvernig á að setja saman blað:

- Settu hreyfanlega blaðið á tvær pinnana í gormahaldaranum (mynd 6a).
- Ýttu neðra blaðinu niður og stilltu það við neðra skrúfugatið (mynd 6b).
- Skrúfaðu skrúfuna réttssælis í um það bil 1/3 dýpt (mynd 6c).
- Ef gormurinn losnar úr skorunni skaltu beyja hann varlega aftur í sitt rétta sæti (mynd 6d).
- Settu stillingarstöng blaðsins í fremstu stöðu (mynd 6e).
- Gakktu úr skugga um að efri og neðri blöð séu rétt miðjuð og samsíða (mynd 6f).
- Hertu skrúfurnar og kláraðu samsetninguna (mynd 6g).

Hvernig á að stilla blaðið í 0 mm:

- Fjarlægðu blaðasettið (mynd 7a).
- Færðu stillingarstöngina í fremstu stöðu (mynd 7b).
- Settu tvær fremri raufar blaðastillingartækisins flatt ofan á gorm blaðsins (mynd 7c).
- Settu tækið í fremri stillingaropíð og snúðu réttssælis til að stilla klippiengdina (mynd 7d).
- Athugaðu að efri og neðri blöðin séu rétt miðjuð og að efra blaðið skagi ekki fram yfir það neðra (mynd 7e).

Hvernig á að endurstilla blað:

- Fjarlægðu blaðasettið (mynd 7a).
- Færðu stillingarstöngina í fremstu stöðu (mynd 7b).
- Settu fremstu enda blaðastillingartækisins beint fyrir framan blaðagorminn. Athugið: Ekki þrýsta niður á gorminn (mynd 7c).
- Settu tækið í aftari stillingaropíð og snúðu réttssælis til að stilla lengdina (mynd 8a).
- Athugaðu að blöðin séu rétt miðjuð og efra blaðið skagi ekki fram yfir það neðra (mynd 8b).

Hreinsun og viðhald blaða:

- Fjarlægðu og settu blöðin varlega saman með meðfylgjandi skrufjárnri.
- Hreinsaðu hár og önnur óhreinindi með burstanum (mynd 9a).
- Berðu smurolíu á fimm tilgreind svæði blaðsins (mynd 9b).
- Notaðu stillingartækið ef þörf er á að finnstilla eða rétta af blöðin.
- Slökktu alltaf á tækinu og taktu það úr sambandi áður en viðhald fer fram.

טיפים

1. Munkona זו לא נועדה לשימוש על שיער סינטטי או לכול מטרה אחרת חוץ מיקוצ שיער אדם 100% טבעי. החברה לא תיקח אחריות על תקלה או נזק שייגרם משימוש לא נכון.
2. המכונה נועדה לשימוש מקצועי בלבד.

אמצעי בטיחות

הרחק מהישג ידם של ילדים:

אחסן את מכונת התספורת רחוק מילדים. המכונה מכילה להבים חדים וחלקים קטנים העלולים להיות מזיקים לילדים.

שימוש בטיחותי:

1. נתק את המטען החשמלי לפני ניקוי המכונה.
2. ראשית הוצא את הלהב, אחר כך השתמש במברשת ניקוי להרחקה של שיער שהצטבר.
3. הרחק ממים כדי להימנע משוק חשמלי או נזק למכשיר.
4. אם המכשיר נפל באופן מקרי לתוך מים או כימיקלים כלשהם, היפטר ממנו באופן מיד. אל תנסה לייבש אותו ולחבר אותו למקור חשמל.
5. לאחסן נאות, הוצא את המכשיר מבסיס הטעינה, ונתק את המטען החשמלי, ונקת את המכשיר באופן יסודי. אל תאחסן את המכשיר על בסיס הטעינה או להשאיר אותו מחובר למטען החשמלי.
6. אם הכבל של המטען החשמלי ניזוק, הפסק את השימוש בו והחלף אותו באופן מיד.
7. אל תפרק את המכשיר הזה בעצמך. הבא אותו לסוכן מורשה לקבלת שירות ותיקון.
8. בחר את מתח השקע החשמלי המתאים לפני טעינה (AC100-240V 50/60Hz).
9. אל תנסה לפתל, לפרק או לנקב את הסוללה הנטענת שבתוך המכשיר, אחרת המכונה עלולה להישרף כתוצאה של קצר חשמלי. אם הסוללה אינה עובדת, אל תפעיל את המכונה וקח אותו לסוכן מורשה.
10. שימוש ממושך בטמפרטורה מתחת ל-10°C או מעל 40°C אינו מומלץ כי הסוללה עלולה להיזק.

למינעת נזק למכשיר:

1. השתמש אך ורק באביזרים מקוריים.
2. אל תשחית את הלהב בעצמך.
3. השתמש אך ורק במטען חשמלי מתוצרת JRL. שימוש במטען חשמלי של חברה אחרת עלול לגרום לתקלה במכשיר בעת הטעינה.
4. אזהרה: לצורך טעינה של הסוללה, השתמש אך ורק ביחידה ניתנת לסופקה עם המכשיר.

סקירה כללית של המכשיר (איור 1)

- A. ידית כיוונון הלהב
 - B. מתג הפעלה
 - C. יחידת מנועת תספורת
 - D. מברג
 - E. כלי כונון הלהב
 - F. מברשת ניקוי
- G. שמן סיכה
 - H. 6 טס מגני אורך (1.5 מ"מ-13 מ"מ)
 - I. כלי איפוס הלהב
 - J. מגן הלהב
 - K. תחנת טעינה Reset IQ
 - L. מתאם מטען

מפרט המכשיר

קוד מוצר: 2025C			
פריט	מפרט	פריט	מפרט
מתאם מתח (מטען חשמלי)	כניסה AC 100-240V 50/60Hz	סוג סוללה	סוללת ליתיום יון
	יציאה DC 5V 2A	זמן טעינה	2.5 שעות בטעינה מהירה 5 שעות בטעינת IQ בטכנולוגיית IQ
קיבולת סוללה	3.6V 3500mAh	זמן עבודה	4 שעות

טעינה של המכשיר

חשוב: השתמש בטעינה אך ורק ככבל חשמל מקורי.
אתה יכול לטעון את המכשיר שלך על בסיס טעינה היידי, או טען אותו באופן ישיר ע"י חיבור המכשיר לכבל החשמל.



הערה: כשסוללת המכשיר בטעינה נמוכה, ניתן לחבר את מטען החשמלי ישירות למכשיר. אתה יכול להשתמש במכשיר בזמן הטעינה.

טעינה בטכנולוגיית IQ (Reset IQ Technology)

חבר את בסיס הטעינה למטען החשמלי,  נורה ירוקה תידלק. שימוש בטכנולוגיית IQ לטעינה יאריך את חיי הסוללה וייקח כ-5 שעות עד לטעינה מלאה.

שיטה לטעינה מהירה

לחץ פעם אחת על הכפתור בבסיס הטעינה כדי לעבור לטעינה מהירה —, בזמן שהנורה דולקת. במצב טעינה

מהירה  ייקח כ-25 שעות עד לטעינה מלאה.

מחזורי מצב LED (אפור/fg/h)

- אור מהבהב: המכונה בטעינה
- אור אדום: נותרו פחות מרסד דקות סוללה
- אור לבן מהבהב: טעינה מהירה פעילה (יותר מרסד 40 דקות סוללה)
- אור ירוק מהבהב: טעינת שיקום פעילה (יותר מרסד 40 דקות סוללה)
- אור לבן קבוע: טעינה הושלמה – הסוללה מלאה

הראות הפעלה

הראות החלפה ושינוי:

לחץ על המפסק להפעלה ולכיבוי המכשיר.
ניתן לקבוע את מהירות המכשיר ע"י לחיצה על המפסק:
0: מופסק (0).

1: מופעל \ מהירות ראשונה 6500 סל"ד.
1: מהירות שנייה 8200 סל"ד.

חיווי מצב המכונה באמצעות אור LED:

- מחווף הסוללה מציג את זמן השימוש האפשרי בהתאם למהירות הפעולה הנוכחית.
- כאשר המכונה פועלת במצב עוצמה גבוהה – בדלק אור לבן.
 - כאשר הסוללה חלשה – אור אדום ואור האזהרה יבהב.
 - כאשר הסוללה מרוקנת לחלוטין – כל האורות ייכבו והמכונה תיכבה אוטומטית.

כוונן אורך הקיצוץ

המכשיר מגיע עם 5 רמות קיצוץ שונות והן:
0.5 מ"מ, 1.4 מ"מ, 2.0 מ"מ, 2.8 מ"מ, 3.5 מ"מ.
משתמשים יכולים לכוון את הרמה בהתאם לצרכים שלהם:
■ לחץ קדימה על ידית כיוון הלהב לקבלת קיצוץ קצר.
■ לחץ אחורה כדי לקבל תוצאה הפוכה.

איך להתקין ולהחליף את המסרקות

המכשיר מגיע עם 6 מסרקות בגדלים הבאים:
#1/1.5 (מ"מ), #1-1/2 (מ"מ), #2 (מ"מ), #3 (מ"מ), #4 (מ"מ), #10 (מ"מ), #13 (מ"מ).

התקנה של המסרקות:

כפי שמופיע באיור מטה, ישר את החריץ המתאים של המסרקה מול הגוף של המכשיר, אחר כך הרם את גוף המכשיר והכנס אותו בעדינות עד שתשמע צליל "קליק", אשר מעיד שהתקנת המסרקה הסתיימה.

הערה: לפני הנחת המסרקה, וודא שהמכשיר במצב כבוי.
וודא לפני הפעלת המכשיר שהמסרקה הותקנה בצורה תקינה, ואינה רפויה.



הסרת מגן האורך:

כפי שמוצג באיור 4b, ניתן להסיר את המגן על ידי סיבוב קצה המסרק באמצעות האצבע.

Viðhald blaða



Athugið:

1. Vinsamlegast lestu vandlega leiðbeiningar um viðhald blaðsins áður en þú notar rakvélina. Fylgdu þeim þegar þú fjarlægir eða setur blaðið til að forðast ranga samsetningu.
2. Eftir að blaðið hefur verið sett á skal alltaf athuga vandlega hvort allir viðkomandi hlutar séu rétt og tryggilega festir.
3. Áður en rakvélina er notuð skal taka rafmagnsadapterinn úr sambandi og slökva á tækinu.
4. Þegar unnið er með blaðið skaltu ekki reyna að skerpa það eða breyta því sjálf/ur, þar sem það getur valdið skemmdum á rakvélinni.

Hvernig á að fjarlægja/setja saman blaðasett:

- Eins og sýnt er á mynd 5a, haltu hárklippunni í annarri hendi og losaðu skrúfuna með skrufjárnri til að fjarlægja blaðasettið.
- Aðvörðun: Haltu blaðinu með sömu hendi og heldur á tækinu til að koma í veg fyrir að það falli og skemmist.
- Eins og sýnt er á mynd 5b, haltu á klippunni, gripið um blaðið með fingrunum og hertu skrúfuna með skrufjárnri til að festa blaðasettið.

Að fjarlægja klinguna:

- Haltu klippitækinu eins og sýnt er á mynd 5c. Losaðu skrúfurnar sem sést á myndinni með fylgiskrufjárnri. Fjarlægðu klinguna með því að halda henni á meðan þú heldur á tækinu-passaðu að hún detti ekki og skemmist.

Hvernig á að setja saman blað:

1. Settu hreyfanlega blaðið á tvær pinnana í gormahaldaranum (mynd 6a).
2. Ýttu neðra blaðinu niður og stilltu það við neðra skrúfugatið (mynd 6b).
3. Skrúfaðu skrúfuna réttssælis í um það bil 1/3 dýpt (mynd 6c).
4. Ef gormurinn losnar úr skorunni skaltu beyja hann varlega aftur í sitt rétta sæti (mynd 6d).
5. Settu stillingarstöng blaðsins í fremstu stöðu (mynd 6e).
6. Gakktu úr skugga um að efri og neðri blöð séu rétt miðjuð og samsíða (mynd 6f).
7. Hertu skrúfurnar og kláraðu samsetninguna (mynd 6g).

Hvernig á að stilla blaðið í 0 mm:

1. Fjarlægðu blaðasettið (mynd 7a).
2. Færðu stillingarstöngina í fremstu stöðu (mynd 7b).
3. Settu tvær fremri raufar blaðastillingartækisins flatt ofan á gorm blaðsins (mynd 7c).
4. Settu tækið í fremri stillingaropið og snúðu réttssælis til að stilla klippiengdina (mynd 7a).
5. Athugaðu að efri og neðri blöðin séu rétt miðjuð og að efra blaðið skagi ekki fram yfir það neðra (mynd 7e).

Hvernig á að endurstilla blað:

1. Fjarlægðu blaðasettið (mynd 7a).
2. Færðu stillingarstöngina í fremstu stöðu (mynd 7b).
3. Settu fremstu enda blaðastillingartækisins beint fyrir framan blaðagorminn. Athugið: Ekki þrýsta niður á gorminn (mynd 7c).
4. Settu tækið í aftari stillingaropið og snúðu réttssælis til að stilla lengdina (mynd 8a).
5. Athugaðu að blöðin séu rétt miðjuð og efra blaðið skagi ekki fram yfir það neðra (mynd 8b).

Hreinsun og viðhald blaða:

- Fjarlægðu og settu blöðin varlega saman með meðfylgjandi skrufjárnri.
- Hreinsaðu hár og önnur óhreindir með burstanum (mynd 9a).
- Berðu smurolíu á fimm tilgreind svæði blaðsins (mynd 9b).
- Notaðu stillingartækið ef þörf er á að finnstilla eða rétta af blöðin.
- Slökktu alltaf á tækinu og taktu það úr sambandi áður en viðhald fer fram.

International Distributors

UK / Scotland:

Chris and Sons Limited.
Unit 2, Enfield Trade City, 13 Crown Road, Enfield, EN1 1TX
+44 020 8443 8940
www.chrisandsons.co.uk

Spain / Portugal:

Perfect Beauty S.L.
Calle O'Donell - Nº4 Oficina nº4 C.P. 28009 — Madrid
+34 968 476 181
www.perfectbeauty.es

Italy / Malta:

Morocutti Giovanni s.r.l.
via Cassala 64 - 25126 Brescia
+39 030 3750257
www.morocutti.it

Sweden / Finland / Denmark / Iceland / Norway / Netherlands:

Bratt Trading AB
Radiövägen 34, 13548 Tyresö, Sweden
+46 (8) 712 95 10
www.bratt-trading.se

Poland / Slovakia / Czech Republic:

SED FRYZ
08-110 Siedlce, ul. Piłsudskiego 59
+48 25 632 8308
www.jrlpolska.pl

Romania:

Salon Crybelle Distribution SRL
Street Iasomieii, nr. 7, Galati, Romania
VAT NO. : RO41449733

Greece:

ANCOM LTD
KREMOU 4, 17676 KALLITHEA, ATHENS, GREECE
+0030 2109321948 , 2109351925
www.ancomepe.gr / www.ancomshop.gr

Ukraine:

SPL Group Company
Chernivtsi, Scherbanuka 43-A street
+380 96 543 84 88
jrl.ukraine@ukr.net
www.jrlin.ua

Hungary:

Galaxy Distribution Ltd.
1074 Budapest, Alsó erdősor utca 3. fszt. 10.
+36305953047
www.Galaxy-cosmetics.com

Russia:

Mark Shmidt
Россия, г. Санкт-Петербург, ст. метро "Пионерская",
Коломяжский проспект 10 лит э (проходная через Коломяжский проспект 10АВ)
+7 (812) 407 1443
www.jrl-usa.ru / www.markshmidt.ru

Mexico:

Importaciones Dimension S.A. de C.V.
Offices
Convento de tepozotlan II — 4
Col. Jardines de santa Monica
Tlalnepantla Edo de Mexico.
CP 54050 Mexico.
+52 55 9180 8043
www.jrlmexico.com

International Distributors

Bosnia and Herzegovina:

Frisa
Branislava Nušića br.172
+387 62252509
www.frisa.ba

Albania:

Seim&Fler sh.p.k.
Rr.Siri Kodra, Pallati A&A ,
Prane kryqezimit me Unazen.
1000 Tirana, Albania
+355 69 2069369

Bulgaria:

Account-VE Ltd.
+359 888 241920
office@haircut.bg
www.haircut.bg

Croatia:

Hair House Professional
Ulica Platana 25a, 10040, Zagreb
+385 994 328 781
www.hairhouseprofessional.hr

Slovenia:

Profko Bovix d.o.o.
Letališka ulica 32j, 1000 Ljubljana, Slovenija
+386 415 492 42
www.profko.si

Cyprus:

Jully France Paris Trading Ltd.
+357 25 590 590
www.jullyfranceparis.com
m.alhussein@jullyfranceparis.com

France / Belgium:

Jacques Seban
+33 (0)4 91 78 20 50
www.jacques-seban.com

Germany:

Saykos GmbH
Von-Röntgen-Straße 12 D-48683 Ahaus
+49 (0) 2561 755 966 7

Switzerland:

Lord Hair GmbH
Hohlstrasse 612 8048 Zürich, Switzerland
+4178 752 04 04

Chile:

Comercial Bepro Ltda.
Holanda #100 of 017
Provincia, Santiago de Chile
+56 9 7845 9290
www.bepro.cl

Argentina:

ERCOLANO HNOS.SA
Parque Industrial Buen Ayre
Gral. Martin de Gainza 801 — Moreno (1744)
Buenos Aires ARGENTINA
www.lasmargaritas.com.ar

Serbia:

Pro Hair d.o.o
Novi Beograd Srbija
+381 69 170 1986
www.instagram.com/prohair_rs/

International Distributors

Ecuador:

DISGAMU S.A.
AV. FELIPE PEZO, BODEGAS LA CARLOTA.
BODEGA 17, NORTE DE GUAYAQUIL,
GUAYAS, ECUADOR

Peru:

Gigabrands S.A.C.
Pasaje Esteban Mallarme i89 - Santiago de Surco
(+51) 989327255 / (+51) 994 959 555
www.jrlperu.com

Paraguay:

Saeed Ali
LM Pro
Shopping internacional I piso ciudad del este ,Avenida Adrián jara c/ita ybate, Paraguay
Tel: +595 993 261523

Bolivia:

MICRO WORLD LTDA,
RUT 76063383-6
MANZANA 14 GALPON 32, AVD. ORURO
ZONA FRANCA DE IQUIQUE, IQUIQUE, CHILE
TEL: +56-57-2411540

Costa Rica:

PERFUMAS & COSMETICOS S.A.
San Jose, Costa Rica, Pavas, 200 meters south from Iglesia Maria Reina. C.P 10109
gerardo@grupomoreno.com

Bahrain / Kuwait / Oman / Qatar / Saudi Arabia / United Arab Emirates:

Nazih General Trading LLC
Deira, P.O.Box-13087, Dubai, United Arab Emirates
+00971-6-5739392/00971-6-5736317

Australia:

HairCo, Australia
5/308-322 Old Geelong Road, Hoppers Crossing, VIC 3029 1300
JRL AUS
1300 575 287
<https://www.jrlaus.com.au>

Algeria:

SARL ELY ADAM COMPANY
OULED BELHADJ 84/600 BUILDING LSP LOT 26 N01SAOULA-ALGER
Tel: +213-661-566360//+213 554-624-739

Morocco:

CHERRAT GROUP
42, RUE IBNOU JAHIR, BOURGOGNE
CASABLANCA, MOROCCO
+212 522 207078
ICE: 000087731000003
www.cherratgroup.com

Korea:

주식회사 제이알엘코리아 (JRLKOREA Co., Ltd.)
경기도 남양주시 진접읍 경복대로 425-80 경복대학교 남양주캠퍼스 충효관 6420호
+82 070 4739 1990
www.jrlkorea.com

Egypt:

Althulathia Co. for Import & Trading Agencies

Kazakhstan:

LLP «KRASSULA»
Kazakhstan, Almaty, microdistrict Keremet building 6
+77019249520
trade@nickol.kz

International Distributors

Malaysia:

PCQ Hair & Beauty Products SDN BHD
Lot 3705 Block A, Jalan 7/5,
Taman Industri Selesa Jaya Balakong,
43300 Seri Kembangan
+6016 228 1366
www.pcq.com.my

Thailand:

Evoc Concept Company Limited

Israel:

StyleCosmetics COO
+04 651 9821
www.jrl.co.il

Vietnam:

Tho Rau Limited
252, Lac Trung Street, Vinh Tuy Ward, Hai Ba Trung District, Hanoi
Hotline: +84978292136

Singapore:

Kwang Chow Kee
150 South Bridge Road, #B1-24 Singapore 058727 Fook Hai Building
+65 65336524, +65 83188031
www.kckshop.com

Japan:

Torico Industries Ltd.
2-9-4, SAKURAGAWA, NANIWA-KU,
OSAKA 556-0022,JAPAN
<https://www.torico.co.jp/>

Indonesia:

PT MERA DARA INDONESIA
Jl. Tomang Raya Blok MM 557 no 51E Lt 3 Desa/kelurahan Tomang. kec.
Grogol Petamburan, Kota Adm. Jakarta Barat DKI Jakarta.
Kode Pos: 11440

Iraq:

OSKAR company

Azerbaijan:

AZESTETIK PRO LLC
ATTN ROVSHAN MAMMADOV, 38. J . JABBARLY STR,
1065 BAKU, AZERBAIJAN
+994556163302

Taiwan:

華億實業有限公司
25170新北市淡水區中正東路2段27-8號2樓
www.hwanong.com

Turkey:

Prive Kozmetik A.Ş.
Barbaros Mahallesi Mor Sümbül Sokak Varyap Meridian No.1/200
Ataşehir Istanbul Türkiye
+0090 216 472 5050
<https://www.hayiriel.com/>

Lebanon:

E.N. FORMWELL SARL
P.O. BOX 45163 HAZMIEH, SIN EL FIL-JISR EL BACHA CENTRE RIM, BEIRUT, LEBANON
Tel: +96 1545 1261

Uzbekistan:

"BARBER ACADEMY" LLC
50/16 M.LULUGBEK STR.,M.LULUGBEK DISTRICT,
TASHKENT, UZBEKISTAN 100077



JRL Professional Limited
8565 W 44th Ave
Suite# 112
Hialeah, FL 33018 USA
info@jrl.com



www.jrl.com



@jrlusa
@jrlprofessional



PVC



PP



PAP



PAP



PAP



European Authorised
Representative (AR) Name

AR Address

AR Mail

: Chemical Inspection & Regulation Service Limited

: CIRS, Regus Harcourt Centre, Dublin, Ireland, D02 HW77

: service@cirs-group.com

