

Diamante

2025T

Professional Cordless Hair Trimmer

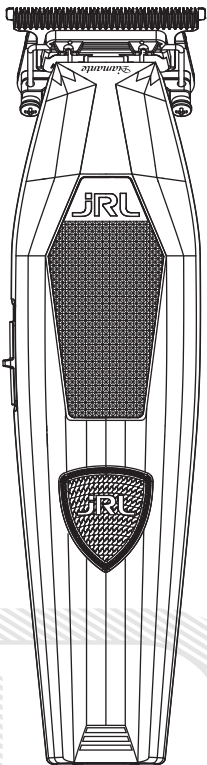

PATENTS:

2025 3017 3206.3
2023 1168 3285.9
2023 2335 0574.5
2020 2310 2170.0
2022 2353 3128.3
2020 3024 4731.7
2025 2074 5333.0

USER'S MANUAL



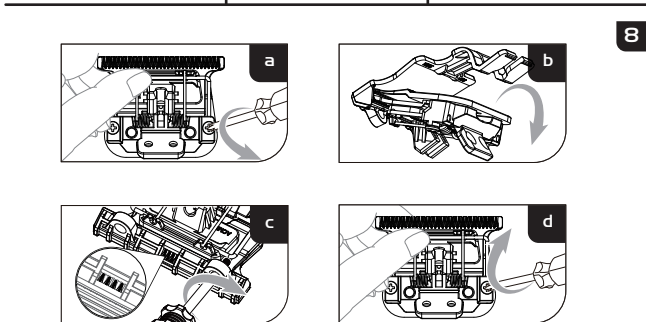
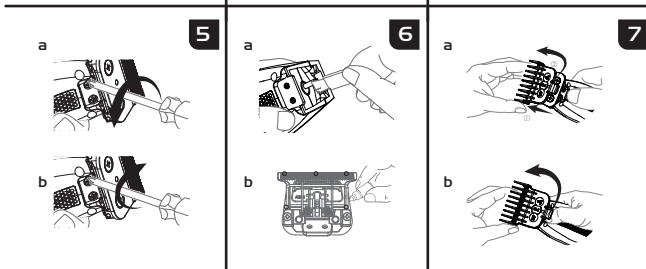
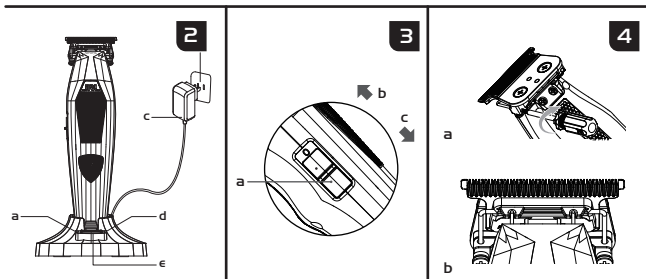
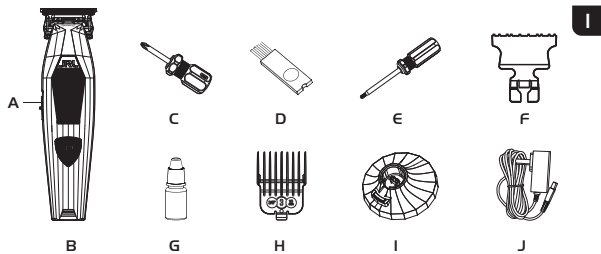

EN	01
ES	03
FR	05
DE	07
IT	09
PL	11
RU	13
UKR	15
PT	17
AR	19
SW	21
DA	23
NL	25
ETI	27
FI	29
LV	31
LT	33
NO	35
BG	37
CS	39
HR	41
RO	43
SK	45
SL	47
TR	49
EL	51
HU	53
IS	55
IL	57

Tips

1. This product is designed for professional use only. This machine is not designed to be used on synthetic hair or for any other purpose other than cutting 100% human hair.
2. The company will not take responsibility for malfunctions or damages caused by misuse.
3. The safety instructions and the operating manual are also available in PDF format from our website: www.jrl.com.

Safety precautions

Keep Away from Children:

Please store trimmer away from children.

Trimmer contains sharp blades and small parts that can be harmful to minors.

Safety Use:

1. This appliance can be used by children aged from 8 years and above and persons with reduced physical, sensory or mental capabilities or lack of experience and knowledge if they have been given supervision or instruction concerning use of the appliance in a safe way and understand the hazards involved.
2. This appliance is not intended for use by persons (including children) with reduced physical, sensory or mental capabilities, or lack of experience and knowledge, unless they have been given supervision or instruction concerning use of the appliance by a person responsible for their safety.
3. Children shall not play with the appliance.
4. Cleaning and user maintenance shall not be made by children without supervision.
5. The appliance is only to be used with the power supply unit provided with the appliance.
6. **WARNING:** Keep the appliance dry.
7. This appliance contains batteries that are non-replaceable.
8. Unplug the power adapter before cleaning the trimmer.
9. Remove the blade first, then use cleaning brush to remove any hair buildup.
10. Keep away from water in order to avoid shock or damage to the trimmer.
11. If the trimmer is accidentally dropped into water or any other chemicals, discard immediately. Do not try to dry it and plug it into a power source.
12. To properly store, remove trimmer from dock, unplug adapter, and thoroughly clean your unit. Do not store the trimmer on the charging dock or leave it attached to the adapter.
13. If the cord on the power adapter is damaged, stop using it immediately and replace right away.
14. Do not disassemble this product on your own. Visit authorized dealers for service and repair.
15. Choose the correct voltage socket before charging (AC100-240V 50/60Hz).
16. Please do not twist, disassemble or puncture the rechargeable battery within the trimmer, otherwise it may cause a short circuit or burn the machine. If the battery is not working, do not run the trimmer and take it to an authorized dealer.
17. Extended use in temperatures below -10°C or above 40°C is not recommended as it may damage the battery.
18.  detachable power supply part (apply to KAI201A-0502000EU/KAI201A-0502000BS/KAI201A-0502000AU model adapter)
19. Type of battery: Lithium ion battery
20. Dispose of used batteries according to local regulations. Do not throw into household waste; use proper recycling or collection points.
21. Avoid contact with leaking material. If contact occurs, rinse with water and seek medical advice. Use gloves and dispose of safely.
22. Do not expose the appliance or battery to excessive temperatures
23. Be aware of the risk of terminals of the battery-operated appliance or battery being short-circuited by metal objects.

To Avoid Product Damage:

1. Only use original accessories.
2. Do not sharpen the blade on your own.
3. **WARNING:** For the purposes of recharging the battery, only use the detachable supply unit provided with this appliance.

Product overview (Fig.1)

- | | | |
|-------------------|---------------------------------|---------------------------|
| A. Power Switch | E. Blade Adjustment Tool | I. Reset IQ Charging Dock |
| B. Trimmer Unit | F. Blade Protector | J. Charger Adapter |
| C. Screwdriver | G. Lubricating Oil | |
| D. Cleaning Brush | H. Set of 5 Guards (1.5mm-10mm) | |

Product specifications

Product code: 2025T			
Item	Specifications	Item	Specifications
Power adapter	Input AC 100-240V 50/60Hz	Type of battery	Lithium ion battery
	Output DC 5V 2A	Charging time	2 Hours for Fast Charging 3 Hours for Reset IQ Charge
Battery capacity	3.7V 2000mAh	Usage time	2 hours

The power consumption in standby model with display is 0,72W

When the battery is fully charged, it will immediately enter the standby model with display *4 HOURS*.

How to charge your trimmer

Important: Use only original power cord to charge.

You can charge your unit on the portable charging dock, or charge the trimmer directly by plugging the power cord to the trimmer itself. (Fig.2a/b)



Note: When the trimmer is low on charge, the adapter can be plugged onto the trimmer directly. You may use the trimmer while it is charging.

LED Status Indicators

- Red Flashing Light: Less than 10 minutes of battery
- White Flashing Light: Charging (more than 10 minutes of battery)
- Solid White Light: Fully charged

Reset IQ Technology Charge

Connect charging dock to the power adapter,  green light (Fig.2d) turns on. When charging, **JRL** warning light flashes in green and the **JRL** white light will remain on once fully charged.

Using the Reset IQ Charge will extend the life of battery and take about 3 hours to fully charge.

Fast Charging Method

Press the button  once on charging dock to switch to fast charge.  blue light (Fig.2a) turns on. When charging, **JRL** warning light flashes in white and the **JRL** white light will remain on once fully charged.

The set mode rapid Fast Charging Method  takes approximately 2 hours.

Note: Using an incorrect power adapter may result in extended charging time.

Operation & Speed Settings

Switching and shifting instructions

Push the switch to turn the trimmer on and off (Fig.3a/b/c).

O: Shut down

I: Power on, 8200 RPM

LED will indicate power status:

- White = high power mode
- Red = medium power mode
- Flashing Red = battery low
- Auto shut-off occurs when battery is depleted

Blade Adjustment & Zero-Gapping

To adjust blade length to 0mm:

- Ensure trimmer is turned off and unplugged.
- Use the blade adjustment tool to align blades (Fig.4a-b).
- Confirm upper and lower blades are centered and parallel.

To reset blade alignment:

1. Remove the blade and loosen both screws (Fig.8a)
2. Attach blade protector (Fig.8b)
3. Adjust blade position clockwise with screwdriver (Fig.8c)
4. Ensure no overbite, then tighten screws (Fig.8d)

Blade maintenance

Note: 1. Please read the blade maintenance instructions carefully before operating. Follow the instructions when removing and installing the blade to avoid improper assembly.

2. After the blade is installed, be sure to carefully check whether the corresponding parts have been firmly attached.
3. Before operating, please unplug the power adapter and turn off the trimmer.
4. When handling the blade, do not try to sharpen or alter the blade by yourself to avoid damaging your trimmer.

Removing your blade

As shown in Figure 5a, hold the device with one hand and use a screwdriver to loosen the screws to remove the blade. (When removing the blade, hold it securely with the same hand to prevent it from falling and getting damaged.)

Installing your blade

As shown in Figure 5b, align the screw holes between the blade and the trimmer body, then tighten the screws with a screwdriver to install the blade. (Ensure the blade is securely fastened with no looseness after installation.)

Blade cleaning and maintenance

Fig.6a: Use a brush to clean the main unit & the hair debris on the blade.

Fig.6b: Drop 1-2 drops of lubricant oil to the corresponding five areas.

Guard Installation & Removal

Trimmer comes with 5 guards, 1/2# (1.5 mm), 1# (3 mm), 2# (6 mm), 2-1/2# (8 mm), 3#(10 mm)



WARNING:
Make sure the trimmer is off and the guard is securely fastened before use.
Make sure the guard is installed properly, and is not loose before use.

- To install (Fig.7a): Align the guard slot with the trimmer body and press gently until you hear a click.
- To remove (Fig.7b): Turn the guard's tail and lift away.

Consejos

- Este producto está diseñado exclusivamente para uso profesional. Esta máquina no está diseñada para ser utilizada en cabello sintético ni para ningún otro propósito que no sea cortar cabello humano al 100%.
- La empresa no asumirá responsabilidad debido a malfunciones o daños causados por un uso incorrecto.
- Las instrucciones de seguridad y el manual de funcionamiento también están disponibles en formato PDF en nuestro sitio web: www.jrl.com.

Precauciones de seguridad

Mantener fuera del alcance de los niños:

Guarde la cortadora fuera del alcance de los niños.

La cortadora contiene cuchillas afiladas y piezas pequeñas que pueden ser perjudiciales para los menores.

Uso seguro:

- Este aparato puede ser utilizado por niños a partir de 8 años y por personas con capacidades físicas, sensoriales o mentales reducidas o falta de experiencia y conocimiento, si están supervisados o han recibido instrucciones sobre el uso seguro del aparato y comprenden los riesgos involucrados.
 - Este aparato no está destinado a ser utilizado por personas (incluidos los niños) con capacidades físicas, sensoriales o mentales reducidas, o falta de experiencia y conocimiento, a menos que estén supervisados o hayan recibido instrucciones de una persona responsable de su seguridad.
 - Los niños no deben jugar con el aparato.
 - La limpieza y el mantenimiento por parte del usuario no deben ser realizados por niños sin supervisión.
 - El aparato solo debe utilizarse con la unidad de alimentación suministrada con el aparato.
 - ADVERTENCIA:** Mantenga el aparato seco.
 - Este aparato contiene baterías no reemplazables.
 - Desenchufe el adaptador de corriente antes de limpiar la cortadora.
 - Retire primero la cuchilla y luego use el cepillo de limpieza para eliminar los pelos acumulados.
 - Mantenga alejado del agua para evitar descargas eléctricas o daños a la cortadora.
 - Si la cortadora se cae accidentalmente en agua o cualquier otro químico, deséchela inmediatamente. No intente secarla ni enchufarla a la corriente.
 - Para un almacenamiento adecuado: retire la cortadora del soporte, desenchufe el adaptador y limpie a fondo la unidad. No almacene la cortadora en el soporte de carga ni déjela conectada al adaptador.
 - Si el cable del adaptador está dañado, deje de usarlo inmediatamente y reemplácelo.
 - No desmonte este producto por su cuenta. Visite distribuidores autorizados para servicio y reparación.
 - Elija la toma de corriente con el voltaje correcto antes de cargar (AC100–240V 50/60Hz).
 - No fuerce, desmonte ni perforo la batería recargable dentro de la cortadora, ya que podría causar un cortocircuito o incendio. Si la batería no funciona, no use la cortadora y llévela a un distribuidor autorizado.
 - No se recomienda el uso prolongado a temperaturas inferiores a -10°C o superiores a 40°C, ya que podría dañar la batería.
 - Parte de la fuente de alimentación extraíble (aplicable a los adaptadores modelo KA1201A-0502000EU/KA1201A-0502000BS/KA1201A-0502000AU).
 - Tipo de batería: batería de iones de litio.
 - Deseche las baterías usadas de acuerdo con la normativa local. No las tire a la basura doméstica; utilice puntos de reciclaje o recogida adecuados.
 - Evite el contacto con materiales que presenten fugas. Si hay contacto, enjuague con agua y busque consejo médico. Use guantes y deseche de manera segura.
 - No exponga el aparato ni la batería a temperaturas excesivas.
 - Tenga en cuenta el riesgo de cortocircuito de los terminales del aparato o de la batería por objetos metálicos.
- Para evitar daños en el producto:**
- Use solo accesorios originales.
 - No afilar la cuchilla por su cuenta.
 - ADVERTENCIA:** Para recargar la batería, utilice solo la unidad de suministro desmontable proporcionada con este aparato.

Descripción del producto (imagen 1)

- | | | |
|------------------------|--------------------------------------|---------------------------|
| A. Interruptor | E. Herramienta de ajuste de cuchilla | I. Base de carga Reset IQ |
| B. Cortadora | F. Protector de cuchilla | J. Adaptador de carga |
| C. Destornillador | G. Aceite lubricante | |
| D. Cepillo de limpieza | H. 5 x Peines (1,5mm-10mm) | |

Product specifications

Código de producto: 2025T			
Ítem	Especificaciones	Ítem	Especificaciones
Adaptador de corriente	Entrada AC 100-240V 50/60Hz	Tipo de batería	Batería de iones de litio
	Salida DC 5V 2 A	Tiempo de carga	2 horas para carga rápida 3 horas para carga Reset IQ
Capacidad de la batería	3,7V 2000 mAh	Tiempo de uso	2 horas media

Cómo cargar su cortadora

Importante: Utilice solo el cable de alimentación original para cargar.

Puede cargar su unidad en la base de carga portátil, o cargar la cortadora directamente enchufando el cable de alimentación a la cortadora misma. (imagen 2a/b)



Nota: Cuando la cortadora tenga poca carga, el adaptador se puede enchufar directamente a la cortadora. Puede usar la cortadora mientras se está cargando.

Indicadores de Estado LED

- Luz roja intermitente: Menos de 10 minutos de batería
- Luz blanca intermitente: Cargando (más de 10 minutos de batería)
- Luz blanca fija: Completamente cargado

Carga con Tecnología Reset IQ

Conecte la base de carga al adaptador de corriente, la luz verde se enciende. Al cargar, **JRL** la luz de advertencia parpadea en verde y la **JRL** luz blanca permanecerá encendida una vez que esté completamente cargada.

Usar la carga Reset IQ extenderá la vida útil de la batería y tomará aproximadamente 3 horas para una carga completa.

Método de Carga Rápida

Presione el botón una vez en la base de carga para cambiar a carga rápida, la luz azul (imagen 2a) se enciende. Al cargar, **JRL** la luz de advertencia parpadea en blanco y la **JRL** luz blanca permanecerá encendida una vez que esté completamente cargada.

El modo de carga rápida configurado toma aproximadamente 2 horas.

Nota: Usar un adaptador de corriente incorrecto puede resultar en un tiempo de carga más prolongado.

Cómo operar

Instrucciones de encendido y cambio

Pulse el interruptor para encender y apagar la cortadora (imagen 3a/b/c).

O: Apagado

I: Encendido, 8200 RPM

El LED indicará el estado de la energía:

- Bianco = modo de alta potencia
- Rojo = modo de potencia media
- Rojo intermitente = batería baja
- Apagado automático cuando la batería está agotada

Ajuste de la Cuchilla y Cero Separación

Para ajustar la longitud de la cuchilla a 0 mm:

- Asegúrese de que la recortadora esté apagada y desenchufada.
- Use la herramienta de ajuste de cuchilla para alinear las cuchillas (imagen 4a–b).
- Confirme que las cuchillas superior e inferior estén centradas y paralelas.

Para restablecer la alineación de la cuchilla:

- Retire la cuchilla y afloje ambos tornillos (imagen 8a)
- Coloque el protector de cuchilla (imagen 8b)
- Ajuste la posición de la cuchilla en sentido horario con un destornillador (imagen 8c)
- Asegúrese de que no haya sobremordida, luego apriete los tornillos (imagen 8d)

Mantenimiento de la Cuchilla

Nota: 1. Lea atentamente las instrucciones de mantenimiento de la cuchilla antes de operar. Siga las instrucciones al quitar e instalar la cuchilla para evitar un montaje incorrecto.

2. Después de instalar la cuchilla, asegúrese de verificar cuidadosamente si las partes correspondientes están firmemente sujetas.

3. Antes de operar, desenchufe el adaptador de corriente y apague la cortadora.

4. Para evitar dañar su cortadora al manipular la cuchilla, no intente afilar o alterar la cuchilla.

Extracción de la cuchilla

Como se muestra en la Figura 5a, sujete el dispositivo con una mano y use un destornillador para aflojar los tornillos y retirar la cuchilla. (Al retirar la cuchilla, sujétela firmemente con la misma mano para evitar que caiga y se dañe.)

Instalación de la cuchilla

Como se muestra en la Figura 5b, alinee los orificios de los tornillos entre la cuchilla y el cuerpo de la recortadora, luego apriete los tornillos con un destornillador para instalar la cuchilla. (Asegúrese de que la cuchilla esté bien sujeta y no quede suelta después de la instalación.)

Limpieza y mantenimiento de la cuchilla

Fig.6a: Use un cepillo para limpiar la unidad principal y los residuos de cabello en la cuchilla.

Fig.6b: Aplique 1–2 gotas de aceite lubricante en las cinco áreas correspondientes.

Instalación y extracción de guías

La recortadora viene con 5 guías: 1/2# (1,5 mm), 1# (3 mm), 2# (6 mm), 2-1/2# (8 mm), 3# (10 mm)



ADVERTENCIA:

Asegúrese de que la recortadora esté apagada y que la guía esté bien sujeta antes de usarla. Asegúrese de que la guía esté instalada correctamente y no esté suelta antes de usarla.

- Para instalar (imagen 7a): Alinee la ranura de la guía con el cuerpo de la recortadora y presione suavemente hasta escuchar un clic.

Conseils

1. Ce produit est conçu pour un usage professionnel uniquement. Cette machine n'est pas conçue pour être utilisée sur des cheveux synthétiques ou à des fins autres que des cheveux 100% humains.
2. L'entretien n'assumera aucune responsabilité pour les dysfonctionnements ou les dommages causés par une mauvaise utilisation.
3. Les consignes de sécurité et le manuel d'utilisation sont également disponibles au format PDF sur notre site internet : www.jrl.com.

Précautions de sécurité

Tenir hors de portée des enfants :

Ranger la tondeuse hors de portée des enfants.

La tondeuse contient des lames tranchantes et de petites pièces qui peuvent être dangereux pour les mineurs.

Utilisation en toute sécurité :

1. Cet appareil peut être utilisé par des enfants à partir de 8 ans et par des personnes ayant des capacités physiques, sensorielles ou mentales réduites, ou un manque d'expérience et de connaissance, s'ils sont supervisés ou ont reçu des instructions sur l'utilisation sécurisée de l'appareil et comprennent les dangers associés.
 2. Cet appareil n'est pas destiné à être utilisé par des personnes (y compris les enfants) ayant des capacités physiques, sensorielles ou mentales réduites ou un manque d'expérience et de connaissance, sauf si elles sont supervisées ou ont reçu des instructions par une personne responsable de leur sécurité.
 3. Les enfants ne doivent pas jouer avec l'appareil.
 4. Le nettoyage et l'entretien par l'utilisateur ne doivent pas être effectués par des enfants sans supervision.
 5. L'appareil ne doit être utilisé qu'avec l'alimentation fournie avec l'appareil.
 6. ATTENTION : Gardez l'appareil au sec.
 7. Cet appareil contient des batteries non remplaçables.
 8. Débranchez l'adaptateur secteur avant de nettoyer la tondeuse.
 9. Retirez d'abord la lame, puis utilisez la brosse de nettoyage pour enlever les poils.
 10. Éloignez l'appareil de l'eau afin d'éviter tout choc électrique ou dommage à la tondeuse.
 11. Si la tondeuse tombe accidentellement dans l'eau ou tout autre produit chimique, jetez-la immédiatement. Ne tentez pas de la sécher ni de la brancher à une source d'alimentation.
 12. Pour un rangement correct : retirez la tondeuse de la station, débranchez l'adaptateur et nettoyez soigneusement l'appareil. Ne pas ranger la tondeuse sur la station de charge ni la laisser connectée à l'adaptateur.
 13. Si le cordon de l'adaptateur est endommagé, arrêtez immédiatement son utilisation et remplacez-le.
 14. Ne démontez pas ce produit vous-même. Rendez-vous chez un revendeur agréé pour le service et la réparation.
 15. Choisissez la bonne tension de prise avant de charger (AC100–240V 50/60Hz).
 16. Ne pas tordre, démonter ou percer la batterie rechargeable dans la tondeuse, sinon un court-circuit ou une surchauffe peut se produire. Si la batterie ne fonctionne pas, ne pas utiliser la tondeuse et l'emmener chez un revendeur agréé.
 17. Une utilisation prolongée à des températures inférieures à -10°C ou supérieures à 40°C n'est pas recommandée, car cela pourrait endommager la batterie.
 18.  Partie alimentation amovible (s'applique aux adaptateurs modèles KAI201A-0502000EU/KAI201A-0502000BS/KAI201A-0502000AU).
 19. Type de batterie : batterie lithium-ion.
 20. Éliminez les batteries usagées conformément aux réglementations locales. Ne pas jeter dans les déchets ménagers ; utiliser des points de collecte ou de recyclage appropriés.
 21. Évitez tout contact avec des matières qui fuient. En cas de contact, rincez à l'eau et demandez un avis médical. Portez des gants et éliminez en toute sécurité.
 22. Ne pas exposer l'appareil ou la batterie à des températures excessives.
 23. Attention au risque de court-circuit des bornes de l'appareil ou de la batterie par des objets métalliques.
- Pour éviter d'endommager le produit :**
1. N'utilisez que des accessoires d'origine.
 2. N'affûtez pas la lame tout seul.
 3. AVERTISSEMENT : Pour recharger la batterie, utilisez uniquement l'unité d'alimentation amovible fournie avec cet appareil.

Vue d'ensemble du produit (Image 1)

- | | | |
|------------------------|--------------------------------|-------------------------------|
| A. Interrupteur | E. Outil de réglage de la lame | I. Station de charge RESET IQ |
| B. Tête de coupe | F. Protecteur de lame | J. Adaptateur de chargeur |
| C. Tournevis | G. Huile de lubrification | |
| D. Brosse de nettoyage | H. Peignes x5 (1,5mm-10mm) | |

Spécifications de produit

Code de produit : 2025T			
Élément	Spécifications	Élément	Spécifications
Adaptateur	Entrée CA 100-240V 50/60Hz	Type de batterie	Batterie lithium-ion
	Sortie CC 5V 2A	Temps de charge	2 heures pour charge rapide 3 heures pour réinitialiser la charge IQ
Capacité de la batterie	3,7V 2000mAh	Durée d'utilisation	2 heures

05

Comment charger votre tondeuse

Important : Utilisez uniquement le cordon d'alimentation d'origine pour charger la tondeuse.

Vous pouvez charger votre appareil sur la station de charge portable ou chargez-la directement en branchant le cordon d'alimentation sur la tondeuse elle-même. (Image 2a/b)



Remarque : Lorsque la batterie de la tondeuse est faible, l'adaptateur peut être branché directement sur la tondeuse. Vous pouvez utiliser la tondeuse pendant qu'elle est en charge.

Indicateurs d'état LED



- Lumière rouge clignotante : Moins de 10 minutes d'autonomie
- Lumière blanche clignotante : En charge (plus de 10 minutes d'autonomie)
- Lumière blanche fixe : Complètement chargé

Charge avec la technologie Reset IQ

Connectez la base de charge à l'adaptateur secteur.  la lumière verte (Fig.2a) s'allume. Lors de la charge, **JRL** le voyant d'avertissement clignote en vert et la **JRL** lumière blanche reste allumée une fois la charge terminée.

Utiliser la charge Reset IQ prolongera la durée de vie de la batterie et prendra environ 3 heures pour une charge complète.

Méthode de charge rapide

Appuyez une fois  sur le bouton de la base de charge pour passer en mode charge  rapide ; la lumière bleue (Fig.2a) s'allume. Lors de la charge, **JRL** le voyant d'avertissement clignote en blanc et la **JRL** lumière blanche reste allumée une fois complètement chargé.

Le mode de charge rapide préconfiguré  prend environ 2 heures.

Remarque : L'utilisation d'un adaptateur secteur incorrect peut entraîner un temps de charge prolongé.

Comment ça fonctionne

Instructions relatives à la commutation et au changement de vitesse

Appuyez sur l'interrupteur pour allumer et éteindre la tondeuse (Image 3a/b/c).

O : Arrêter

I : Mise sous tension, 8200 tr/min

La LED indiquera l'état de l'alimentation:

- Blanc = mode haute puissance
- Rouge = mode puissance moyenne
- Rouge clignotant = batterie faible
- Arrêt automatique lorsque la batterie est déchargée

Réglage de la lame et zéro écart

Pour régler la longueur de la lame à 0 mm:

- Assurez-vous que la tondeuse est éteinte et débranchée.
- Utilisez l'outil de réglage de la lame pour aligner les lames (Fig.4a–b).
- Vérifiez que les lames supérieure et inférieure sont centrées et parallèles.

Pour réinitialiser l'alignement de la lame:

1. Retirez la lame et desserrez les deux vis (Fig.8a)
2. Fixez le protège-lame (Fig.8b)
3. Réglez la position de la lame dans le sens des aiguilles d'une montre avec un tournevis (Fig.8c)
4. Assurez-vous qu'il n'y a pas de saillie, puis serrez les vis (Fig.8d)

Entretien de la lame

Remarque 1. Veuillez lire attentivement les instructions d'entretien de la lame avant de l'utiliser. Suivez les instructions pour retirer et installer la lame pour éviter un mauvais assemblage.

2. Une fois la lame installée, vérifiez bien si les pièces correspondantes ont bien été fixées.
3. Avant utilisation, débranchez l'adaptateur secteur et éteignez la tondeuse.
4. Lorsque vous manipulez la lame, n'essayez pas d'affûter ou de modifier la lame par vous-même pour éviter d'endommager votre tondeuse.

Retrait de la lame

Comme indiqué à la figure 5a, tenez l'appareil d'une main et utilisez un tournevis pour desserrer les vis et retirer la lame. (Lors du retrait de la lame, maintenez-la fermement avec la même main pour éviter qu'elle ne tombe et ne s'endommage.)

Installation de la lame

Comme indiqué à la figure 5b, alignez les trous de vis entre la lame et le corps de la tondeuse, puis serrez les vis avec un tournevis pour installer la lame. (Assurez-vous que la lame est bien fixée et qu'elle n'est pas lâche après l'installation.)

Nettoyage et entretien de la lame

Fig.6a : Utilisez une brosse pour nettoyer l'appareil principal et les débris de cheveux sur la lame.

Fig.6b : Déposez 1 à 2 gouttes d'huile lubrifiante sur les cinq zones correspondantes.

Installation et retrait des sabots

La tondeuse est fournie avec 5 sabots : 1/2# (1,5 mm), 1# (3 mm), 2# (6 mm), 2-1/2# (8 mm), 3# (10 mm)



AVERTISSEMENT:

Assurez-vous que la tondeuse est éteinte et que le sabot est bien fixé avant utilisation.

Assurez-vous que le sabot est correctement installé et qu'il n'est pas lâche avant utilisation.

- Pour l'installation (Fig.7a) : Alignez la rainure du sabot avec le corps de la tondeuse et appuyez doucement jusqu'à entendre un clic.
- Pour le retrait (Fig.7b) : Tournez l'extrémité arrière du sabot et soulevez-le.

06

Tipps

1. Dieses Produkt ist nur für den professionellen Gebrauch bestimmt. Es ist nicht für die Verwendung mit Kunsthaar oder für andere Zwecke als das Schneiden von 100%igem Menschenhaar ausgelegt.
2. Das Unternehmen haftet nicht für Fehlfunktionen oder Schäden durch Missbrauch.
3. Die Sicherheitshinweise und das Bedienungshandbuch sind auch im PDF-Format verfügbar auf unserer Website: www.jrl.com.

Sicherheitsvorkehrungen

Von Kindern fernhalten:

Bitte bewahren Sie den Trimmer außerhalb der Reichweite von Kindern auf. Der Trimmer enthält scharfe Klingen und Kleinteile, die für Minderjährige gefährlich sein können.

Sichere Verwendung:

1. Dieses Gerät kann von Kindern ab 8 Jahren und von Personen mit eingeschränkter körperlicher, sensorischer oder geistiger Fähigkeiten oder fehlender Erfahrung und Kenntnis verwendet werden, wenn sie beaufsichtigt werden oder Anweisungen zur sicheren Verwendung des Geräts erhalten haben und die damit verbundenen Gefahren verstehen.
2. Dieses Gerät ist nicht für die Verwendung durch Personen (einschließlich Kinder) mit eingeschränkter körperlicher, sensorischer oder geistiger Fähigkeiten oder fehlender Erfahrung und Kenntnis bestimmt, es sei denn, sie wurden beaufsichtigt oder erhielten Anweisungen durch eine für ihre Sicherheit verantwortliche Person.
3. Kinder dürfen nicht mit dem Gerät spielen.
4. Reinigung und Benutzervorhaltung dürfen von Kindern nur unter Aufsicht durchgeführt werden.
5. Das Gerät darf nur mit dem mitgelieferten Netzteil verwendet werden.
6. **WARNUNG:** Halten Sie das Gerät trocken.
7. Dieses Gerät enthält nicht austauschbare Batterien.
8. Netzadapter vor der Reinigung des Trimmers ausstecken.
9. Entfernen Sie zuerst die Klinge und verwenden Sie dann die Reinigungsbürste, um Haare zu entfernen.
10. Von Wasser fernhalten, um Stromschlag oder Schäden am Trimmer zu vermeiden.
11. Wenn der Trimmer versehentlich in Wasser oder andere Chemikalien fällt, sofort entsorgen. Nicht versuchen zu trocknen oder an eine Stromquelle anschließen.
12. Zum ordnungsgemäßen Lagern: Trimmer aus der Dockingstation entfernen, Adapter ausstecken und Gerät gründlich reinigen. Trimmer nicht auf der Dockingstation lagern oder am Adapter angeschlossen lassen.
13. Bei Beschädigung des Kabels am Netzadapter sofort die Verwendung einstellen und sofort ersetzen.
14. Dieses Produkt nicht selbst auseinanderbauen. Für Service und Reparaturen autorisierte Händler aufsuchen.
15. Vor dem Laden die richtige Spannung der Steckdose wählen (AC100–240V 50/60Hz).
16. Akku im Trimmer nicht verdrehen, auseinandernehmen oder durchstechen, da sonst Kurzschluss oder Brand entstehen kann. Wenn der Akku nicht funktioniert, Trimmer nicht benutzen und zu einem autorisierten Händler bringen.
17. Längere Nutzung bei Temperaturen unter -10°C oder über 40°C wird nicht empfohlen, da dies den Akku beschädigen kann.
18.  Abnehmbares Netzteil (gilt für Adaptermodelle KA1201A-0502000EU/KA1201A-0502000BS/KA1201A-0502000AA).
19. Batterietyp: Lithium-Ionen-Akku.
20. Gebrauchte Batterien gemäß den örtlichen Vorschriften entsorgen. Nicht in den Hausmüll werfen; geeignete Recycling- oder Sammelstellen verwenden.
21. Kontakt mit auslaufendem Material vermeiden. Bei Kontakt mit Wasser abspülen und medizinischen Rat einholen. Handschuhe tragen und sicher entsorgen.
22. Gerät oder Akku nicht übermäßiger Hitze aussetzen.
23. Beachten Sie das Risiko, dass Batterieklemmen des batteriebetriebenen Geräts oder der Batterie durch Metallgegenstände kurzgeschlossen werden.

Zur Vermeidung von Produktschäden:

1. Verwenden Sie nur Originalzubehör.
2. Schärfen Sie die Klinge nicht selbst.
3. **ACHTUNG:** Verwenden Sie zum Aufladen des Akkus nur das mitgelieferte abnehmbare Netzteil.

Produktübersicht (Abb.1)

- | | | |
|---------------------|----------------------------------|-------------------------|
| A. Schalter | E. Klingen-Einstellwerkzeug | I. Ladestation Reset IQ |
| B. Trimmer | F. Klingenschutz | J. Ladegerät-Adapter |
| C. Schraubendreher | G. Schmieröl | |
| D. Reinigungsbürste | H. Schneidekämme x5 (1,5mm–10mm) | |

Produktspezifikationen

Produkt-Code: 2025T			
Artikel	Spezifikationen	Artikel	Spezifikationen
Netzadapter	Eingang AC 100-240V, 50/60Hz	Batterietyp	Lithium-Ionen-Akku
	Ausgang DC 5V, 2A	Aufladezeit	2 Std. beim Schnellladen 3 Std. beim Reset IQ Laden
Akkukapazität	3,7V, 2000mAh	Betriebszeit	2 Std.

07

Aufladen Ihres Trimmers

Wichtig: Verwenden Sie zum Aufladen nur das Original-Netzkabel. Sie können Ihr Gerät auf der portablen Ladestation oder direkt am Gerät mit dem Stromkabel aufladen (Abb.2a/b).

 **Hinweis:** Wenn der Akkustand des Trimmers niedrig ist, kann der Adapter direkt an das Gerät angeschlossen werden. Während des Ladevorgangs kann der Trimmer verwendet werden.



LED-Statusanzeigen

- Rotes Blinklicht: Weniger als 10 Minuten Akkulaufzeit
- Weißes Blinklicht: Wird geladen (mehr als 10 Minuten Akkulaufzeit)
- Stetiges weißes Licht: Vollständig aufgeladen

Reset-IQ-Technologie-Ladung

Schließen Sie die Ladestation an den Netzadapter an,  das grüne Licht (Abb. 2d) leuchtet auf. Beim Laden **JRL** blinkt die Warnleuchte grün und das **JRL** weiße Licht bleibt an, sobald der Akku vollständig geladen ist. Die Verwendung der Reset-IQ-Ladung verlängert die Lebensdauer des Akkus und dauert etwa 3 Stunden bis zur vollständigen Aufladung.

Schnellademethode

Drücken  Sie einmal die Taste an der Ladestation, um in den Schnellademodus zu  wechseln; das blaue Licht (Abb. 2a) leuchtet auf. Beim Laden **JRL** blinkt die Warnleuchte weiß und das **JRL** weiße Licht bleibt an, sobald der Akku vollständig geladen ist.

Der Schnellademodus  dauert ungefähr 2 Stunden.

Hinweis: Die Verwendung eines falschen Netzadapters kann zu einer verlängerten Ladezeit führen.

Bedienung

Ein-/Ausschalten

Schieben Sie den Schalter, um den Trimmer ein- und auszuschalten (Abb. 3a/b/c).

O: Ausschalten

I: Einschalten, 8200 U/min

Die LED zeigt den Energiezustand an:

Weiß = Hochleistungsmodus

• Rot = Mittlerer Leistungsmodus

• Blinkendes Rot = Batterie schwach

• Automatische Abschaltung bei leerer Batterie

Klingenanpassung & Null-Abstand

So stellen Sie die Klinglänge auf 0 mm ein:

- Stellen Sie sicher, dass der Trimmer ausgeschaltet und vom Stromnetz getrennt ist.
- Verwenden Sie das Klingjustierwerkzeug, um die Klingen auszurichten (Abb. 4a–b).
- Vergewissern Sie sich, dass die oberen und unteren Klingen zentriert und parallel sind.

So setzen Sie die Klingenausrichtung zurück:

1. Entfernen Sie die Klinge und lösen Sie beide Schrauben (Abb. 8a)
2. Bringen Sie den Klingenschutz an (Abb. 8b)
3. Justieren Sie die Klingenposition im Uhrzeigersinn mit einem Schraubendreher (Abb. 8c)
4. Achten Sie darauf, dass kein Überstand vorhanden ist, und ziehen Sie dann die Schrauben fest

Klingenwartung

- Hinweis:**
1. Bitte lesen Sie vor der Pflegearbeit die Anleitung zur Klingenpflege sorgfältig durch. Befolgen Sie die Anweisungen beim Aus- und Einbau der Klinge, um eine unsachgemäße Montage zu vermeiden.
 2. Prüfen Sie nach dem Einbau der Klinge sorgfältig, ob die entsprechenden Teile sicher befestigt sind.
 3. Ziehen Sie vor der Pflegearbeit den Stromstecker und schalten Sie das Gerät aus.
 4. Versuchen Sie nicht, die Klinge selbst zu schärfen oder zu verändern, um Ihr Gerät nicht zu beschädigen.

Entfernen der Klinge

Wie in Abbildung 5a gezeigt, halten Sie das Gerät mit einer Hand und verwenden Sie einen Schraubendreher, um die Schrauben zu lösen und die Klinge zu entfernen. (Halten Sie die Klinge beim Entfernen mit derselben Hand fest, um ein Herunterfallen und eine Beschädigung zu vermeiden.)

Einsetzen der Klinge

Wie in Abbildung 5b gezeigt, richten Sie die Schraubenlöcher zwischen der Klinge und dem Trimmerkörper aus und ziehen Sie die Schrauben mit einem Schraubendreher fest. (Stellen Sie sicher, dass die Klinge nach der Installation fest sitzt und nicht locker ist.)

Reinigung und Wartung der Klinge

Abb.6a: Verwenden Sie eine Bürste, um das Hauptgerät und Haarreste auf der Klinge zu reinigen.
Abb.6b: Geben Sie 1-2 Tropfen Schmieröl auf die entsprechenden fünf Stellen.

Installation und Entfernung der Aufsätze

Der Trimmer wird mit 5 Aufsätzen geliefert: 1/2# (1,5 mm), 1# (3 mm), 2# (6 mm), 2-1/2# (8 mm), 3# (10 mm)

 **WARNUNG:** Stellen Sie sicher, dass der Trimmer ausgeschaltet ist und der Aufsatz sicher befestigt ist, bevor Sie ihn verwenden. Stellen Sie sicher, dass der Aufsatz ordnungsgemäß installiert ist und nicht locker sitzt, bevor Sie ihn verwenden.

- Zur Installation (Abb.7a): Richten Sie den Schlitz des Aufsatzes am Trimmerkörper aus und drücken Sie vorsichtig, bis Sie ein Klicken hören.
- Zum Entfernen (Abb.7b): Drehen Sie das hintere Ende des Aufsatzes und heben Sie ihn ab.

08

Suggerimenti

1. Questo prodotto è progettato solo per un uso professionale. Questa macchina non è progettata per essere utilizzata su capelli sintetici o per qualsiasi altro scopo diverso dal taglio di capelli umani al 100%.
2. L'azienda non si assumerà la responsabilità per malfunzionamenti o danni causati da un uso improprio.
3. Le istruzioni di sicurezza e il manuale operativo sono disponibili anche in formato PDF sul nostro sito web: www.jrl.com.

Precauzioni di sicurezza

Tenere fuori dalla portata dei bambini:

Conservare il tagliacapelli (trimmer) fuori dalla portata dei bambini. Il tagliacapelli (trimmer) contiene lame affilate e piccole parti che possono essere pericolose per i minori.

Uso sicuro:

1. Questo apparecchio può essere utilizzato da bambini di età superiore agli 8 anni e da persone con capacità fisiche, sensoriali o mentali ridotte o con scarsa esperienza e conoscenza, se supervisionati o istruiti sull'uso sicuro dell'apparecchio e comprendono i rischi associati.
 2. Questo apparecchio non è destinato all'uso da parte di persone (inclusi i bambini) con capacità fisiche, sensoriali o mentali ridotte o con scarsa esperienza e conoscenza, salvo che siano supervisionate o istruite da una persona responsabile della loro sicurezza.
 3. I bambini non devono giocare con l'apparecchio.
 4. La pulizia e la manutenzione dell'utente non devono essere eseguite dai bambini senza supervisione.
 5. L'apparecchio deve essere utilizzato solo con l'alimentatore fornito con l'apparecchio.
 6. **AVVERTENZA:** Tenere l'apparecchio asciutto.
 7. Questo apparecchio contiene batterie non sostituibili.
 8. Scollegare l'adattatore di alimentazione prima di pulire il tagliacapelli.
 9. Rimuovere prima la lama, quindi utilizzare la spazzola per la pulizia per rimuovere i capelli.
 10. Tenere lontano dall'acqua per evitare scosse elettriche o danni ai tagliacapelli.
 11. Se il tagliacapelli cade accidentalmente in acqua o in altre sostanze chimiche, scartarlo immediatamente. Non tentare di asciugarlo o collegarlo a una fonte di alimentazione.
 12. Per riporre correttamente: rimuovere il tagliacapelli dalla base, scollegare l'adattatore e pulire accuratamente l'unità. Non riporre il tagliacapelli sulla base di ricarica o lasciarlo collegato all'adattatore.
 13. Se il cavo dell'adattatore è danneggiato, interrompere immediatamente l'uso e sostituirlo subito.
 14. Non smontare il prodotto da soli. Rivolgersi ai rivenditori autorizzati per assistenza e riparazione.
 15. Scegliere la tensione corretta della presa prima della ricarica (AC100–240V 50/60Hz).
 16. Non torcere, smontare o forare la batteria ricaricabile all'interno dei tagliacapelli, altrimenti potrebbe verificarsi un cortocircuito o un incendio. Se la batteria non funziona, non utilizzare il tagliacapelli e portarlo da un rivenditore autorizzato.
 17. L'uso prolungato a temperature inferiori a -10°C o superiori a 40°C non è consigliato, in quanto potrebbe danneggiare la batteria.
 18.  Parte dell'alimentatore rimovibile (applicabile ai modelli di adattatore KA1201A-0502000EU/KA1201A-0502000BS/KA1201A-0502000AU).
 19. Tipo di batteria: batteria agli ioni di litio.
 20. Smaltire le batterie usate secondo le normative locali. Non gettare nei rifiuti domestici; utilizzare punti di raccolta o riciclaggio appropriati.
 21. Evitare il contatto con materiali che perdono. In caso di contatto, risciacquare con acqua e chiedere consiglio medico. Usare guanti e smaltire in sicurezza.
 22. Non esporre l'apparecchio o la batteria a temperature eccessive.
 23. Prestare attenzione al rischio di cortocircuito dei terminali dell'apparecchio o della batteria a causa di oggetti metallici.
- Per evitare danni al prodotto:**
1. Utilizzare solo accessori originali.
 2. Non affilare la lama da soli.
 3. **ATTENZIONE:** per ricaricare la batteria, utilizzare esclusivamente l'alimentatore staccabile fornito con questo apparecchio.

Panoramica del prodotto (Fig.1)

- | | | |
|----------------------------|--|------------------------------|
| A. Interruttore | E. Strumento di regolazione della lama | I. Base di ricarica Reset IQ |
| B. Tagliacapelli | F. Protezione della lama | J. Adattatore per caricatori |
| C. Cacciavite | G. Olio lubrificante | |
| D. Spazzola per la pulizia | H. Pettini x5 (1,5mm-10mm) | |

Specifiche del prodotto

Codice del prodotto: 2025T			
Elemento	Specifiche	Elemento	Specifiche
Adattatore di alimentazione	Ingresso CA 100-240 V 50/60 Hz	Tipo di batteria	Batteria agli ioni di litio
	Uscita CC 5V 2A	Tempo di ricarica	2 ore per la Ricarica Rapida 3 ore per la Reset IQ Charge
Capacità della batteria	3.7V 2000mAh	Tempo di utilizzo	2 ore

Come ricaricare il tagliacapelli (trimmer)

Importante: utilizzare solo il cavo di alimentazione originale per la ricarica.

È possibile ricaricare l'unità sulla base di ricarica portatile oppure ricaricare il tagliacapelli (trimmer) direttamente collegando il cavo di alimentazione ai tagliacapelli (trimmer) stesso. (Fig. 2a/b)



Nota: quando il tagliacapelli (trimmer) è quasi scarico, l'adattatore può essere collegato direttamente ai tagliacapelli (trimmer). È possibile usare il tagliacapelli (trimmer) mentre è in carica.

Indicatori di stato LED



- luce rossa lampeggiante: Meno di 10 minuti di autonomia
- Luce bianca lampeggiante: In carica (più di 10 minuti di autonomia)
- Luce bianca fissa: Completamente carico

Ricarica con tecnologia Reset IQ

Collegare la base di ricarica all'adattatore di alimentazione.  la luce verde (Fig.2a) si accende. Durante la ricarica, **JRL** la spia di avvertimento lampeggia in verde e la **JRL** luce bianca rimane accesa una volta completata la ricarica.

Utilizzare la ricarica Reset IQ prolungherà la durata della batteria e richiederà circa 3 ore per una carica completa.

Metodo di ricarica rapida

Premere il pulsante  una volta sulla base di ricarica per attivare la carica rapida,  la luce blu (Fig.2a) si accende. Durante la ricarica, **JRL** la spia di avvertimento lampeggia in bianco e la **JRL** luce bianca rimane accesa una volta completata la carica.

Il metodo di ricarica rapida  preimpostato richiede circa 2 ore.

Nota: L'uso di un adattatore di alimentazione non corretto può comportare un tempo di ricarica più lungo.

Come si utilizza

Istruzioni di accensione/spegnimento e cambio velocità

Premere l'interruttore per accendere e spegnere il tagliacapelli (trimmer) (Fig. 3a/b/c).

O: Spegnimento

I: Accensione, 8200 RPM

La spia LED indicherà lo stato di alimentazione:

- Bianco = modalità alta potenza
- Rosso = modalità potenza media
- Rosso lampeggiante = batteria scarica
- Spegnimento automatico quando la batteria è esaurita

Regolazione della lama e Zero-Gapping

Per regolare la lunghezza della lama a 0 mm:

- Assicurarsi che la tagliacapelli sia spenta e scollegata.
- Utilizzare lo strumento di regolazione per allineare le lame (Fig.4a–b).
- Verificare che le lame superiori e inferiori siano centrate e parallele.

Per ripristinare l'allineamento della lama:

1. Rimuovere la lama e allentare entrambe le viti (Fig.8a)
2. Fissare il coprilama (Fig.8b)
3. Regolare la posizione della lama in senso orario con un cacciavite (Fig.8c)
4. Verificare che non ci sia sovrapposizione, quindi stringere le viti (Fig.8d)

Manutenzione della lama

- Nota:**
1. Leggere attentamente le istruzioni per la manutenzione della lama prima di utilizzarla. Seguire le istruzioni durante la rimozione e l'installazione della lama per evitare un montaggio improprio.
 2. Dopo aver installato la lama, assicurarsi di controllare attentamente che le parti corrispondenti siano state fissate saldamente.
 3. Prima di utilizzare il tagliacapelli (trimmer), scollegare l'adattatore di alimentazione e spegnere.
 4. Quando si maneggia la lama, non cercare di affilarla o modificarla da soli per evitare di danneggiare il tuo tagliacapelli (trimmer).

Rimozione della lama

Come mostrato nella Figura 5a, tenere il dispositivo con una mano e utilizzare un cacciavite per allentare le viti e rimuovere la lama. (Durante la rimozione della lama, tenerla saldamente con la stessa mano per evitare che cada e si danneggi.)

Installazione della lama

Come mostrato nella Figura 5b, allineare i fori delle viti tra la lama e il corpo della tagliacapelli, quindi serrare le viti con un cacciavite per installare la lama. (Assicurarsi che la lama sia ben fissata e non sia allentata dopo l'installazione.)

Pulizia e manutenzione della lama

Fig.6a: Usare una spazzola per pulire l'unità principale e i residui di capelli sulla lama.

Fig.6b: Applicare 1–2 gocce di olio lubrificante sulle cinque aree corrispondenti.

Installazione e rimozione delle guide

La tagliacapelli è dotata di 5 guide: 1/2# (1,5 mm), 1# (3 mm), 2# (6 mm), 2-1/2# (8 mm), 3# (10 mm)



AVVERTENZA:

Assicurarsi che la tagliacapelli sia spenta e che la guida sia ben fissata prima dell'uso.

Assicurarsi che la guida sia installata correttamente e non sia allentata prima dell'uso.

- Per installare (Fig.7a): Allineare la scanalatura della guida con il corpo della tagliacapelli e premere delicatamente fino a sentire un clic.
- Per rimuovere (Fig.7b): Ruotare la parte posteriore della guida e sollevarla.

Wskazówki

1. Ten produkt przeznaczony jest wyłącznie do użytku profesjonalnego. Maszynka nie jest przeznaczona do strzyżenia włosów syntetycznych ani innych niż 100% ludzkich włosów.
2. Firma nie ponosi odpowiedzialności za nieprawidłowe działanie lub uszkodzenia spowodowane niewłaściwym użytkowaniem.
3. Instrukcje bezpieczeństwa i instrukcja obsługi są również dostępne w formacie PDF na naszej stronie internetowej: www.jrl.com.

Środki ostrożności

Trzymać z dala od dzieci:

Trymer należy przechowywać z dala od dzieci.

Trymer zawiera ostrza i małe części, które mogą być potencjalnie niebezpieczne dla nieletnich.

Bezpieczeństwo użytkownika:

1. Urządzenie to może być używane przez dzieci od 8 roku życia oraz osoby o ograniczonych zdolnościach fizycznych, sensorycznych lub umysłowych lub brakuje doświadczenie i wiedzę, jeśli są pod nadzorem lub zostały poustrouwane o bezpiecznym użytkowaniu urządzenia i rozumieją związane z tym zagrożenia.
 2. Urządzenie to nie jest przeznaczone do używania przez osoby (w tym dzieci) o ograniczonych zdolnościach fizycznych, sensorycznych lub umysłowych lub brakuje doświadczenie i wiedzę, chyba że są pod nadzorem lub otrzymały instrukcje od osoby odpowiedzialnej za ich bezpieczeństwo.
 3. Dzieci nie powinny bawić się urządzeniem.
 4. Czyszczenie i konserwacja użytkownika nie mogą być wykonywane przez dzieci bez nadzoru.
 5. Urządzenie należy używać wyłącznie z zasilaczem dostarczonym z urządzeniem.
 6. **OSTRZEŻENIE:** Trzymać urządzenie w suchym miejscu.
 7. Urządzenie zawiera baterie niewymienne.
 8. Odłączyć zasilacz przed czyszczeniem trymera.
 9. Najpierw usuń ostrze, następnie użyj szczotki do czyszczenia, aby usunąć nagromadzone włosy.
 10. Trzymać z dala od wody, aby uniknąć porażenia lub uszkodzenia trymera.
 11. Jeśli trymer przypadkowo wpadnie do wody lub innych chemikaliów, natychmiast go wyrzuć. Nie próbuj suszyć ani podłączać do źródła zasilania.
 12. Aby prawidłowo przechowywać: usuń trymer z docka, odłącz adapter i dokładnie wyczyść urządzenie. Nie przechowuj trymera na stacji ładującej ani podłączonego do adaptera.
 13. Jeśli kabel zasilacza jest uszkodzony, natychmiast przestań go używać i wymień.
 14. Nie demontuj produktu samodzielnie. Odwiedź autoryzowanego dealera w celu serwisu i naprawy.
 15. Wybierz odpowiednie gniazdko przed ładowaniem (AC100–240V 50/60Hz).
 16. Nie skracaj, nie demontuj ani nie przebijaj akumulatora w trymerze, w przeciwnym razie może dojść do zwarcia lub pożaru. Jeśli akumulator nie działa, nie używaj trymera i zabierz go do autoryzowanego dealera.
 17. Długotrwale używanie w temperaturach poniżej -10°C lub powyżej 40°C nie jest zalecane, ponieważ może uszkodzić akumulator.
 18.  Odłączalna część zasilacza (dotyczy adapterów modeli KA1201A-0502000EU/KA1201A-0502000BS/KA1201A-0502000AU).
 19. Typ baterii: bateria litowo-jonowa.
 20. Użyłuj użyte baterie zgodnie z lokalnymi przepisami. Nie wyrzucaj do odpadów domowych; użyj odpowiednich punktów recyklingu lub zbiórki.
 21. Unikaj kontaktu z wyciekającym materiałem. W razie kontaktu splucz wodą i zasięgnij porady medycznej. Użyj rękawic i wyrzuć bezpiecznie.
 22. Nie wystawiaj urządzenia ani baterii na nadmierne temperatury.
 23. Pamiętaj o ryzyku zwarcia biegunów baterii lub urządzenia zasilanego baterią przez metalowe przedmioty.
- Aby uniknąć uszkodzenia produktu:**
1. Należy używać wyłącznie oryginalnych akcesoriów.
 2. Nie należy samodzielnie ostrzyć noży.
 3. **OSTRZEŻENIE:** Do ładowania akumulatora należy używać wyłącznie odłączonego zasilacza dołączonego do urządzenia.

Przegląd produktu (Rys. 1)

- | | | |
|------------------------|----------------------------------|-----------------------------|
| A. Przelącznik | E. Narzędzie do regulacji ostrza | I. Stacja dokująca Reset IQ |
| B. Trymer | F. Osłona ostrza | J. Adapter ładowarki |
| C. Śrubokręt | G. Olej smarowy | |
| D. Szczotka czyszcząca | H. Grzebień x5 (1,5mm-10mm) | |

Specyfikacja produktu

Kod produktu: 2025T			
Pozycja	Specyfikacje	Pozycja	Specyfikacje
Zasilacz	Wejście AC 100-240V 50/60Hz	Typ akumulatora	Akumulator litowo-jonowy
	Wyjście DC 5V 2A	Czas ładowania	2 godziny w przypadku szybkiego ładowania 3 godzin w przypadku ładowania Reset IQ
Pojemność baterii	3,7V 2000mAh	Czas używania	2 godziny

Jak ładować trymer

Ważne: Do ładowania należy używać wyłącznie oryginalnego przewodu zasilającego.

Urządzenie można ładować za pomocą przenośnej bazy ładującej lub bezpośrednio, podłączając przewód zasilający do samego trymera. (Rys. 2a/b)



Uwaga: Gdy poziom naładowania trymera jest niski, zasilacz można podłączyć bezpośrednio do niego. Trymera można używać podczas ładowania.

Wskaźniki stanu LED



- Migające czerwone światło: Mniej niż 10 minut pracy na baterii
- Migające białe światło: Ładowanie (więcej niż 10 minut pracy na baterii)
- Stałe białe światło: W pełni naładowane

Ładowanie w technologii Reset IQ

Podłącz stację ładującą do zasilacza.  zapali się zielone światło (Rys. 2d). Podczas ładowania **JRL** lampka ostrzegawcza miga na zielono, a po pełnym naładowaniu **JRL** światło białe pozostaje włączone.

Korzystanie z ładowania Reset IQ wydłuża żywotność baterii i trwa około 3 godzin, aby całkowicie ją naładować.

Szybkie ładowanie

Naciśnij przycisk  raz na stacji ładującej, aby przełączyć się na szybkie ładowanie.  zapali się niebieskie światło (Rys. 2e). Podczas ładowania **JRL** lampka ostrzegawcza miga na biało, a po pełnym naładowaniu **JRL** światło białe pozostaje włączone.

Tryb szybkiego ładowania  trwa około 2 godzin.

Uwaga: Użycie niewłaściwego zasilacza może spowodować wydłużenie czasu ładowania.

Jak obsługiwać

Instrukcje przełączania i zmiany trybu

Nacisnąć przelącznik, aby włączyć lub wyłączyć trymer (Rys. 3a/b/c).

O: Wyłącz

I: Włącz zasilanie, 8200 RPM

Dioda LED wskazuje stan zasilania:

- Biały = tryb wysokiej mocy
- Czerwony = tryb średniej mocy
- Czerwony migający = niski poziom baterii
- Automagiczne wyłączenie po wyczerpaniu baterii

Regulacja ostrza i zerowy odstęp

Aby ustawić długość ostrza na 0 mm:

- Upewnij się, że trymer jest wyłączony i odłączony od zasilania.
- Użyj narzędzia do regulacji ostrza, aby wyrównać ostrza (Rys. 4a–b).
- Upewnij się, że górne i dolne ostrza są wyrównane i równoległe.

Aby zresetować ustawienie ostrza:

1. Zdejmij ostrze i poluzuj oba wkrety (Rys. 8a)
2. Zamocuj osłonę ostrza (Rys. 8b)
3. Dostosuj pozycję ostrza zgodnie z ruchem wskazówek zegara za pomocą śrubokręta (Rys. 8c)
4. Upewnij się, że nie ma wystawiania, a następnie dokręć śruby (Rys. 8d)

Konserwacja ostrza

Uwaga: 1. Przed rozpoczęciem użytkowania należy uważnie przeczytać instrukcję konserwacji ostrza. Podczas zdejmowania i instalowania ostrza należy postępować zgodnie z instrukcjami tak, aby uniknąć nieprawidłowego montażu.

2. Po zainstalowaniu ostrza należy dokładnie sprawdzić, czy odpowiednie części zostały prawidłowo zamocowane.
3. Przed rozpoczęciem pracy należy odłączyć zasilacz i wyłączyć trymer.
4. Nie należy podejmować prób samodzielnego ostrzenia lub wymiany ostrza tak, aby uniknąć uszkodzenia trymera.

Demontaż ostrza

Jak pokazano na rysunku 5a, przytrzymaj urządzenie jedną ręką i użyj śrubokręta, aby poluzować śruby i wyjąć ostrze. (Podczas zdejmowania ostrza trzymaj je pewnie tą samą ręką, aby zapobiec jego upadkowi i uszkodzeniu.)

Montaż ostrza

Jak pokazano na rysunku 5b, dopasuj otwory na śruby między ostrzem a korpusem trymera, następnie dokręć śruby za pomocą śrubokręta, aby zamontować ostrze. (Upewnij się, że ostrze jest solidnie przymocowane i nie ma luzów po instalacji.)

Czyszczenie i konserwacja ostrza

Rys. 6a: Użyj szczoteczki do wyczyszczenia jednostki głównej i resztek włosów na ostrzu.

Rys. 6b: Nalóż 1–2 krople oleju smarującego na odpowiednie pięć miejsc.

Montaż i demontaż nasadek dystansowych

Trymer jest wyposażony w 5 nasadek dystansowych: 1/2# (1,5 mm), 1# (3 mm), 2# (6 mm), 2-1/2# (8 mm), 3# (10 mm)



OSTRZEŻENIE:

- Upewnij się, że trymer jest wyłączony i że nasadka jest solidnie przymocowana przed użyciem.
- Upewnij się, że nasadka jest prawidłowo założona i nie jest luzna przed użyciem.
- Montaż (Rys. 7a): Dopasuj szczelną nasadki do korpusu trymera i naciśnij delikatnie, aż usłyszysz kliknięcie.
- Demontaż (Rys. 7b): Obróć tylną część nasadki i unieś ją.

Советы

1. Этот продукт предназначен только для профессионального использования. Эта машинка не предназначена для работы с синтетическими волосами или для любых других целей, кроме стрижки 100% человеческих волос.
2. Компания не несет ответственности за неисправности или повреждения, вызванные неправильным использованием.
3. Инструкции по технике безопасности и руководство по эксплуатации также доступны в формате PDF на нашем сайте: www.jrl.com.

Меры предосторожности

Хранить в недоступном для детей месте:

Храните триммер вдали от детей.

Триммер содержит острые лезвия и мелкие детали, которые могут быть опасны для несовершеннолетних.

Безопасное использование:

1. Этим прибором могут пользоваться дети в возрасте от 8 лет и старше, а также лица с ограниченными физическими, сенсорными или умственными возможностями либо с недостаточным опытом и знаниями, если они находятся под надзором или получили инструкции по безопасному использованию прибора и понимают связанные с этим опасности.
2. Этот прибор не предназначен для использования лицами (включая детей) с ограниченными физическими, сенсорными или умственными возможностями либо с недостаточным опытом и знаниями, если только они не находятся под надзором или не получили инструкции по использованию прибора от лица, ответственного за их безопасность.
3. Дети не должны играть с прибором.
4. Очистка и техническое обслуживание прибора пользователем не должны выполняться детьми без надзора.
5. Прибор должен использоваться только с блоком питания, поставляемым с прибором.
6. **ВНИМАНИЕ!** держите прибор сухим.
7. В этом приборе используются несъемные батареи.
8. Перед очисткой триммера отсоедините адаптер питания.
9. Сначала снимите лезвие, затем используйте щетку для удаления накопившихся волос.
10. Держите прибор вдали от воды, чтобы избежать удара током или повреждения триммера.
11. Если триммер случайно упал в воду или другие химические вещества, немедленно утилизируйте его. Не пытайтесь его высушить и подключить к источнику питания.
12. Для правильного хранения: снимите триммер с док-станции, отключите адаптер и тщательно очистите устройство. Не храните триммер на зарядной док-станции и не оставляйте его подключенным к адаптеру.
13. Если шнур адаптера питания поврежден, немедленно прекратите использование и замените его.
14. Не разбирайте и ремонтируйте продукт самостоятельно. Обратитесь к авторизованному дилеру для обслуживания и ремонта.
15. Перед зарядкой выберите розетку с правильным напряжением (AC100—240V 50/60Hz).
16. Не скручивайте, не разбирайте и не прокалывайте аккумулятор триммера, иначе это может вызвать короткое замыкание или возгорание устройства. Если аккумулятор не работает, не используйте триммер и отнесите его к авторизованному дилеру.
17. Продолжительное использование при температурах ниже -10°C или выше 40°C не рекомендуется, так как это может повредить аккумулятор.
18.  Съемная часть блока питания (применяемо к адаптерам моделей KA1201A-0502000EU/KA1201A-0502000BS/KA1201A-0502000AU).
19. Тип батареи: литий-ионная батарея.
20. Утилизируйте использованные батареи в соответствии с местными правилами. Не выбрасывайте в бытовой мусор; используйте соответствующие пункты сбора или переработки.
21. Избегайте контакта с протекающим материалом. В случае контакта промойте водой и обратитесь за медицинской помощью. Используйте перчатки и утилизируйте безопасным способом.
22. Не подвергайте прибор или батарею воздействию чрезмерных температур.
23. Будьте внимательны к риску короткого замыкания клемм прибора или батареи металлическими предметами.

Во избежание повреждения изделия:

1. Используйте только оригинальные принадлежности.
2. Не затачивайте лезвие самостоятельно.
3. **ВНИМАНИЕ!** Для подзарядки аккумулятора используйте только съемный блок питания, входящий в комплект поставки данного прибора.

Обзор продукта (Рис. 1)

- | | | |
|-------------------|--------------------------------------|--------------------------|
| A. Переключатель | E. Инструмент для регулировки лезвия | I. Зарядный док Reset IQ |
| B. Триммер | F. Средство защиты лезвия | J. Адаптер зарядки |
| C. Отвертка | G. Смазочное масло | |
| D. Чистящая кисть | H. Расчески x 5 (1,5mm-10mm) | |

Характеристики продукта

Код продукта: 2025T			
Элемент	Характеристики	Элемент	Характеристики
Адаптер питания	Вход перем. тока 100-240 В 50/60 Гц	Тип батареи	Литий-ионный аккумулятор
	Выход пост. тока 5 В 2 А	Время зарядки	2 часа для быстрой зарядки 3 часов для сброса IQ
Емкость батареи	3,7 В 2000 мАч	Время использования	2 часов

Как заряжать триммер

Важно: для зарядки используйте только оригинальный шнур питания.

Вы можете зарядить устройство на портативной зарядной базе или заряжать триммер напрямую, подключив шнур питания к самому триммеру (Рис. 2a/b).



Примечание: если заряд триммера низкий, адаптер можно подключить непосредственно к триммеру. Вы можете использовать триммер во время зарядки.

Индикаторы состояния светодиода (LED)

- Мигающий красный свет: Осталось менее 10 минут работы от батареи
- Мигающий белый свет: Зарядка (осталось более 10 минут заряда)
- Постоянный белый свет: Полностью заряжено

Зарядка с использованием технологии Reset IQ

Подключите зарядную базу к адаптеру питания.  загорится зеленый индикатор (рис. 2a). Во время зарядки **JRL** зеленый индикатор мигает, а после полной зарядки **JRL** белый свет остается включенным. Использование функции Reset IQ продлевает срок службы аккумулятора; полная зарядка занимает около 3 часов.

Метод быстрой зарядки

Нажмите кнопку  на зарядной базе один раз, чтобы переключиться в режим быстрой зарядки-

 загорится синий свет (рис. 2a). Во время зарядки **JRL** мигает белый индикатор, а после полной зарядки **JRL** белый свет остается включенным.

Режим быстрой зарядки  занимает примерно 2 часа.

Примечание: Использование неподходящего адаптера питания может увеличить время зарядки.

Как использовать

Инструкции по включению и переключению

Нажмите на переключатель, чтобы включить или выключить триммер (Рис. 3a/b/c).

O: Выключение

I: Включение, 8200 об/мин

Светодиод будет указывать состояние питания:

- Белый = режим высокой мощности
- Красный = режим средней мощности
- Мигание красным = низкий заряд батареи
- Автоматическое отключение при разряде батареи

Регулировка лезвия и установка нулевого зазора

Чтобы установить длину лезвия на 0 мм:

- Убедитесь, что триммер выключен и отсоединен от сети.
- Используйте инструмент для регулировки лезвия, чтобы выровнять лезвие (рис.4a–b).
- Убедитесь, что верхнее и нижнее лезвие выровнены и параллельны.

Для сброса выравнивания лезвий:

1. Снимите лезвие и ослабьте оба винта (рис.8a)
2. Установите защиту лезвия (рис.8b)
3. Отрегулируйте положение лезвия по часовой стрелке с помощью отвертки (рис.8c)
4. Убедитесь, что нет перекрытия, затем затяните винты (рис.8d)

Уход за лезвием

Примечание: 1. Перед началом работы внимательно ознакомьтесь с инструкцией по обслуживанию лезвия. Во избежание неправильной сборки следуйте инструкциям при снятии и установке лезвия.

2. После установки лезвия внимательно проверьте, надежно ли закреплены соответствующие детали.
3. Перед началом работы отсоедините адаптер питания и триммер.
4. При работе с лезвием не пытайтесь самостоятельно затачивать или изменять лезвие, чтобы не повредить триммер.

Снятие лезвия

Как показано на рисунке 5a, держите устройство одной рукой и используйте отвертку, чтобы ослабить винты и снять лезвие. (При снятии лезвия держите его крепко той же рукой, чтобы не уронить и не повредить его.)

Установка лезвия

Как показано на рисунке 5b, совместите отверстия для винтов между лезвием и корпусом триммера, затем затяните винты отверткой. (Убедитесь, что лезвие надежно закреплено и не болтается после установки.)

Чистка и уход за лезвием

Рис.6a: Используйте щетку для очистки основного блока и волосок на лезвии.

Рис.6b: Нанесите 1-2 капли смазочного масла на соответствующие пять участков.

Установка и снятие насадок-гребней

Триммер комплектуется 5 насадками: 1/2" (1,5 мм), 1# (3 мм), 2# (6 мм), 2-1/2" (8 мм), 3# (10 мм)



ПРЕДУПРЕЖДЕНИЕ:

Убедитесь, что триммер выключен и насадка надежно закреплена перед использованием.

Убедитесь, что насадка установлена правильно и не болтается перед использованием.

- Для установки (рис.7a): Совместите паз насадки с корпусом триммера и нажмите, пока не услышите щелчок.
- Для снятия (рис.7b): Поверните хвостик насадки и снимите ее.

Поради

- Цей виріб призначено лише для професійного використання. Цей прилад не призначений для використання на синтетичному волосі або для будь-якого іншого використання, крім стрижки 100% людського волосся.
- Компанія не несе відповідальності за несправності або пошкодження, спричинені неправильним використанням.
- Інструкції з техніки безпеки та посібник з експлуатації також доступні у форматі PDF на нашому веб-сайті: www.jrl.com.

Запобіжні заходи

Зберігайте в недоступних дітям місцях.

Зберігайте тример подалі від дітей.

Тример містить гострі леза та дрібні деталі, які можуть завдати шкоди неповнолітнім дітям.

Безпека використання:

- Цим пристроєм можуть користуватися діти від 8 років та особи з обмеженими фізичними, сенсорними або розумовими можливостями, а також ті, хто має недостатній досвід або знання, якщо вони перебувають під наглядом або отримали інструкції щодо безпечного користування пристроєм та розуміють пов'язані ризики.
 - Цей пристрій не призначений для використання особами (включаючи дітей) з обмеженими фізичними, сенсорними або розумовими можливостями або недостатнім досвідом чи знаннями, якщо вони не перебувають під наглядом або не отримали інструкції від особи, відповідальної за їхню безпеку.
 - Діти не повинні гратися з пристроєм.
 - Чистіння та технічне обслуговування користувачем не повинні виконуватися дітьми без нагляду.
 - Пристрій можна використовувати лише з блоком живлення, що поєднується з пристроєм.
 - УВАГА: Тримайте пристрій сухим.
 - Цей пристрій містить батареї, які не можна замінити.
 - Вимкніть адаптер живлення перед очищенням тримера.
 - Спочатку зніміть леза, а потім використовуйте щітку для видалення волосся.
 - Тримайте подалі від води, щоб уникнути ураження електричним струмом або пошкодження тримера.
 - Якщо тримера випадає впади в воду або інші хімікати, негайно викиньте його. Не намагайтеся сушити або підключати до джерела живлення.
 - Для правильного зберігання: зніміть тримера з док-станції, відключіть адаптер і ретельно очистіть пристрій. Не зберігайте тримера на зарядній станції та не залишайте підключеним до адаптера.
 - Якщо кабель адаптера пошкоджено, негайно припиніть використання та замініть його.
 - Не розбирайте продукт самостійно. Звертайтеся до авторизованих сервісних центрів для обслуговування та ремонту.
 - Виберіть правильну напругу перед зарядженням (AC100–240V 50/60Hz).
 - Не скручуйте, не розбирайте та не прокалюйте акумулятор у тримері, інакше може статися коротке замикання або загоряння. Якщо батарея не працює, не користуйтеся тримером і зверніться до авторизованого дилера.
 - Тривале використання при температурах нижче -10°C або вище 40°C не рекомендується, оскільки це може пошкодити батарею.
 -  Змінна частина джерела живлення (застосовується до адаптерів моделей KA1201A-0502000EU/KA1201A-0502000BS/KA1201A-0502000AU).
 - Тип батареї: літій-іонна батарея.
 - Утилізуйте використані батареї відповідно до місцевих правил. Не викидайте в побутове сміття; використовуйте відповідні пункти збору або переробки.
 - Уникайте контакту з витягачим матеріалом. Якщо контакт стався, промийте водою та зверніться за медичною допомогою. Використовуйте рукавички та утилізуйте безпечно.
 - Не піддавайте пристрій або батарею впливу високих температур.
 - Будьте обережні, щоб не сталося короткого замикання клем батарейного пристрою металевими предметами.
- Для уникнення пошкодження виробу:**
- Використовуйте лише оригінальні аксесуари.
 - Не заточуйте леза самостійно.
 - ПОПЕРЕДЖЕННЯ: Для зарядження акумулятора використовуйте лише знімний блок живлення, що поєднується разом із цим приладом.

Огляд виробу (Рис.1)

- | | | |
|-----------------------|-------------------------------------|-------------------------------|
| A. Перемикач | E. Інструмент для встановлення леза | I. Зарядна станція Reset IQ |
| B. Тример | F. Захисний кожух для леза | J. Адаптер зарядного пристрою |
| C. Вкрутка | G. Змоцувальна олива | |
| D. Щітка для чистіння | H. Гребінці x 5 (15mm-10mm) | |

Технічні характеристики

Product code: 2025T			
№ з/п	Технічні характеристики	№ з/п	Технічні характеристики
Адаптер живлення	Змін. струм на вході 100-240 В 50/60 Гц	Тип акумулятора	Літій-іонна акумуляторна батарея
	Пост. струм на виході 5 В 2 А	Час заряджання	2 години для заряджання заряджання 3 годин заряджання в режимі Reset IQ
Акумулятор	3,7V 2000mAh	Час використання	2 годин

Заряджання тримера

Важливо: Для заряджання використовуйте лише оригінальний шнур живлення.

Ви можете зарядити свій пристрій на портативній зарядній базі або зарядити тример безпосередньо, під'єднавши кабель живлення до самого пристрою. (Рис. 2a/b)



Примітка: Якщо тример розряджений, адаптер можна підключити безпосередньо до тримера.

Тример можна використовувати під час заряджання.

Світлодіодні індикатори стану



- Миготливе червоне світло: Менше 10 хвилин заряду акумулятора
- Миготливе біле світло: Зарядка (залишилося більше 10 хвилин заряду)
- Постійне біле світло: Повністю заряджено

Заряджання з технологією Reset IQ

Підключіть зарядну базу до адаптера живлення-  загориться зелений індикатор (рис. 2d). Під час заряджання **JRL** зелений індикатор блимає, а після повного заряджання **JRL** біле світло залишається увімкненим.

Використання заряджання Reset IQ подовжує термін служби акумулятора; повно зарядка триває приблизно 3 години.

Швидкий спосіб заряджання

Натисніть кнопку  на зарядній базі один раз, щоб увімкнути швидкий режим заряджання- 

загориться синій індикатор (рис. 2e). Під час заряджання **JRL** блимає білий індикатор, а після повного заряджання **JRL** біле світло залишається увімкненим.

Режим швидкого заряджання  займає приблизно 2 години.

Примітка: Використання неправильного адаптера живлення може призвести до збільшення часу заряджання.

Експлуатація

Інструкції щодо перемикачів та налаштування швидкості:

Натисніть перемикач, щоб увімкнути та вимкнути тример (Рис. 3a/b/c).

O: Зупинити

I: Увімкнення/ швидкість - 8200 об/хв

Світлодіод покаже стан живлення:

- Білий = режим високої потужності
- Червоний = режим середньої потужності
- Миготливий червоним = низький заряд батареї
- Автоматичне вимкнення при повній розрядці батареї

Регулювання леза та встановлення нульового зазору

Щоб встановити довжину леза на 0 мм:

- Переконайтеся, що тример вимкнено та від'єднано від мережі.
- Використовуйте інструмент для регулювання леза, щоб вирівняти леза (рис.4a–b).
- Переконайтеся, що верхнє та нижнє леза вирівняні та паралельні.

Щоб скинути вирівнювання леза:

1. Зніміть леза та послабте обидва гвинти (рис.5a)
2. Встановіть захисну кришку леза (рис.5b)
3. Відрегулюйте положення леза за годинниковою стрілкою за допомогою викрутки (рис.5c)
4. Переконайтеся, що немає перекриття, потім затягніть гвинти (рис.5d)

Догляд за лезом

- Примітка:**
1. Перед проведенням заміни уважно прочитайте інструкції з обслуговування леза. Дотримуйтеся інструкцій під час зняття та встановлення леза, щоб уникнути неправильного встановлення.
 2. Після встановлення леза обов'язково ретельно перевірте, чи надійно прикріплені відповідні частини.
 3. Перед початком роботи від'єднайте адаптер живлення та вимкніть тример.
 4. Під час роботи з лезом не намагайтеся заточити або змінити леза самостійно, щоб не пошкодити тример.

Зняття леза

Як показано на рисунку 5a, тримайте пристрій однією рукою та використовуйте викрутку, щоб послабити гвинти та зняти леза. (Під час зняття леза тримайте його тією ж рукою, щоб не впустили її не пошкодити.)

Встановлення леза

Як показано на рисунку 5b, вирівняйте отвори для гвинтів між лезом і корпусом тримера, потім затягніть гвинти викруткаю. (Переконайтеся, що леза надійно закріплено і не хитається після встановлення.)

Чистення та догляд за лезом

Рис.6a: Використовуйте щітку для очищення основного блоку та волосся на лезі.

Встановлення та зняття насадок-гребінців

Тример комплектується 5 насадками: 1/2" (1,5 мм), 1# (3 мм), 2# (6 мм), 2-1/2" (8 мм), 3# (10 мм)



УВАГА: Переконайтеся, що тример вимкнено, а насадка надійно зафіксована перед використанням.

Переконайтеся, що насадка встановлена правильно і не хитається перед використанням.

- Щоб встановити (рис.7a): вирівняйте поз насадки з корпусом тримера та натисніть легенько, поки не почуєте клацання.
- Щоб зняти (рис.7b): поверніть хвіст насадки та підніміть її.

Dicas

1. Este produto destina-se apenas ao uso profissional. Este aparelho não foi concebido para ser utilizado em cabelos sintéticos ou para qualquer outro fim que não seja o corte de cabelo humano 100% natural.
2. A empresa não se responsabiliza por avarias ou danos causados por uma utilização incorreta.
3. As instruções de segurança e o manual de instruções também estão disponíveis em formato PDF no nosso site: www.jrl.com.

Precauções de segurança

Mantenha afastado das crianças

Guarde o aparador longe do alcance das crianças.

O aparador contém lâminas afiadas e peças pequenas que podem ser perigosas para os menores.

Utilização de segurança:

1. Este aparelho pode ser usado por crianças a partir de 8 anos e por pessoas com capacidades físicas, sensoriais ou mentais reduzidas ou falta de experiência e conhecimento, se estiverem sob supervisão ou tiverem recebido instruções sobre o uso seguro do aparelho e compreenderem os riscos envolvidos.
2. Este aparelho não se destina a ser usado por pessoas (incluindo crianças) com capacidades físicas, sensoriais ou mentais reduzidas, ou falta de experiência e conhecimento, a menos que estejam sob supervisão ou tenham recebido instruções de uma pessoa responsável pela sua segurança.
3. As crianças não devem brincar com o aparelho.
4. A limpeza e a manutenção pelo usuário não devem ser realizadas por crianças sem supervisão.
5. O aparelho deve ser usado apenas com a unidade de alimentação fornecida com o aparelho.
6. AVISO: Mantenha o aparelho seco.
7. Este aparelho contém baterias não substituíveis.
8. Desligue o adaptador de energia antes de limpar o aparador.
9. Remova a lâmina primeiro, depois use a escova de limpeza para remover o cabelo acumulado.
10. Mantenha afastado da água para evitar choque elétrico ou danos ao aparador.
11. Se o aparador cair acidentalmente na água ou em qualquer outro produto químico, descarte-o imediatamente. Não tente secar ou ligar a uma fonte de energia.
12. Para armazenar corretamente: retire o aparador da base, desligue o adaptador e limpe bem a unidade. Não guarde o aparador na base de carregamento ou conectado ao adaptador.
13. Se o cabo do adaptador estiver danificado, pare de usá-lo imediatamente e substitua-o.
14. Não desmonte este produto sozinho. Visite revendedores autorizados para serviço e reparo.
15. Escolha a tomada com a voltagem correta antes de carregar (AC100–240V 50/60Hz).
16. Não torça, desmonte ou perfure a bateria recarregável dentro do aparador, caso contrário, poderá causar curto-circuito ou incêndio. Se a bateria não funcionar, não use o aparador e leve-o a um revendedor autorizado.
17. O uso prolongado em temperaturas abaixo de -10°C ou acima de 40°C não é recomendada, pois pode danificar a bateria.
18.  Parte de alimentação destacável (aplica-se aos adaptadores modelo KA1201A-0502000EU/KA1201A-0502000BS/KA1201A-0502000AU).
19. Tipo de bateria: bateria de íon-lítio.
20. Descarte as baterias usadas de acordo com as regulamentações locais. Não as jogue no lixo doméstico; utilize pontos de recolha ou reciclagem adequados.
21. Evite contato com material vazando. Se ocorrer contato, enxágue com água e procure orientação médica. Use luvas e descarte com segurança.
22. Não exponha o aparelho ou a bateria a temperaturas excessivas.
23. Esteja ciente do risco de curto-circuito dos terminais do aparelho ou da bateria devido a objetos metálicos.

Para evitar danos no produto:

1. Utilize apenas acessórios originais.
2. Não afie a lâmina por sua conta.
3. AVISO: Para recarregar a bateria, utilize apenas a unidade de alimentação amovível fornecida com este aparelho.

Visão geral do produto (Fig.1)

- | | | |
|----------------------|-----------------------------------|----------------------------------|
| A. Interruptor | E. Ferramenta de ajuste da lâmina | I. Base de carregamento Reset IQ |
| B. Aparador | F. Proteção da lâmina | J. Adaptador do carregador |
| C. Chave de fendas | G. Óleo lubrificante | |
| D. Escova de limpeza | H. 5 pentes (1.5mm-10mm) | |

Especificações do produto

Código do produto: 2025T			
Item	Especificações	Item	Especificações
Adaptador de corrente	Entrada de CA 100-240 V 50/60 Hz	Tipo de bateria	Bateria de íons de lítio
	Saída de 5V 2A CC	Tempo de carregamento	2 horas para carregamento rápido 3 horas para carregamento de reposição IQ
Capacidade da bateria	3,7 V 2000 mAh	Tempo de utilização	2 horas

Como carregar o seu aparador

Importante: utilize apenas o cabo de alimentação original para carregar.

Pode carregar a sua unidade na base de carregamento portátil ou carregar o aparador diretamente ligando o cabo de alimentação ao próprio aparador. (Fig. 2a/b)



Nota: quando o aparador tem pouca carga, o adaptador pode ser ligado diretamente ao aparador. Pode utilizar o aparador enquanto este está a carregar.

Indicadores de Status do LED



- Luz vermelha piscando: Menos de 10 minutos de bateria
- Luz branca piscando: Carregando (mais de 10 minutos de bateria)
- Luz branca contínua: Totalmente carregado

Carregamento com Tecnologia Reset IQ

Conecte a base de carregamento ao adaptador de energia, a  luz verde (Fig.2a) acende. Durante o carregamento, a **JRL** a luz de aviso pisca em verde e a **JRL** luz branca permanecerá acesa quando estiver totalmente carregada.

Usar o carregamento Reset IQ prolongará a vida útil da bateria e levará cerca de 3 horas para carregar completamente.

Método de Carregamento Rápido

Pressione o botão  uma vez na base de carregamento para alternar para o carregamento rápido, a  luz azul (Fig.2a) acende. Durante o carregamento, a **JRL** luz de aviso pisca em branco e a **JRL** luz branca permanecerá acesa quando estiver totalmente carregada.

O modo rápido de carregamento  leva aproximadamente 2 horas.

Nota: Usar um adaptador de energia incorreto pode resultar em um tempo de carregamento prolongado.

Como utilizar

Instruções de ligação e mudança de velocidade

Prima o interruptor para ligar e desligar o aparador (Fig. 3a/b/c).

O: Desligado

I: Ligado, 8200 RPM

O LED indicará o status de energia:

- Branco = modo de alta potência
- Vermelho = modo de potência média
- Vermelho piscando = bateria fraca
- Desligamento automático ocorre quando a bateria está descarregada

Ajuste da Lâmina e Zero-Gapping

Para ajustar o comprimento da lâmina para 0mm:

- Certifique-se de que o aparador esteja desligado e desconectado da tomada.
- Use a ferramenta de ajuste da lâmina para alinhar as lâminas (Fig.4a–b).
- Confirme se as lâminas superior e inferior estão centradas e paralelas.

Para redefinir o alinhamento da lâmina:

1. Remova a lâmina e afrouxe ambos os parafusos (Fig.8a)
2. Coloque o protetor de lâmina (Fig.8b)
3. Ajuste a posição da lâmina no sentido horário com uma chave de fenda (Fig.8c)
4. Certifique-se de que não haja sobreposição e aperte os parafusos (Fig.8d)

Manutenção da lâmina

- Nota:**
1. Leia atentamente as instruções de manutenção da lâmina antes de a utilizar. Siga as instruções ao remover e instalar a lâmina para evitar uma montagem incorreta.
 2. Após a instalação da lâmina, certifique-se de que verifica cuidadosamente se as peças correspondentes estão bem fixas.
 3. Antes de utilizar, desligue o adaptador de corrente e desligue o aparador.
 4. Ao manusear a lâmina, não tente afiar ou alterar a lâmina por si próprio para evitar danificar o seu aparador.

Remoção da Lâmina

Conforme mostrado na Figura 5a, segure o dispositivo com uma mão e use uma chave de fenda para soltar os parafusos e remover a lâmina. (Ao remover a lâmina, segure-a firmemente com a mesma mão para evitar que caia e se danifique.)

Instalação da Lâmina

Conforme mostrado na Figura 5b, alinhe os furos dos parafusos entre a lâmina e o corpo do aparador, depois aperte os parafusos com uma chave de fenda para instalar a lâmina. (Certifique-se de que a lâmina esteja bem fixada e sem folgas após a instalação.)

Limpeza e Manutenção da Lâmina

Fig.6a: Use uma escova para limpar a unidade principal e os resíduos de cabelo da lâmina.

Fig.6b: Aplique 1–2 gotas de óleo lubrificante nas cinco áreas correspondentes.

Instalação e Remoção dos Pentes

O aparador vem com 5 pentes: 1/2# (1,5 mm), 1# (3 mm), 2# (6 mm), 2-1/2# (8 mm), 3# (10 mm)



AVISO:

- Certifique-se de que o aparador esteja desligado e que o pente esteja bem fixado antes do uso.
- Certifique-se de que o pente esteja instalado corretamente e que não esteja solto antes do uso.
- Para instalar (Fig.7a): Alinhe a guia do pente com o corpo do aparador e pressione suavemente até ouvir um clique.
- Para remover (Fig.7b): Gire a parte traseira do pente e retire-o.

كيفية شحن جهاز التشذيب

مهم: استخدم سلك الطاقة الأصلي فقط للشحن.
يمكنك شحن وحدتك على قاعدة الشحن المحمولة، أو شحن جهاز التشذيب مباشرة عن طريق توصيل سلك الطاقة بجهاز التشذيب نفسه. (الشكل 2/أ)



ملاحظة: عندما يكون شحن جهاز التشذيب منخفضاً، يمكن توصيل المحول بجهاز التشذيب مباشرة. يمكنك استخدام جهاز التشذيب أثناء شحنه.

LED

- وميض أحمر: أقل من 10 دقائق من عمر البطارية
- وميض أبيض: الشحن (أكثر من 10 دقائق من عمر البطارية)
- ضوء أبيض ثابت: مشحون بالكامل

قم بتوصيل قاعدة الشحن بمحول الطاقة – يضيء الضوء الأخضر (الشكل 2د). أثناء الشحن، يومض ضوء التحذير باللون الأخضر، ويبقى الضوء الأبيض مضاءً عند اكتمال الشحن.
استخدام شحن Reset IQ يطيل عمر البطارية، ويستغرق الشحن الكامل حوالي 3 ساعات.
طريقة الشحن السريع

اضغط على الزر مرة واحدة في قاعدة الشحن للتبديل إلى وضع الشحن السريع – يضيء الضوء الأزرق (الشكل 2أ). أثناء الشحن، يومض ضوء التحذير بالأبيض، ويبقى الضوء الأبيض مضاءً عند اكتمال الشحن.
وضع الشحن السريع المحدد يستغرق حوالي 3 ساعات.
ملاحظة: استخدام محول طاقة غير صحيح قد يؤدي إلى إتالة وقت الشحن.

كيفية التشغيل

تعليمات التشغيل والتحويل

ادفع المفتاح لتشغيل وإيقاف جهاز التشذيب (الشكل 3/ب/ج).

O: إيقاف التشغيل

I: تشغيل الطاقة، دورة في الدقيقة

مؤشر LED حالة الطاقة:

- أبيض = وضع طاقة عالي
- أحمر = وضع طاقة متوسط
- أحمر يومض = بطارية منخفضة
- يتم إيقاف التلقائي عند نفاذ البطارية

صيانة الشفرة

ملاحظة:

1. يرجى قراءة تعليمات صيانة الشفرة بعناية قبل التشغيل. اتبع التعليمات عند إزالة وتركيب الشفرة لتجنب التجميع غير الصحيح.
2. بعد تركيب الشفرة، تأكد من فحص ما إذا كانت الأجزاء المقابلة قد تم تثبيتها بإحكام.
3. قبل التشغيل، يرجى فصل محول الطاقة وإيقاف تشغيل جهاز التشذيب.
4. عند التعامل مع الشفرة، لا تحاول شحذ أو تعديل الشفرة بنفسك لتجنب إتلاف جهاز التشذيب.

إزالة الشفرة
كما هو موضح في الشكل 5أ، امسك الجهاز بيد واحدة واستخدم مفك البراغي لفك البراغي لإزالة الشفرة.

(أثناء إزالة الشفرة، أمسكها بإحكام باليد نفسها لتجنب سقوطها وتلفها.)

تركيب الشفرة
كما هو موضح في الشكل 5ب، قم بمحاذاة فتحات البراغي بين الشفرة وهيكلة أداة الحلاقة، ثم شد البراغي

باستخدام مفك البراغي لتثبيت الشفرة. (تأكد من أن الشفرة مثبتة بإحكام ولا توجد بها رخاوة بعد التركيب.)

تنظيف وصيانة الشفرة

الشكل 6أ: استخدم فرشاة لتنظيف الوحدة الرئيسية وبقايا الشعر على الشفرة.

الشكل 6ب: ضع 1-2 قطرة من زيت التشحيم على المناطق الخمس المناسبة.

تركيب ونزع الواقي

تأتي أداة الحلاقة مع 5 وأقيات: 1/2# (1.5 مم)، 1# (3 مم)، 2# (6 مم)، 2-1/2# (8 مم)، 3# (10 مم)

تحذير:

تأكد من أن أداة الحلاقة مغطاة وأن الواقي مثبت بإحكام قبل الاستخدام.

تأكد من أن الواقي مركب بشكل صحيح وليس مفكوكاً قبل الاستخدام.

- للتركيب (الشكل 7أ): قم بمحاذاة فتحة الواقي مع هيكل أداة الحلاقة واضغط برفق حتى تسمع صوت طقة.
- للإزالة (الشكل 7ب): لف مؤخرة الواقي وارفعه.

نصائح

1. هذا المنتج مصمم للاستخدام المهني فقط. هذا الجهاز غير مصمم للاستخدام على الشعر الصناعي أو لأي غرض آخر غير قص شعر الإنسان الطبيعي 100%.
2. لا تتحمل الشركة مسؤولية الأضرار أو الأضرار الناجمة عن سوء الاستخدام.
3. تعليمات السلامة ودليل التشغيل متوفران أيضاً بصيغة PDF على موقعنا الإلكتروني: www.jrll.com.

احتياطات السلامة

احفظه بعيداً عن الأطفال:

يرجى تخزين جهاز التشذيب بعيداً عن متناول الأطفال.
يحتوي جهاز التشذيب على شفرات حادة وأجزاء صغيرة يمكن أن تكون ضارة للقاصرين.

الاستخدام الآمن:

1. يمكن للأطفال الذين تبلغ أعمارهم 8 سنوات فما فوق والأشخاص ذوي القدرات البدنية أو الحسية أو العقلية المحدودة أو نقص الخبرة والمعرفة استخدام هذا الجهاز، إلا إذا تم إشرافهم أو تم تزويدهم بتعليمات حول استخدام الجهاز بطريقة آمنة وفهموا المخاطر المرتبطة به.
2. اقرأ التعليمات والمعرفة الخاصة باستخدام هذا الجهاز قبل الأشخاص (بما في ذلك الأطفال) ذوي القدرات البدنية أو الحسية أو العقلية المحدودة أو نقص الخبرة والمعرفة، إلا إذا تم إشرافهم أو تم تزويدهم بتعليمات من شخص مسؤول عن سلامتهم.
3. يجب ألا يلعب الأطفال بالجهاز.
4. يجب ألا يقوم الأطفال بالتنظيف أو صيانة المستخدم بدون إشراف.
5. يجب استخدام الجهاز فقط مع وحدة الطاقة المرفقة معه.
6. تحذير: حافظ على جفاف الجهاز.
7. يحتوي هذا الجهاز على بطاريات غير قابلة للاستبدال.
8. افصل محول الطاقة قبل تنظيف ماكينة الحلاقة.
9. قم بإزالة الشفرة أولاً، ثم استخدم فرشاة التنظيف لإزالة الشعر المتراكم.
10. حافظ على الجهاز بعيداً عن الماء لتجنب الصدمة الكهربائية أو تلف ماكينة الحلاقة.
11. إذا سقطت ماكينة الحلاقة في الماء أو أي مواد كيميائية عن طريق الخطأ، تخلص منها فوراً. لا تحاول تجفيفها أو توصيلها بمصدر الطاقة.
12. للتخزين الصحيح: أزل ماكينة الحلاقة من القاعدة، افصل المحول، ونظف الوحدة جيداً. لا تخزن ماكينة الحلاقة على قاعدة الشحن أو ارتكزها متصلّة بالمحول.
13. إذا كان سلك محول الطاقة تالفاً، توقف عن استخدامه فوراً واستبدله.
14. لا تفك هذا المنتج بنفسك. قم بزيارة الوكلاء المعتمدين للصيانة والإصلاح.
15. اختر القيس الكهربائي الصحيح قبل الشحن (AC100-240V 50/60Hz).
16. لا تلف، أو تنكك، أو تتعب البطارية للقبلة للشحن داخل ماكينة الحلاقة، ولا افتد ويتسبب ذلك في دائرة قصيرة أو اشتعال الجهاز. إذا لم تعمل البطارية، لا تستخدم الماكينة واذهب إلى وكيل معتمد.
17. لا يتصح باستخدام المطول في درجات حرارة أقل من 10°C - أو أعلى من 40°C ، فقد يؤدي ذلك إلى تلف البطارية.
18. جزء من مصدر الطاقة قابل للفصل (ينطبق على محولات نماذج KA1201A-0502000EU/KA1201A-0502000BS/KA1201A-0502000AU).
19. نوع البطارية: بطارية ليثيوم أيون.
20. تخلص من البطاريات المستخدمة وفقاً للوائح المحلية. لا ترمعها مع النفايات المنزلية؛ استخدم نقاط إعادة التدوير أو الجمع المناسية.
21. تجنب ملامسة المواد المتسربة. إذا حدث تماس، اشطفه بالماء واطلب المشورة الطبية. استخدم القفازات وتخلص منها بأمان.
22. لا تعرض الجهاز أو البطارية لدرجات حرارة مفرطة.
23. كن على دراية بخطر حدوث دائرة قصيرة عند أقطاب الجهاز أو البطارية بسبب الأجسام المعدنية.

تنظيف تلف المنتج:

1. استخدم الملحقات الأصلية فقط.
2. لا تقم بشحذ الشفرة بنفسك.
3. تحذير: لا غرض إعادة شحن البطارية، استخدم فقط وحدة الإمداد القابلة للفصل المرفقة مع هذا الجهاز.

نظرة عامة على المنتج (الشكل 1)

- | | | |
|------------------|-----------------------|----------------|
| A. المفتاح | E. أداة ضبط الشفرة | I. قاعدة الشحن |
| B. جهاز التشذيب | F. واقي الشفرة | J. محول الشحن |
| C. مفك البراغي | G. زيت التزييت | |
| D. فرشاة التنظيف | H. الأمشاط $\times 5$ | |

مواصفات المنتج

رمز المنتج: 2025T		
المواصفات	البند	المواصفات
محول الطاقة	دخل تيار متردد 100-240 فولت 60/50 هرتز	بطارية ليثيوم أيون
سعة البطارية	خرج تيار مستمر 5 فولت 2 أمبير	2 ساعة للشحن السريع 3 ساعات لشحن Reset IQ
	3.7 فولت 2000 مللي أمبير ساعة	2 ساعات

Tips

1. Denna produkt är endast avsedd för professionell användning. Denna maskin är inte designad för att användas på syntetiskt hår eller för något annat ändamål än att klippa 100 % människohår.
2. Företaget kommer inte att ta ansvar för funktionsfel eller skador orsakade av felaktig användning.
3. Säkerhetsinstruktionerna och bruksanvisningen finns även tillgängliga i PDF-format på vår webbplats: www.jrl.com.

Säkerhetsföreskrifter

Håll borta från barn:

Förvara trimmern borta från barn.

Trimmern innehåller vassa blad och smädelar som kan vara skadliga för minderåriga.

Säker användning:

1. Denna apparat kan användas av barn från 8 år och uppåt samt personer med nedsatt fysisk, sensorisk eller mental förmåga eller brist på erfarenhet och kunskap, om de är under uppsikt eller har fått instruktioner om hur man använder apparaten på ett säkert sätt och förstår de risker som finns.
2. Denna apparat är inte avsedd för användning av personer (inklusive barn) med nedsatt fysisk, sensorisk eller mental förmåga eller brist på erfarenhet och kunskap, om de inte är under uppsikt eller har fått instruktioner av en person som ansvarar för deras säkerhet.
3. Barn får inte leka med apparaten.
4. Rengöring och underhåll får inte utföras av barn utan uppsikt.
5. Apparaten får endast användas med den medföljande strömadaptern.
6. VARNING: Håll apparaten torr.
7. Denna apparat innehåller icke-utbytbara batterier.
8. Koppla ur strömadaptern innan trimmern rengörs.
9. Ta först bort bladet, använd sedan rengöringsborsten för att ta bort hårrester.
10. Håll den borta från vatten för att undvika elektriska stötar eller skador på trimmern.
11. Om trimmern av misstag tappas i vatten eller kemikalier, kassera den omedelbart. Försök inte torka eller ansluta till strömkälla.
12. För korrekt förvaring: ta bort trimmern från dockan, koppla ur adaptern och rengör enheten noggrant. Förvara inte trimmern på laddningsdockan eller ansluten till adaptern.
13. Om sladden på strömadaptern är skadad, sluta använda den omedelbart och byt ut den.
14. För inte demonteras själv. Besök auktoriserade återförsäljare för service och reparation.
15. Välj korrekt spänningsuttag innan laddning (AC100–240V 50/60Hz).
16. Vrid, demontera eller punktera inte det uppladdningsbara batteriet i trimmern, annars kan kortslutning eller brand uppstå. Om batteriet inte fungerar, använd inte trimmern och ta den till en auktoriserad återförsäljare.
17. Långvarig användning vid temperaturer under -10°C eller över 40°C rekommenderas inte, då det kan skada batteriet.
18.  Avtagbar strömförsörjningsdel (gäller adaptermodeller KA1201A-0502000EU/KA1201A-0502000BS/KA1201A-0502000AU).
19. Batterityp: Litiumjonbatteri.
20. Kassera använda batterier enligt lokala föreskrifter. Släng inte i hushållsavfall; använd lämpliga återvinnings- eller samlingsplatser.
21. Undvik kontakt med läckande material. Vid kontakt, skölj med vatten och sök medicinsk rådgivning. Använd handskar och kassera säkert.
22. Utsätt inte apparaten eller batteriet för extrem värme.
23. Var medveten om risken att batteripoler på batteridrivet apparat eller batteri kortsluts av metallföremål.

För att undvika produktskador:

1. Använd endast originaltillbehör.
2. Slipa inte bladet på egen hand.
3. VARNING: För att ladda batteriet, använd endast den löstagbara strömförsörjningsenheten som medföljer denna produkt.

Produktöversikt (bild 1)

- | | | |
|---------------------|--------------------------|----------------------------|
| A. Knapp | E. Bladjusteringsverktyg | I. Laddningsdocka Reset IQ |
| B. Trimmer | F. Bladskydd | J. Laddningsadapter |
| C. Skruvmejsel | G. Smörjolja | |
| D. Rengöringsborste | H. Kam x5 (1,5mm-10mm) | |

Produktspecifikationer

Produktkod: 2025T			
Artikel	Specifikationer	Artikel	Specifikationer
Nätadapter	Input AC 100-240V 50/60Hz	Batterityp	Litium jon batteri
	Output DC 5V 2A	Laddningstid	2 timmar för snabbbladdning 3 timmar för Återställ IQ-laddning
Batterikapacitet	3,7V 2000mAh	Användningstid	2 timmar

Hur du laddar din trimmer

Viktigt: Använd endast original nätsladd för att ladda.

Du kan ladda din enhet på den bärbara laddningsbasen, eller ladda trimmern direkt genom att ansluta nätsladden till själva trimmern. (Bild 2a/b)



Notera: När trimmern har låg laddning kan adaptern anslutas direkt till trimmern. Du kan använda trimmern medan den laddas.

LED-statusindikatorer



- Rött blinkande ljus: Mindre än 10 minuters batteritid
- Vitt blinkande ljus: Laddad (mer än 10 minuters batteritid)
- Fast vitt ljus: Fulladdad

Laddning med Reset IQ-teknologi

Anslut laddningsbasen till strömadaptern,  det gröna ljuset (Fig.2a) tänds. Vid laddning **JRL** blinkar varningslampan grönt och det **JRL** vita ljuset förblir på när laddningen är klar.

Användning av Reset IQ-laddning förlänger batteriets livslängd och tar cirka 3 timmar för full laddning.

Snabbbladdningsmetod

Tryck en gång på knappen  på laddningsbasen för att växla till snabbbladdning.  det blå ljuset (Fig.2a) tänds. Vid laddning **JRL** blinkar varningslampan vitt och det **JRL** vita ljuset förblir på när laddningen är klar. Förinställt snabbbladdningsläge  tar cirka 2 timmar.

Observera: Användning av fel strömadapter kan leda till längre laddningstid.

Hur man använder

Instruktioner för växling och skiftning

Tryck på strömknappen för att slå på och stänga av trimmern (bild 3a/b/c).

O: Stäng av

I: Ström på, 8200 rpm

LED-lampan visar strömstatus:

Vit = hög effektläge

- Röd = medeffektläge
- Blinkande röd = låg batterinivå
- Automatisk avstängning när batteriet är urladdat

Justering av blad och nollställning

För att justera bladets längd till 0 mm:

1. Se till att trimmern är avstängd och frånkopplad.
2. Använd bladjusteringsverktyget för att justera bladen (Fig.4a–b).
3. Kontrollera att de övre och nedre bladen är centererade och parallella.

För att återställa bladjusteringen:

1. Ta bort bladet och lossa båda skruvarna (Fig.8a)
2. Fäst bladskyddet (Fig.8b)
3. Justera bladets position medurs med en skruvmejsel (Fig.8c)
4. Kontrollera att det inte finns något överbett och dra sedan åt skruvarna (Fig.8d)

Bladunderhåll

- Notera:**
1. Läs bladets underhållsinstruktioner noggrant innan du använder den. Följ instruktionerna när du tar bort och installerar bladen för att undvika felaktig montering.
 2. Efter att bladen har installerats, se till att noggrant kontrollera om motsvarande delar är ordentligt fastsatta.
 3. Koppla ur nätadaptorn och stäng av trimmern innan du börjar underhåll.
 4. När du hanterar bladen, försök inte slipa eller ändra bladen själv för att undvika att skada din trimmer.

Ta bort bladet

Som visas i figur 5a, håll enheten med ena handen och använd en skruvmejsel för att lossa skruvarna och ta bort bladet. (När du tar bort bladet, håll det säkert med samma hand för att förhindra att det faller och skadas.)

Installera bladet

Som visas i figur 5b, rikta in skruvhålen mellan bladet och trimmerns kropp, dra sedan åt skruvarna med en skruvmejsel för att installera bladet. (Säkerställ att bladet är ordentligt fastsatt och inte sitter löst efter installationen.)

Rengöring och underhåll av bladet

Fig.6a: Använd en borste för att rengöra huvudenheten och hårrester på bladet.

Fig.6b: Droppa 1–2 droppar smörjolja på de fem motsvarande områdena.

Montering och borttagning av distanskammar

Trimmern levereras med 5 distanskammar: 1/2# (1,5 mm), 1# (3 mm), 2# (6 mm), 2-1/2# (8 mm), 3# (10 mm)



VARNING:

Se till att trimmern är avstängd och att kammen är ordentligt fastsatt innan användning.

Se till att kammen är korrekt monterad och inte sitter löst innan användning.

- För att installera (Fig.7a): Rikta in kampsåret med trimmerns kropp och tryck försiktigt tills du hör ett klick.
- För att ta bort (Fig.7b): Vrid på kammens bakdel och lyft bort den.

Tips

1. Dette produkt er ikke designet til at blive brugt på syntetisk hår eller til andre formål end til at klippe 100 % menneskehår. Virksomheden påtager sig ikke ansvaret for funktionsfejl eller skader forårsaget af forkert brug.
2. Dette produkt er designet til professionel brug og hjemmebrug.
3. Sikkerhedsanvisningerne og driftsmanualen er også tilgængelige i PDF-format på vores hjemmeside: www.jrl.com.

Sikkerhedsforanstaltninger

Skal holdes væk fra børn:

Opbevar trimmeren væk fra børn.

Trimmeren indeholder skarpe knive og små dele, der kan være skadelige for mindreårige.

Sikkerhedsforanstaltninger:

1. Dette apparat kan bruges af børn fra 8 år og opefter samt personer med nedsat fysisk, sensorisk eller mental kapacitet eller mangel på erfaring og viden, hvis de har fået tilsyn eller instruktion i at bruge apparatet på en sikker måde og forstår de involverede farer.
2. Dette apparat er ikke beregnet til brug af personer (inklusive børn) med nedsat fysisk, sensorisk eller mental kapacitet eller mangel på erfaring og viden, medmindre de har fået tilsyn eller instruktion af en person, der er ansvarlig for deres sikkerhed.
3. Børn må ikke lege med apparatet.
4. Rengøring og bruger-vedligeholdelse må ikke udføres af børn uden opsyn.
5. Apparatet må kun bruges med den medfølgende strømforsyning.
6. ADVARSEL: Hold apparatet tørt.
7. Dette apparat indeholder ikke-udskiftelige batterier.
8. Tag strømforsyningen ud, før du rengør trimmeren.
9. Fjern bladet først, brug derefter rengøringsbørsten til at fjerne hårrester.
10. Hold væk fra vand for at undgå stød eller skade på trimmeren.
11. Hvis trimmeren ved et uheld falder i vand eller andre kemikalier, skal den straks kasseres. Forsøg ikke at tørre eller tilslutte den til strøm.
12. For korrekt opbevaring: Fjern trimmeren fra docken, tag strømforsyningen ud, og rengør enheden grundigt. Opbevar ikke trimmeren på opladningsdock eller lad den sidde tilsluttet.
13. Hvis ledningen til strømforsyningen er beskadiget, skal du straks stoppe med at bruge den og udskifte den.
14. Må ikke skilles ad af brugeren. Besøg autoriserede forhandlere for service og reparation.
15. Vælg korrekt spænding i stikkontakten for opladning (AC100–240V 50/60Hz).
16. Drej, demonter eller gennembor ikke det genopladelige batteri i trimmeren, da det kan forårsage kortslutning eller brand. Hvis batteriet ikke fungerer, må trimmeren ikke bruges og skal tages til autoriseret forhandler.
17. Langvarig brug ved temperaturer under -10°C eller over 40°C anbefales ikke, da det kan beskadige batteriet.
18.  Aftagelig strømforsyningsdel (gælder for adaptermodeller KAI1201A-0502000EU/KAI201A-0502000BS/KAI201A-0502000AU).
19. Batteritype: Lithium-ion batteri.
20. Kassér brugte batterier i henhold til lokale forskrifter. Må ikke smides i husholdningsaffald; brug passende genbrugs- eller indsamlingssteder.
21. Undgå kontakt med lækende materiale. Hvis kontakt opstår, skyl med vand og søg lægehjælp. Brug handsker og kassér sikkert.
22. Udsæt ikke apparatet eller batteriet for ekstreme temperaturer.
23. Vær opmærksom på risikoen for, at terminalerne på batteridrevet apparat eller batteri bliver kortsluttet af metalgenstande.

For at undgå at beskadige produktet:

1. Brug kun originalt tilbehør.
2. Slib ikke bladet selv.
3. ADVARSEL: Brug kun den aftagelige forsyningsenhed, der følger med dette apparat, til at genoplade batteriet.

Produktoversigt (fig. 1)

A. Afbryder	E. Værktøj til justering af klinger	I. Opladningsdock Reset IQ
B. Trimmer	F. Knivbeskytter	J. Oplader
C. Skruetrækker	G. Smørelolie	
D. Rengøringsbørste	H. Kamme x5 (1,5mm-10mm)	

Produkt specifikationer

Produktkode: 2025T			
Vare	Specifikationer	Vare	Specifikationer
Strømadapter	Input AC 100-240V 50/60Hz	Batteritype	Lithium-ion-batteri
	Output DC 5V 2A	Opladningstid	2 timer til hurtig opladning 3 timer til nulstilling af IQ-opladning
Batterikapacitet	3.7V 2000mAh	Anvendelsestid	2 timer

Sådan oplader du din trimmer

Vigtigt: Brug kun den originale strømledning til opladning.

Du kan oplade din enhed på den bærbare opladningsbase eller oplade trimmeren direkte ved at tilslutte strømledningen til selve trimmeren. (Fig.2a/b)



Bemærk: Når trimmeren er ved at løbe tør for strøm, kan adapteren sættes direkte i trimmeren. Du kan bruge Reset IQ-opladning forlænger batteriets levetid og tager cirka 3 timer. (Fig.2a/b)



LED-statusindikator

- Rødt blinkende lys: Mindre end 10 minutters batteritid
- Hvidt blinkende lys: Oplader (mere end 10 minutters batteritid)
- Konstant hvidt lys: Fuldt opladet

Opladning med Reset IQ-teknologi

Tilslut ladebasen til strømforsyningen,  det grønne lys (Fig.2d) tændes. Under opladning **JRL** blinker advarselssyset grønt, og det **JRL** hvide lys forbliver tændt, når opladningen er fuldført. Brug af Reset IQ-opladning forlænger batteriets levetid og tager cirka 3 timer for en fuld opladning.

Hurtigopladningsmetode

Tryk én gang på knappen  på ladebasen for at skifte til hurtigopladning,  det blå lys (Fig.2a) tændes. Under opladning **JRL** blinker advarselssyset hvidt, og det **JRL** hvide lys forbliver tændt, når det er fuldt opladet.

Den hurtige opladningsmetode  tager cirka 2 timer.

Bemærk: Brug af en forkert strømforsyning kan medføre forlængt opladningstid.

Sådan betjener du den.

Instruktioner for skift og betjening

Tryk på kontakten for at tænde og slukke for trimmeren (fig. 3a/b/c).

O: Lukker ned

I: Tændt, 8200 omdrejninger pr. minut

LED'en angiver strømstatus:

- Hvid = høj strømtilstand
- Rød = mellem strømtilstand
- Blinkende rød = lavt batteriniveau
- Automatisk slukning når batteriet er uopladt

Justering af klinger og nulafstand

Sådan justeres klingelængden til 0 mm:

- Sørg for, at trimmeren er slukket og frakoblet strømmen.
- Brug justeringsværktøjet til at justere klingerne (Fig.4a–b).
- Bekræft, at de øverste og nederste klinger er centrerede og parallelle.

Sådan nulstilles klingestillingen:

1. Fjern klingen og løs begge skruer (Fig.8a)
2. Fastgør klingebeskytteren (Fig.8b)
3. Justér klingepositionen med uret med en skruetrækker (Fig.8c)
4. Sørg for, at der ikke er nogen overlappning, og stram derefter skruerne (Fig.8d)

Vedligeholdelse af klinger

- Bemærk:**
1. Læs nøje vejledningen til vedligeholdelse af bladet, før du tager det i brug. Følg instruktionerne, når du fjerner og monterer bladet, for at undgå forkert montering.
 2. Når bladet er installeret, skal du nøje tjekke, om de tilsvarende dele er sat godt fast.
 3. Tag stikket ud af stikkontakten, og sluk for trimmeren, før du bruger den.
 4. Når du håndterer bladet, må du ikke selv forsøge at slibe eller ændre bladet for at undgå at beskadige trimmeren.

Fjernelse af klinger

Som vist i figur 5a, hold enheden med den ene hånd og brug en skruetrækker til at løsne skruerne for at fjerne klinger. (Når du fjerner klinger, skal du holde den sikkert med samme hånd for at forhindre, at den falder og bliver beskadiget.)

Installation af klinger

Som vist i figur 5b, juster skruerullerne mellem klinger og trimmerens krop, og stram derefter skruerne med en skruetrækker for at installere klinger. (Sørg for, at klinger sidder godt fast og ikke er løs efter installationen.)

Rengøring og vedligeholdelse af klinger

Fig.6a: Brug en børste til at rengøre hovedenheden og hårresterne på klinger.

Fig.6b: Dryp 1–2 dråber smørelolie på de tilsvarende fem områder.

Montering og fjernelse af afstandskamme

Trimmeren leveres med 5 afstandskamme: 1/2# (1,5 mm), 1# (3 mm), 2# (6 mm), 2-1/2# (8 mm), 3# (10 mm)



ADVARSEL:

Sørg for, at trimmeren er slukket, og at kammen er fastgjort korrekt før brug.

Sørg for, at kammen er korrekt monteret og ikke løs før brug.

- For at montere (Fig.7a): Justér kammen med trimmerens rille og tryk forsigtigt, indtil du hører et klik.
- For at fjerne (Fig.7b): Drej kammen bagtil og løft den af.

Tips

1. Dit apparaat is niet ontworpen om te worden gebruikt op synthetisch haar of voor enig ander doel dan het trimmen van 100% menselijk haar. Het bedrijf neemt geen verantwoordelijkheid voor storingen of schade veroorzaakt door verkeerd gebruik.
2. Dit product is uitsluitend ontworpen voor professioneel gebruik.
3. De veiligheidsinstructies en de gebruiksaanwijzing zijn ook in PDF-formaat beschikbaar op onze website: www.jrl.com.

Veiligheidsmaatregelen

Buiten bereik van kinderen houden:

Bewaar de trimmer uit de buurt van kinderen. De trimmer bevat scherpe messen en kleine onderdelen die schadelijk kunnen zijn voor minderjarigen.

Veilig gebruik:

1. Dit apparaat kan worden gebruikt door kinderen vanaf 8 jaar en door personen met verminderde lichamelijke, zintuiglijke of geestelijke vermogens of gebrek aan ervaring en kennis, mits zij toezicht hebben of instructies hebben gekregen over het veilig gebruik van het apparaat en de risico's begrijpen.
 2. Dit apparaat is niet bedoeld voor gebruik door personen (inclusief kinderen) met verminderde lichamelijke, zintuiglijke of geestelijke vermogens of gebrek aan ervaring en kennis, tenzij zij toezicht hebben of instructies hebben gekregen van een persoon die verantwoordelijk is voor hun veiligheid.
 3. Kinderen mogen niet met het apparaat spelen.
 4. Reiniging en onderhoud door de gebruiker mogen niet door kinderen zonder toezicht worden uitgevoerd.
 5. Het apparaat mag alleen worden gebruikt met de meegeleverde voedingsadapter.
 6. **WAARSCHUWING:** Houd het apparaat droog.
 7. Dit apparaat bevat niet-ervangbare batterijen.
 8. Trek de stekker van de adapter uit het stopcontact voordat u de trimmer reinigt.
 9. Verwijder eerst het mesje en gebruik vervolgens de schoonmaakborstel om haren te verwijderen.
 10. Houd uit de buurt van water om schokken of schade aan de trimmer te voorkomen.
 11. Als de trimmer per ongeluk in water of andere chemicaliën valt, gooi deze dan onmiddellijk weg. Probeer hem niet te drogen of aan te sluiten op stroom.
 12. Om correct op te bergen: verwijder de trimmer van het dock, trek de adapter uit het stopcontact en reinig de eenheid grondig. Bewaar de trimmer niet op het oplaadstation en laat hem niet aangesloten.
 13. Als de kabel van de voedingsadapter beschadigd is, stop dan onmiddellijk met gebruiken en vervang hem.
 14. Demonteer dit product niet zelf. Ga naar een geautoriseerde dealer voor service en reparatie.
 15. Kies het juiste spanningsstopcontact voordat u oplaadt (AC100–240V 50/60Hz).
 16. Draai, anders vooraf of prik de oplaadbare batterij in de trimmer niet door, anders kan kortsluiting of brand ontstaan. Als de batterij niet werkt, gebruik de trimmer dan niet en breng deze naar een geautoriseerde dealer.
 17. Langdurig gebruik bij temperaturen onder -10°C of boven 40°C wordt niet aanbevolen, omdat dit de batterij kan beschadigen.
 18.  Afrneembaar voedingsdeel (van toepassing op adaptermodellen KA1201A-0502000EU/KA1201A-0502000BS/KA1201A-0502000AU).
 19. Batterijtype: lithium-ion batterij.
 20. Gooi gebruikte batterijen weg volgens de lokale regelgeving. Niet in het huishoudelijk afval gooien; gebruik geschikte recycling- of inzamelpunten.
 21. Vermijd contact met lekkend materiaal. Spoel bij contact met water en zoek medisch advies. Gebruik handschoenen en gooi veilig weg.
 22. Stel het apparaat of de batterij niet bloot aan extreme temperaturen.
 23. Wees u bewust van het risico dat de batterijterminals van het apparaat of de batterij kortgesloten kunnen worden door metalen voorwerpen.
- Om productschade te voorkomen:**
1. Gebruik alleen originele accessoires.
 2. Slijp het mes niet zelf.
 3. **WAARSCHUWING:** gebruik vóór het opladen van de batterij alleen de afneembare voedingseenheid die bij dit apparaat is geleverd.

Productoverzicht (Afb.1)

- | | | |
|----------------------|---------------------------------------|---------------------------|
| A. Schakelaar | E. Gereedschap voor afstellen van mes | I. Oplaadstation Reset IQ |
| B. Trimmer | F. Beschermkap van mes | J. Adapter voor oplader |
| C. Schroevendraaier | G. Smeermiddel | |
| D. Reinigingsborstel | H. Opzetkammen x5 (1,5mm-10mm) | |

Productspecificaties

Artikelnummer: 2025T			
Item	Specificaties	Item	Specificaties
Voedingsadapter	Ingang: AC: 100-240V, 50/60Hz	Type batterij	Lithium-ion batterij
	Uitgang DC: 5V 2A	Oplaadtijd	2 uur voor snel opladen 3 uur voor opladen met Reset IQ Charge-technologie
Batterijvermogen	3,7V 2000mAh	Gebruiksduur	2 uur

Uw trimmer opladen

Belangrijk: gebruik alleen het originele snoer om op te laden.

U kunt uw apparaat opladen op het draagbare oplaadstation of de trimmer rechtstreeks opladen door het snoer op de trimmer zelf aan te sluiten. (Zie Afb. 2a/b)



Opmerking: als de trimmer bijna leeg is, kan de adapter rechtstreeks op de trimmer worden aangesloten. U kunt de trimmer gebruiken terwijl deze wordt opgeladen.

LED-statusindicatoren

- Knipperend rood licht: Minder dan 10 minuten batterijdruk
- Knipperend wit licht: Opladen (meer dan 10 minuten batterijdruk)
- Vast wit licht: Volledig opgeladen

Reset IQ-technologie opladen

Sluit het oplaadstation aan op de voedingsadapter.  het groene lampje (Fig.2d) gaat branden. Tijdens het opladen **JRL** knippert het waarschuwinglampje groen en blijft het **JRL** witte lampje branden zodra de batterij volledig is opgeladen.

Het gebruik van Reset IQ-opladen verlengt de levensduur van de batterij en duurt ongeveer 3 uur voor een volledige lading.

Snellaadmethode

Druk één keer op de knop  op het oplaadstation om over te schakelen naar snel opladen,  het blauwe lampje (Fig.2a) gaat branden. Tijdens het opladen **JRL** knippert het waarschuwinglampje wit en blijft het **JRL** witte lampje branden zodra volledig opgeladen.

De snelle oplaadmethode  duurt ongeveer 2 uur.

Opmerking: Het gebruik van een onjuiste voedingsadapter kan leiden tot een langere oplaadtijd.

Gebruiksaanwijzing

Instructies voor schakelen en schuiven:

Druk op de schakelaar om de trimmer aan en uit te zetten (Afb. 3a/b/c).

O: Uitschakelen

I: Inschakelen, 8200 RPM

De LED geeft de status van de stroom aan:

- Wit = modus hoge stroom
- Rood = modus gemiddelde stroom
- Knipperend rood = lage batterij
- Automatische uitschakeling wanneer de batterij leeg is

Mesaanpassing en nulafstand

Om de meslengte op 0 mm in te stellen:

- Zorg ervoor dat de trimmer is uitgeschakeld en losgekoppeld.
- Gebruik het mesafstelgereedschap om de messen uit te lijnen (Fig.4a–b).
- Controleer of de bovenste en onderste messen gecentreerd en parallel zijn.

Om de mesuitlijning te resetten:

1. Verwijder het mes en maak beide schroeven los (Fig.8a)
2. Bevestig de mesbescherm (Fig.8b)
3. Stel de mespositie met de klok mee of met een schroevendraaier (Fig.8c)
4. Zorg ervoor dat er geen overlapping is en draai de schroeven vast (Fig.8d)

Mesonderhoud

- Opmerking:**
1. Lees de onderhoudsinstructies voor de messen zorgvuldig door voordat u het in gebruik neemt. Volg de instructies bij het verwijderen en installeren van het mes om onjuiste montage te voorkomen.
 2. Nadat het mes is geïnstalleerd, moet u zorgvuldig controleren of de overeenkomstige onderdelen goed vastzitten.
 3. Haal voor gebruik de stekker uit het stopcontact en schakel de trimmer uit.
 4. Probeer het mes niet zelf te slijpen of te veranderen om schade aan uw trimmer te voorkomen.

Het mes verwijderen

Zoals weergegeven in figuur 5a, houd het apparaat met één hand vast en gebruik een schroevendraaier om de schroeven los te maken en het mes te verwijderen. (Houd het mes stevig vast met dezelfde hand om te voorkomen dat het valt en beschadigd raakt.)

Het mes installeren

Zoals weergegeven in figuur 5b, lijn de schroefgaten tussen het mes en het lichaam van de trimmer uit en draai de schroeven vast met een schroevendraaier om het mes te installeren. (Zorg ervoor dat het mes stevig is bevestigd en niet los zit na de installatie.)

Reiniging en onderhoud van het mes

Fig.6a: Gebruik een borstel om de hoofdleenheid en de hartjes op het mes schoon te maken.

Fig.6b: Breng 1–2 druppels smeermiddel aan op de vijf overeenkomstige punten.

Installatie en verwijdering van opzetkammen

De trimmer wordt geleverd met 5 opzetkammen: 1/2# (1,5 mm), 1# (3 mm), 2# (6 mm), 2-1/2# (8 mm), 3# (10 mm)



WAARSCHUWING:

Zorg ervoor dat de trimmer is uitgeschakeld en dat de opzetkam goed vastzit voor gebruik.

Zorg ervoor dat de opzetkam correct is geïnstalleerd en niet los zit voor gebruik.

- Om te installeren (Fig.7a): Lijn de sleuf van de opzetkam uit met het lichaam van de trimmer en druk zachtjes tot u een klik hoort.
- Om te verwijderen (Fig.7b): Draai de achterkant van de opzetkam en til hem op.

Nõuanded

- Seade on mõeldud ainult professionaalseks kasutamiseks. Seade ei ole mõeldud sünteetiliste juuste lõikamiseks ega kasutamiseks muul otstarbel, see sobib ainult inimese juuste lõikamiseks.
- Tootja ei vastuta väärtas kasutamise põhjustatud rikete ja kahjude eest.
- Ohutusnõuded ja kasutusjuhend on saadaval ka PDF-vormingus meie veebisaidil: www.jrl.com.

Ohutusmeetmed

Hoida laste eest

Hoidke juuksetrimmerit lastele kättesaamatus kohas.

Juuksetrimmeris on teravad lõiketerad ja väiksed osad, mis võivad olla lastele ohtlikud.

Ohutu kasutamine

- Seda seadet võivad kasutada lapsed alates 8. eluaastast ning isikud, kellel on piiratud füüsilised, sensoorsed või vaimsed võimed või kogemuste ja teadmiste puudus, kui neid juhendatakse või nad on saanud juhised seadme ohutuks kasutamiseks ning mõistavad seotud ohte.
- Seda seadet ei ole mõeldud kasutamiseks isikutele (sealhulgas lastele), kellel on piiratud füüsilised, sensoorsed või vaimsed võimed või kogemuste ja teadmiste puudus, kui neid ei juhendata või nad ei ole juhendatud seadme ohutuks kasutamiseks turvalisuse eest vastutava isiku poolt.
- Lapsed ei tohi seadmega mängida.
- Laste järelevalveta ei tohi teha puhastamist ega kasutaja hooldust.
- Seadet tahib kasutada ainult seadmega kaasasoleva toiteploki.
- HOIATUS: Hoidke seade kuivana.
- See seade sisaldab mittesensitiseerivaid patereid.
- Enne trimmeri puhastamist tõmmake toiteadapteri vooluvõrgust välja.
- Eemaldage esmalt tera ja seejärel kasutage puhastusharja, et eemaldada kogunenud juuksed.
- Hoidke veest eemal, et vältida elektrilööki või trimmeri kahjustamist.
- Kui trimmer satub kogemata vette või kemikaalidesse, visake see kohe ära. Ärge proovige seda kuivatada ega ühendada toiteallikaga.
- Näuetekohaseks hoiustamiseks: eemaldage trimmer dokist, tõmmake adapter vooluvõrgust välja ja puhastage seade põhjalikult. Ärge hoidke trimmerit laadimisalusel ega jätke adapterit ühendatuks.
- Kui toiteadapteri juhe on kahjustatud, lõpetage kohe kasutamine ja vahetage see välja.
- Ärge demonteerige toodet ise. Külastage volitatud teeninduskeskust hoolduseks ja remondiks.
- Väljige laadimise eel õige pinge (AC100–240V 50/60Hz).
- Ärge keerake, demonteerige ega torkige trimmeri sissehitatud laetavat akut, muidu võib tekkida lühis või tulekahju. Kui aku ei tööta, ärge kasutage trimmerit ja viige see volitatud teenindusse.
- Pikaajaline kasutamine temperatuuridel alla -10°C või üle 40°C ei ole soovitatav, kuna see võib kahjustada akut.
- Eemaldatav toiteosa (kehtib KAI201A-0502000EU/ KAI201A-0502000BS/KAI201A-0502000AU mudeli adapterite puhul).
- Aku tüüp: liitium-ioon aku.
- Kasutatud patereid kõrvaldage kohalike eeskirjade järgi. Ärge visake olmeprügi hulka; kasutage sobivaid kogumis- või taaskasutuspunkte.
- Vältige kokkupuudet lekkeainega. Kui kokkupuude toimub, loputage veega ja pöörduge arsti poole. Kasutage kindaid ja kõrvaldage ohutult.
- Ärge jätke seadet ega akut liigsesse kuumusesse.
- Olge teadlik, et patereitoitega seadme või aku klemmid võivad metallist esemete tõttu lühisesse minna.

Toote kahjustamise vältimiseks tehke järgmist

- Kasutage ainult originaalvarikuid.
- Ärge tera ise teritage.
- HOIATUS: Aku laadimiseks kasutage ainult seadmega kaasasolevat eemaldatavat toiteploki.

Toote ülevaade (in 1)

- | | | |
|------------------|------------------------------|--------------------------|
| A. Lülit | E. Tera reguleerimistööriist | I. Laadimisdokk Reset IQ |
| B. Juuksetrimmer | F. Tera kaitse | J. Laaduri toiteplokk |
| C. Kruvikeeraja | G. Määrdeõli | |
| D. Puhastushari | H. Kammid, 5 tk (1,5mm-10mm) | |

Toote tehnilised andmed

Toote kood: 2025T			
Ese	Tehnilised andmed	Ese	Tehnilised andmed
Toiteplokk	Sisend 100...240 VAC, 50/60 Hz	Akutuüp	Liitiumioonaku
	Väljund 5 VDC, 2 A	Laadimisaaeg	2 tundi kiirilaadimisel 3 tundi Reset IQ laadimisel
Aku	3,7 V 2000 mAh	Tööaeg	2 tundi

Juuksetrimmeri laadimine

NB! Kasutage laadimiseks ainult originaalkaablit.

Saate seadet laadida kaasasantaval laadimisalusel või ühendades toitekaabli otse juuksetrimmeriga. (In 2a/b)



Märkus Kui juuksetrimmeri aku on peaaegu tühi, saate toiteploki otse juuksetrimmeriga ühendada.

Saate juuksetrimmerit laadimise ajal kasutada.

LED-tulede olekunäidikud

- Punane vilkuv tuli: Aku kestab vähem kui 10 minutit
- Valge vilkuv tuli: Laadimine (rohkem kui 10 minutit akukestust)
- Pidev valge tuli: Täislaetud

Reset IQ tehnoloogiaga laadimine

Ühendage laadimisalus vooluadapteriga: roheline tuli (joonis 2d) süttib. Laadimise ajal **JRL** vilgub roheline hoiatustuli ja pärast täielikku laadimist jääb **JRL** valge tuli põlema.

Reset IQ laadimise kasutamine pikendab aku eluiga ning täislaadimine kestab umbes 3 tundi.

Kiirilaadimisrežiim

Vajutage laadimisalusel olevat nuppu üks kord, et lülitada kiirilaadimisrežiimi: sinine tuli (joonis 2a) süttib.

Laadimise ajal **JRL** vilgub valge hoiatustuli ja pärast täislaadimist jääb **JRL** valge tuli põlema.

Kiirilaadimise režiim kestab ligikaudu 2 tundi.

Märkus: Vale vooluadapteri kasutamine võib pikendada laadimisaaega.

Kasutamine

Lülitamise ja kiiruse reguleerimise juhised

Juuksetrimmeri sisse- ja väljalülitamiseks vajutage lülitit (jn 3a/b/c).

O: välja lülitatud

I: sisse lülitatud, 8200 p/min

LED-tuli näitab toite olekut:

- Valge = kõrge võimsuse režiim
- Punane = keskmise võimsuse režiim
- Vilkuv punane = aku tühi
- Automaatne väljalülitus, kui aku on tühi

Tera reguleerimine ja nullvahe seadmine

Tera pikkuse seadmine 0 mm-le:

- Veenduge, et trimmer on välja lülitatud ja vooluvõrgust lahti ühendatud.
- Kasutage tera reguleerimistööriista, et tera joondada (joonis 4a–b).
- Veenduge, et ülemine ja alumine tera on tsentreeritud ja paralleelsed.

Tera joondamise lähtestamine:

- Eemaldage tera ja keerake mäelmad kruvid lahti (joonis 8a)
- Kinnitage tera kaitse (joonis 8b)
- Reguleerige tera asendit päripäeva kruvikeerajaga (joonis 8c)
- Veenduge, et pole kattumist, seejärel pingutage kruvid (joonis 8d)

Tera hooldus

- Märkus**
- Enne kasutamist lugege hoolikalt tera hooldusjuhendit. Ebaõige kokkupaneku vältimiseks järgige tera eemaldamise ja paigaldamise juhiseid.
 - Pärast tera paigaldamist kontrollige hoolikalt, kas vastavad osad on kindlalt kinnitatud.
 - Enne kasutamist eemaldage toiteplokk ja lülitage juuksetrimmer välja.
 - Ärge püüdke tera ise teritada ega modifitseerida, vastasel korral võite seadet kahjustada.

Tera eemaldamine

Nagu näidatud joonisel 5a, hoidke seadet ühe käega ja kasutage kruvikeerajat, et kruvid lahti keerata ja tera eemaldada. (Eemaldamisel hoidke tera kindlalt sama käega, et vältida selle kukkumist ja kahjustumist.)

Tera paigaldamine

Nagu näidatud joonisel 5b, joondage kruviaugud tera ja trimmeri kere vahel ning keerake kruvid kinni kruvikeerajaga. (Veenduge, et tera oleks kindlalt kinnitatud ja ei oleks lahti pärast paigaldamist.)

Tera puhastamine ja hooldus

Joonis 6a: Kasutage harja, et puhastada seade ja eemaldada karvad teralt.
Joonis 6b: Tilgutage 1-2 tilka määrdeõli vastavatesse viite kohta.

Kammide paigaldamine ja eemaldamine

Trimmeriga on kaasas 5 kammi: 1/2# (1,5 mm), 1# (3 mm), 2# (6 mm), 2-1/2# (8 mm), 3# (10 mm)



HOIATUS:

Veenduge, et trimmer on välja lülitatud ja kamm on enne kasutamist kindlalt kinnitatud.

Veenduge, et kamm on õigesti paigaldatud ja ei ole lahti enne kasutamist.

- Paigaldamiseks (joonis 7a): Joondage kammi sison trimmeri kerega ja vajutage õrnalt, kuni kuulete klõpsatust.
- Eemaldamiseks (joonis 7b): Pöörake kammi tagumist osa ja tõstke see ära.

Vinkkejä

- Tämä tuote on tarkoitettu vain ammattikäyttöön. Tätä laitetta ei ole suunniteltu käytettäväksi synteettisille hiuksille tai mihinkään muuhun tarkoitukseen kuin 100-prosenttisten ihmishiusten leikkaamiseen.
- Yritys ei ota vastuuta väärinkäytöstä johtuvista toimintahäiriöistä tai vahingoista.
- Turvallisuusohjeet ja käyttöohjeet ovat saatavilla myös PDF-muodossa verkkosivuiltamme: www.jrl.com.

Turvatoimet

Pidä poissa lasten ulottuvilta:

Säilytä trimmeri poissa lasten ulottuvilta.

Trimmeri sisältää teräviä teriä ja pieniä osia, jotka voivat olla haitallisia alaikäisille.

Turvallisuuskäyttö:

- Tätä laitetta voivat käyttää yli 8-vuotiaat lapset ja henkilöt, joilla on rajoitettu fyysinen, aistillinen tai henkinen kyky tai kokemuksen ja tiedon puute, jos heillä on valvonta tai heille on annettu ohjeet laitteen turvalliseen käyttöön ja he ymmärtävät siihen liittyvät vaarat.
- Tätä laitetta ei ole tarkoitettu käytettäväksi henkilöiden (mukaan lukien lapset), joilla on rajoitettu fyysinen, aistillinen tai henkinen kyky tai kokemuksen ja tiedon puute, ellei heitä ole valvuttu tai ohjeistettu henkilön toimesta, joka on vastuussa heidän turvallisuudestaan.
- Lapset eivät saa leikkiä laitteella.
- Laitteen puhdistus ja käyttäjän huolto eivät saa olla lasten tehtäviä ilman valvontaa.
- Laitetta saa käyttää vain laitteen mukana toimitetun virtalähteen kanssa.
- VAROITUS: Pidä laite kuivana.
- Tämä laite sisältää paristoja, joita ei voi vaihtaa.
- Irrota virtasovitin ennen trimmerin puhdistamista.
- Poista ensin terä, käytä sitten harjaa hiusten poistamiseen.
- Pidä laite poissa vedestä sähköiskun tai trimmerin vaurioitumisen välttämiseksi.
- Jos trimmeri putoaa vahingossa veteen tai muihin kemikaaleihin, hävitä se heti. Älä yritä kuivata tai kytkä virtalähteeseen.
- Säilytä oikein: poista trimmeri telakasta, irrota sovitin ja puhdista yksikkö huolellisesti. Älä säilytä trimmeriä lataustelakassa tai liitettyinä sovitteineen.
- Jos virtasovittimen johto on vahingoittunut, lopeta käyttö heti ja vaihda se.
- Älä pura tuotetta itse. Ota yhteyttä valtuutettuihin huoltoilikeisiin.
- Valitse oikea jännite pistorasiassa ennen latausta (AC100–240V 50/60Hz).
- Älä kiera, pura tai puhkaise trimmerin ladattavaa akkua, sillä se voi aiheuttaa oikosulun tai palovaaran. Jos akku ei toimi, älä käytä trimmeriä, vie se valtuutettuun liikkeeseen.
- Pitkäaikainen käyttö alle -10°C tai yli 40°C lämpötiloissa ei ole suositeltavaa, sillä se voi vahingoittaa akkua.
- Irrotettava virtalähdeosa (soveltuu malleihin KA1201A-0502000EU/KA1201A-0502000BS/KA1201A-0502000AU).
- Akun tyyppi: Litiumioniakku.
- Hävitä käytetyt paristot paikallisten säästöjen mukaisesti. Älä heitä talousjätteeseen; käytä asianmukaisia kierrätys- tai keräyspisteitä.
- Vältä kosketusta vuotoavan materiaalin kanssa. Jos kosketusta tapahtuu, huuhtele vedellä ja hae lääkärin neuvoa. Käytä käsinettä ja hävitä turvallisesti.
- Älä altista laitetta tai akkua liialliselle kuumuudelle.
- Ole tietoinen riskeistä, että akun napajohtot voivat joutua oikosulkuun metalliesineiden vuoksi.

Tuotteen vahingoittumisen välttämiseksi:

- Käytä vain alkuperäisiä lisävarusteita.
- Älä teroita terää itse.
- VAROITUS: Käytä akun lataamiseen vain tämän laitteen mukana toimitettua irrotettavaa syöttöyksikköä.

Tuotteen yleiskuvaus (kuva 1)

- | | | |
|-------------------|---------------------------|---------------------------|
| A. Kytin | E. Terän säätötyökala | I. Latauslaituri Reset IQ |
| B. Trimmeri | F. Terän suojus | J. Laturisovitin |
| C. Ruuvimeisseli | G. Voiteluöljy | |
| D. Puhdistusharja | H. Kammat x5 (1,5mm-10mm) | |

Tuotteen tekniset tiedot

Tuotekoodi: 2025T			
Kohde	Tekniset tiedot	Kohde	Tekniset tiedot
Virtalähde	Tulo AC 100-240V 50/60Hz	Akun tyyppi	Litiumioniakku
	Lähtö DC 5V 2A	Latausaika	2 tuntia pikalatausta varten 3 tuntia Reset IQ Charge-latausta varten
Akun kapasiteetti	3,7V 2000mAh	Käyttöaika	2 tuntia

Miten trimmeri ladataan

Tärkeää: Käytä lataamiseen vain alkuperäistä virtajohtoa.

Voit ladata laitteen kannettavalla latausalustalla tai ladata trimmerin suoraan kytkemällä virtajohton itse trimmeriin. (Kuva 2a/b)



Huom: Kun trimmerin varaus on vähissä, adapteri voidaan kytkeä suoraan trimmeriin.

Voit käyttää trimmeriä sen latauksen aikana.

LED-tilasoittimet

- Punainen vilkkuva valo: Vähemmän kuin 10 minuuttia akun käyttöaika
- Valkoinen vilkkuva valo: Latauksessa (yli 10 minuuttia akun käyttöaika)
- Valkoinen tasainen valo: Täyteen ladattu

Reset IQ -tekniikan lataus

Kytke lataustelakka virtasovittimeen, vihreä valo (Kuva 2d) syttyy. Latauksen aikana **JRL** varoitusvalo vilkkuu vihreänä ja **JRL** valkoinen valo jää palamaan, kun lataus on valmis.

Reset IQ -latauksen käyttäminen pidentää akun käyttöaikaa ja täyteen lataus kestää noin 3 tuntia.

Pikalatausmenetelmä

Paina lataustelakan painiketta kerran vaihtaaksesi pikalataukseen, sininen valo (Kuva 2a) syttyy. Latauksen aikana **JRL** varoitusvalo vilkkuu valkoisena ja **JRL** valkoinen valo jää palamaan, kun lataus on valmis.

Esiasetettu pikalataustila kestää noin 2 tuntia.

Huom: Väärin virtasovittimen käyttö voi pidentää latausaikaa.

Kuinka toimia

Vaihto- ja siirto-ohjeet

Kytke trimmeri päälle ja pois päältä painamalla kytkintä (Kuva 3a/b/c).

O: Sammuta

I: Virta päällä, 8200 RPM

LED ilmaisee virran tilan:

- Valkoinen = korkean tehon tila
- Punainen = keskitason tehon tila
- Punainen vilkkuu = alhainen akun varaustaso
- Automaattinen sammutus tapahtuu, kun akku on tyhjä

Terän säätö ja nollaus

Terän piteuden säätäminen 0 mm:iin:

- Varmista, että trimmeri on sammutettu ja irrotettu pistorasiasta.
- Käytä terän säätötyökala terien kohdistamiseen (Kuva 4a–b).
- Varmista, että ylä- ja alaterät ovat keskitetyt ja yhdensuuntaiset.

Terien kohdistuksen palauttaminen:

- Irrota terä ja löysää molemmat ruuvit (Kuva 8a)
- Kiinnitä teräsuoja (Kuva 8b)
- Säädä terän asentoa myötäpäivään ruuvimeisselillä (Kuva 8c)
- Varmista, ettei ole liimitäisyttä, ja kiristä sitten ruuvit (Kuva 8d)

Terän huolto

- Huom:** 1. Lue terän huolto-ohjeet huolellisesti ennen käyttöä. Noudata ohjeita, kun irrotat ja asennat terää, jotta vältät virheellisen kokoonpanon.
- Kun terä on asennettu, tarkista huolellisesti, että vastaavat osat on kiinnitetty tukevasti.
 - Irrota virtalähde ennen käyttöä ja sammuta trimmeri.
 - Kun käsittelet terää, älä yritä teroitaa tai muuttaa terää itse, jotta trimmeri ei vahingoitu.

Terän irrottaminen

Kuten kuvassa 5a esitetään, pidä laitetta yhdellä kädellä ja käytä ruuvimeisseliä löysätäksesi ruuvit ja poistaaksesi terän. (Kun irrotat terän, pidä siitä tukevasti kiinni samalla kädellä estääksesi sen putoamisen ja vaurioitumisen.)

Terän asentaminen

Kuten kuvassa 5b esitetään, kohdista terän ja trimmerin rungon ruuvireiät, ja kiristä ruuvit ruuvimeisselillä asentaaksesi terän. (Varmista, että terä on tukevasti kiinni eikä ole löysä asennuksen jälkeen.)

Terän puhdistus ja huolto

Kuva 6a: Käytä harjaa laitteen rungon ja terän karvojen puhdistamiseen.

Kuva 6b: Tiputa 1-2 tippaa voiteluöljyä viiteen vastaavaan kohtaan.

Suojusten asennus ja irrotus

Trimmerin mukana tulee 5 suojasta: 1/2# (1,5 mm), 1# (3 mm), 2# (6 mm), 2-1/2# (8 mm), 3# (10 mm)



VAROITUS:

Varmista, että trimmeri on pois päältä ja suojus on kunnolla kiinnitetty ennen käyttöä.

Varmista, että suojus on oikein asennettu eikä ole löysällä ennen käyttöä.

- Asennus (Kuva 7a): Kohdista suojuksen ylä trimmerin runkoon ja paina kevyesti, kunnes kuulet napsahduksen.
- Irrotus (Kuva 7b): Käännä suojuksen takaosaa ja nosta pois.

Padomi

- Šis produkts ir paredzēts tikai profesionālai lietošanai. Šī iekārta nav paredzēta lietošanai uz sintētiskiem matiem vai citiem mērkjiem, izņemot 100% cilvēku matu griešanu.
- Uzņēmums neuzņemas atbildību par darbības traucējumiem vai bojājumiem, kas radušies nepareizas lietošanas rezultātā.
- Drošības instrukcijas un lietošanas instrukcija ir pieejama arī PDF formātā mūsu tīmekļa vietnē: www.jrl.com.

Drošības pasākumi

Sargāt no bērniem:

Lūdzu, uzglabājiet trimmeri bērniem nepieejamā vietā. Trimmeris satur asus asmeņus un mazas detaļas, kas var kaitēt nepilngadīgajiem.

Droša lietošana:

- Šo ierīci var lietot bērni no 8 gadu vecuma un personas ar samazinātām fiziskajām, sensorajām vai garīgajām spējām vai pieredzes un zināšanu trūkumu, ja viņiem ir uzraudzība vai tie ir saņēmuši norādījumus par ierīces drošu lietošanu un saprat ar to saistītos riskus.
- Šī ierīce nav paredzēta personu (tai skaitā bērnu) lietošanai, kurām ir samazinātas fiziskās, sensorās vai garīgās spējas vai trūkst pieredzes un zināšanu, ja tie nav uzraudzīti vai nav saņēmuši norādījumus no personas, kas atbildīga par viņu drošību.
- Bērniem nedrīkst spēlēties ar ierīci.
- Tīrīšanu un lietotāja apkopi bērni nedrīkst veikt bez uzraudzības.
- Ierīci drīkst lietot tikai ar ierīci piegādāto barošanas bloku.
- BRĪDINĀJUMS: Turiet ierīci sausu.
- Šī ierīce satur baterijas, kuras nav aizstājamas.
- Atvienojiet barošanas adapteri pirms trimmera tīrīšanas.
- Vispirms noņemiet asmeni, pēc tam izmantojiet tīrīšanas birsti, lai noņemtu uzkrāto matiņu daudzumu.
- Turiet to prom no ūdens, lai izvairītos no elektriskā šoka vai trimmera bojājumiem.
- Ja trimmeris nejauši nokrīt ūdenī vai citos ķīmiskos līdzekļos, nekavējoties to izmetiet. Nemēģiniet to žāvēt vai pieslēgt strāvas avotam.
- Lai pareizi uzglabātu: noņemiet trimmeri no dokstacijas, atvienojiet adapteri un rūpīgi notīriet ierīci. Neturiet trimmeri uz uzlādes dokstacijas un neatstājiet pievienotu adapteri.
- Ja barošanas adaptera vads ir bojāts, nekavējoties pārtrauciet lietošanu un nomainiet to.
- Nepārkrītojiet produktu pats. Apmeklējiet autorizētus dīlerus servisa un remonta veikšanai.
- Pirms uzlādes izvēlieties pareizo sprieguma kontaktligzdu (AC100–240V 50/60Hz).
- Netīstiet, nesabojājiet un nepūciet trimmera uzlādējamo bateriju, pretējā gadījumā var rasties issavienojums vai uguns. Ja baterija nedarbojas, neturiet trimmeri un nogādājiet to autorizētam dīlerim.
- Ilgstoša lietošana temperatūrās zem -10°C vai virs 40°C nav ieteicama, jo tas var bojāt bateriju.
-  Noņemama barošanas daļa (attiecas uz KA1201A-0502000EU/KA1201A-0502000BS/KA1201A-0502000AU adaptera modeļiem).
- Baterijas tips: litija jonu baterija.
- Izlietotās baterijas utilizējiet atbilstoši vietējiem noteikumiem. Nelietojiet sadzīves atkritumus; izmantojiet piemērotus pārstrādes vai savākšanas punktus.
- Izvairieties no saskaršanās ar noplūdušiem materiāliem. Ja rodas kontakts, noskalojiet ar ūdeni un meklējiet medicīnisku padomu. Lietojiet cimdus un izciniet droši.
- Neatstājiet ierīci vai bateriju pakļautu pārmērīgām temperatūrām.
- Nemiet vērā, ka baterijas termiņāji ierīcē vai baterijā var iesaistīties ar metāla priekšmetiem.

Lai izvairītos no produkta bojājumiem:

- Izmantojiet tikai oriģinālos piederumus.
- Neasiniet asmeni pašrocīgi.
- BRĪDINĀJUMS! Baterijas uzlādēšanai izmantojiet tikai šīs ierīces komplektācijā iekļauto noņemamo barošanas bloku.

Produkta pārskats (1. att.)

A. Slēdzis	E. Asmens regulēšanas instruments	I. Uzlādes doks Reset IQ
B. Trimmeris	F. Asmens aizsargs	J. Lādētāja adapteris
C. Skrūvgriezis	G. Smērēļļa	
D. Tīrīšanas ota	H. Ķemmes x5 (1,5mm-10mm)	

Produkta specifikācijas

Produkta kods: 2025T			
Pozīcija	Specifikācijas	Pozīcija	Specifikācijas
Strāvas adapteris	Ieeja: AC 100-240V 50/60Hz	Baterijas tips	Litija jonu baterija
	Izeja: DC 5V 2A	Uzlādes laiks	2 stundas ātrai uzlādei 3 stundas, lai atiestatītu IQ uzlādi
Baterijas tilpums	3,7V 2000mAh	Lietošanas laiks	2 stundas

Kā uzlādēt trimmeri

Svarīgi! Uzlādēšanai izmantojiet tikai oriģinālo strāvas vadu.

Ierīci varat uzlādēt uz pārnēsājamās uzlādes bāzes vai tieši, pievienojot strāvas vadu pašam trimmerim. (2.b/c att.)



Piezīme! Ja trimmerim ir zems uzlādes līmenis, adapteri var pievienot tam tieši.

Jūs varat izmantot trimmeri, kamēr tas tiek uzlādēts.



LED statusa indikatori

- Mirgojoša sarkana gaisma: Atlikušas mazāk nekā 10 minūtes baterijas darbības
- Mirgojoša balta gaisma: Uzlāde (vai arī nekā 10 minūtes baterijas darbības)
- Pastāvīga balta gaisma: Pildnībā uzlādēts

Reset IQ tehnoloģijas uzlāde

Pievienojiet uzlādes staciju barošanas adapterim-  iedegas zaļā gaisma (att. 2a). Uzlādes laikā brīdinājuma gaisma mirgo zaļā krāsā, un pēc pilnīgas uzlādes **JRL** balta gaisma paliek ieslēgta. **JRL** izmantojot Reset IQ uzlādi, tiek pagarināts baterijas kalpošanas laiks, un pilnīga uzlāde aizņem apmēram 3 stundas.

Ātrās uzlādes metode

Nospiediet uzlādes stacijas pogu  vienu reizi, lai pārslēgtos uz ātrās uzlādes režīmu-  iedegas zilā gaisma (att. 2a). Uzlādes laikā **JRL** brīdinājuma gaisma mirgo baltā krāsā, un pēc pilnīgas uzlādes **JRL** balta gaisma paliek ieslēgta.

Iepriekš iestatītais ātrās uzlādes režīms  aizņem apmēram 2 stundas.

Piezīme: Nepareiza barošanas adaptera izmantošana var paildzināt uzlādes laiku.

Kā darbināt

Ieslēgšanas un pārslēgšanas instrukcijas

Nospiediet slēdzi, lai trimmeri ieslēgtu un izslēgtu (3.a/b/c att.).

O: Izslēgšana

I: Ieslēgšana, 8200 apgr./min.

LED rādīs strāvas statusu:

- Balta = augstas jaudas režīms
- Sarkana = vidējās jaudas režīms
- Mirgojoša sarkana = zems akumulatora līmenis
- Automātiska izslēgšanās, kad akumulators ir izlādējies

Asmens regulēšana un nulles spraugas iestatīšana

Lai iestatītu asmens garumu uz 0 mm:

- Pārīcinieties, ka trimmeris ir izslēgts un atvienots no strāvas.
- Izmantojiet asmens regulēšanas rīku, lai izlīdzinātu asmeņus (att. 4a–b).
- Pārīcinieties, ka augšējais un apakšējais asmeni ir centrēti un paralēli.

Lai atiestatītu asmens izlīdzināšanu:

1. Noņemiet asmeni un atskrūvējiet abas skrūves (att. 8a)
2. Uzlieciet asmens aizsargu (att. 8b)
3. Regulējiet asmens pozīciju pulksteņrādītāja virzienā ar skrūvgriezi (att. 8c)
4. Pārīcinieties, ka nav pārklāšanās, un pēc tam pievelciet skrūves (att. 8d)

Asmens apkope

- Piezīme!**
1. Pirms lietošanas uzmanīgi izlasiet asmens apkopes instrukcijas. Noņemot un uzstādot asmeni, ievērojiet norādījumus, lai izvairītos no nepareizas montāžas.
 2. Pēc asmens uzstādīšanas noteikti rūpīgi pārbaudiet, vai atbilstošās daļas ir stingri piestiprinātas.
 3. Pirms lietošanas, lūdzu, atvienojiet strāvas adapteri un izslēdziet trimmeri.
 4. Rīkojoties ar asmeni, nemēģiniet pašrocīgi uzasināt vai mainīt asmeni, lai trimmeri nesabojātu.

Asmens noņemšana

Kā parādīts attēlā 5a, turiet ierīci ar vienu roku un ar skrūvgriezi atskrūvējiet skrūves, lai noņemtu asmeni. (Noņemot asmeni, stingri turiet to ar to pašu roku, lai tas nenokrītu un nesabojātos.)

Asmens uzstādīšana

Kā parādīts attēlā 5b, izlīdziniet skrūvu caurumus starp asmeni un trimmera korpusu, pēc tam pievelciet skrūves ar skrūvgriezi. (Pārīcinieties, ka asmens ir stingri piestiprināts un nav valģis pēc uzstādīšanas.)

Asmens tīrīšana un apkope

Att.6a: Izmantojiet birsti, lai notīrītu galveno ierīci un matiņu atliekas uz asmens.

Att.6b: Uzpildiniet 1-2 pilienus eļļas piecas atbilstošajās vietās.

Uzgaļu uzstādīšana un noņemšana

Trimmerim ir 5 uzgaļi: 1/2# (1,5 mm), 1# (3 mm), 2# (6 mm), 2-1/2# (8 mm), 3# (10 mm)



BRĪDINĀJUMS:

- Pārīcinieties, ka trimmeris ir izslēgts un uzgaļi ir stingri piestiprināti pirms lietošanas.
- Pārīcinieties, ka uzgaļi ir pareizi uzstādīti un nav valģis pirms lietošanas.
- Uzstādīšanai (att.7a). Saskaņojiet uzgaļa slotiņu ar trimmera korpusu un viegli nospiediet, līdz dzirdat klikšķi.
- Lai noņemtu (att.7b): Pagrieziet uzgaļa aizpurgurējo daļu un paceliet to.

Patarimai

- Šis gaminys skirtas tik profesionaliam naudojimui. Šis aparatas neskirtas sintetiniams plaukams ar bet kokiam kitam tikslui, išskyrus 100 proc. žmogaus plaukų kirpimą.
- Įmonė neprisiima atsakomybės už gedimus ar žalą, atsiradusią dėl netinkamo naudojimo.
- Saugus įrankis ir naudojimo vadovą taip pat galite rasti PDF formatu mūsų interneto svetainėje www.jrl.com.

Atsargumo priemonės

Saugokite nuo vaikų.

Saugokite plaukų pakirpimo mašinėlę nuo vaikų. Pakirpimo mašinėlėje yra aštrių ašmenų ir mažų dalių, kurios gali sužaloti mažus vaikus.

Saugus naudojimas.

- Šį prietaisą gali naudoti vaikai nuo 8 metų ir vyresni bei asmenys, turintys sumažintą fizinę, jutimą ar protinę gebą arba patirties ir žinių trūkumą, jei jie yra prižiūrimi arba gavo nurodymus dėl saugaus prietaiso naudojimo ir supranta susijusias pavojus.
- Šis prietaisas nėra skirtas naudoti asmenims (įskaitant vaikus), turintiems sumažintą fizinę, jutimą ar protinę gebą arba trūkstant patirties ir žinių, nebent jie yra prižiūrimi arba gavo nurodymus iš asmens, atsakingo už jų saugumą.
- Vaikai neturėtų žaisti su prietaisu.
- Vaikai negali atlikti valymo ar naudotojo priežiūros be priežiūros.
- Prietaisą galima naudoti tik su prietaisiu tiekiamu maitinimo bloku.
- ISPĖJIMAS: Laikykite prietaisą sausoje vietoje.
- Šis prietaisas turi nepakeičiamas baterijas.
- Prieš valydami žirkutes, atjunkite maitinimo adapterį.
- Pirmiausia nuimkite peilį, tada naudokite valymo šepetėlį, kad pašalintumėte susikaupusius plaukus.
- Laikykite toli nuo vandens, kad išvengtumėte elektros smūgio ar žirkulės pažeidimo.
- Jei žirkulė netyčia nukrenta į vandenį ar kitus chemikalus, išmeskite ją nedelsiant. Nesistenkite džiovinti ar prijungti prie maitinimo šaltinio.
- Tinkamai laikyti: nuimkite žirkulę nuo doko, atjunkite adapterį ir kruopščiai nuvalykite įrenginį. Ne laikykite žirkulės ant įkrovimo doko ir nepalikite prijungtos prie adapterio.
- Jei maitinimo adapterio laidas sugadintas, nedelsiant nustokite naudoti ir pakeiskite.
- Nepersistenkite su gaminio ardymu patys. Kreipkitės į įgaliotus prekybininkus dėl aptarnavimo ir remonto.
- Prieš įkraunant pasirinkite teisingą įtampos lygį (AC100–240V 50/60Hz).
- Nesisukite, narykite ar nesukelkite įkrovimo baterijos žirkulėje, kitaip gali įvykti trumpasis jungimas arba gaisras. Jei baterija neveikia, nenaudokite žirkulės ir nuvežkite ją į įgaliotą pardavėją.
- Įgaliotais naudojamas temperatūrose žemesnėse nei -10°C ar aukštesnėse nei 40°C nerekomenduojamas, nes tai gali pakenkti baterijai.
-  Nuimama maitinimo dalis (taikoma KAI201A-0502000EU/ KAI201A-0502000BS/KAI201A-0502000AU adapterio modeliams).
- Baterijos tipas: ličio jonų baterija.
- Naudotas baterijas šalinti pagal vietinius teisės aktus. Nemetate į buitines atliekas; naudokite tinkamas perdirbimo ar surinkimo vietas.
- Venkite kontakto su ištekėjusiu medžiagos turiniu. Jei kontaktas įvyko, nuplaukite vandeniu ir kreipkitės medicininės pagalbos. Naudokite pirštines ir saugiuosius išmeskite.
- Nelaikykite prietaiso ar baterijos esant aukštai temperatūrai.
- Atkreipkite dėmesį į riziką, kad baterijos prijungimo kontaktai gali trumpai sujungti su metaliniais objektais.

Kad išvengtumėte gaminio sugadinimo.

- Naudokite tik originalius priedus.
- Negaląskite peiliuko patys.
- ISPĖJIMAS: Akumulatoriui įkrauti naudokite tik kartu su šiuo prietaisu pateikiamą nuimamą maitinimo bloką.

Gaminio apžvalga (1 pav.)

- | | | |
|------------------------|---------------------------------|-----------------------------|
| A. Jungiklis | E. Peiliukų reguliavimo įrankis | I. Įkrovimo stovas Reset IQ |
| B. Pakirpimo mašinėlė | F. Peiliuko apsauga | J. Įkrovimo adapteris |
| C. Atsuktuvys | G. Tepimo alyva | |
| D. Valomasis šepetėlis | H. Šukos, 5 vnt. (1,5mm-10mm) | |

Gaminio specifikacijos

Gaminio kodas: 2025T			
Elementas	Specifikacijos	Elementas	Specifikacijos
Maitinimo adapteris	Įėjimas kint. srovė 100–240 V 50/60 Hz	Akumulatoriaus tipas	Ličio jonų baterija
	Išėjimas Nuol. srovė 5 V 2 A	Įkrovimo laikas	2 val. greitam įkrovimui 3 val. Q įkrovos atstatymui
Akumulatoriaus talpa	3,7 V 2000 mAh	Naudojimo trukmė	2 val.

Kaip įkrauti pakirpimo mašinėlę

Svarbu. Įkrovimui naudokite tik originalų maitinimo kabelį.

Įkrauti įrenginį galite nešiojajame įkrovimo lizde arba įkrauti pakirpimo mašinėlę tiesiogiai, prijungę maitinimo laidą prie pačios pakirpimo mašinėlės. (2a/b pav.)



Pastaba. Kai pakirpimo mašinėlė yra nepakankamai įkrauta, adapterį galima tiesiogiai prijungti prie pakirpimo mašinėlės. Pakirpimo mašinėlę galima naudoti kol ji įkraunama.



LED būsenos indikatoriai

- Mirksinti raudona šviesa: Liko mažiau nei 10 minučių baterijos
- Mirksinti balta šviesa: Kraunasi (liko daugiau nei 10 minučių baterijos)
- Pastovi balta šviesa: Visiškai įkrauta

Įkrovimas naudojant Reset IQ technologiją

Prijunkite įkrovimo bazę prie maitinimo adapterio-  išjungia žalia lemputė (2d pav.). Įkrovimo metu **JRL** įspėjimo lemputė mirksi žaliai, o visiškai įkrovus **JRL** balta šviesa liks įjungta. Naudojant Reset IQ įkrovimą pagilėja baterijos tarnavimo laikas; pilnas įkrovimas trunka apie 3 valandas.

Greitojo įkrovimo metodas

Paspauskite įkrovimo bazės mygtuką  vieną kartą, kad įjungtumėte greitąjo įkrovimo režimą-  išjungia mėlyna lemputė (2a pav.). Įkrovimo metu **JRL** įspėjimo lemputė mirksi baltai, o visiškai įkrovus **JRL** balta šviesa liks įjungta.

Nustatytas greitojo įkrovimo režimas  trunka apie 2 valandas.

Pastaba: Naudojant netinkamą maitinimo adapterį, įkrovimo laikas gali pagilėti.

Kaip naudoti

Perjungimo ir perkėlimo instrukcijos

Paspauskite jungiklį, kad įjungtumėte ir išjungtumėte pakirpimo mašinėlę (3a/b/c pav.).

O: Įjungta

I: Maitinimas jungtas, 8200 suk./min.

LED parodys maitinimo būseną:

- Balta = didelės galios režimas
- Raudona = vidutinės galios režimas
- Mirksinti raudona = mažas akumulatoriaus lygis
- Automatinis išsijungimas, kai akumulatorius išsikrauna

Peilio reguliavimas ir nulinio tarpo nustatymas

Norėdami nustatyti peilio ilgį iki 0 mm:

- Įstikinkite, kad kirpimo mašinėlė yra išjungta ir atjungta nuo maitinimo šaltinio.
- Naudokite peilio reguliavimo įrankį peiliams sulyginti (4a–4b pav.).
- Įstikinkite, kad viršutinis ir apatinis peiliai yra centruoti ir lygiagretūs.

Norėdami iš naujo nustatyti peilio lygiavimą:

- Nuimkite peilį ir atlaisvinkite abu varžtus (8a pav.)
- Uždėkite peilio apsaugą (8b pav.)
- Reguliuokite peilio padėtį pagal laikrodžio rodyklę su atsuktuvu (8c pav.)
- Įstikinkite, kad nėra per didelio persidengimo, tada priveržkite varžtus (8d pav.)

Peilio priežiūra

Pastaba. 1. Prieš pradėdami dirbti, atidžiai perskaitykite peiliukų priežiūros instrukcijas. Kad išvengtumėte netinkamo surinkimo, išdėdami ir montuodami peiliukus vadovaukitės instrukcijomis.

- Sumontavę peiliukus, būtinai atidžiai patikrinkite, ar tvirtai pritvirtintos atitinkamos dalys.
- Prieš pradėdami dirbti, atjunkite maitinimo adapterį ir išjunkite pakirpimo mašinėlę.
- Kad nesugadintumėte pakirpimo mašinėlės, patys nebandykite galsti ar keisti peiliukų.

Peilio nuėmimas

Kaip parodyta 5a pav., laikykite įrenginį viena ranka ir naudokite atsuktuvą, kad atlaisvintumėte varžtus ir nuimtumėte peilį. (Nuimant peilį, laikykite jį tvirtai ta pačia ranka, kad jis nenukristų ir nesugestų.)

Peilio montavimas

Kaip parodyta 5b pav., sulygiuokite varžtų angas tarp peilio ir trimerio korpusa, tada priveržkite varžtus atsuktuvu. (Įstikinkite, kad peilis tvirtai pritvirtintas ir po montavimo nėra laisvumo.)

Peilio valymas ir priežiūra

6a pav.: Naudokite šepetėlį pagrindinio įrenginio ir plaukų likučių nuo peilio valymui.
6b pav.: Užlašinkite 1-2 lašus tepalo į atitinkamas penkias vietas.

Apsaugų montavimas ir nuėmimas

Trimeris tiekiamas su 5 apsaugomis: 1/2# (1,5 mm), 1# (3 mm), 2# (6 mm), 2-1/2# (8 mm), 3# (10 mm) **ISPĖJIMAS:**



Įstikinkite, kad trimeris yra išjungtas, o apsauga tvirtai pritvirtinta prieš naudojimą.

- Įstikinkite, kad apsauga yra tinkamai sumontuota ir nėra laisva prieš naudojimą.
- Montavimui (7a pav.): Sulygiuokite apsaugos griovėlį su trimerio korpusu ir švelniai paspauskite, kol išgirsite spragtelėjimą.
- Nuėmimui (7b pav.): Pasukite apsaugos galą ir pakelkite ją.

Tips

1. Dette produktet er kun designet for profesjonelt bruk. Dette apparatet er ikke designet til bruk på syntetisk hår eller til noen annen hensikt enn å kutte 100 % menneskelig hår.
2. Selskapet vil ikke ta ansvar for feilfunksjoner eller skade forårsaket av misbruk.
3. Sikkerhetsinformasjonen og brukermanualen er også tilgjengelig som PDF-format fra nettsiden vår: www.jrl.com.

Sikkerhetstiltak

Holdes unna barn:

Oppbevar trimmeren unna barn.

Trimmeren inneholder skarpe blader og små deler som kan være skadelige for mindreårige.

Sikker bruk:

1. Dette apparatet kan brukes av barn fra 8 år og oppover og personer med redusert fysisk, sensorisk eller mental kapasitet eller mangel på erfaring og kunnskap, hvis de får tilsyn eller instruksjon om sikker bruk av apparatet og forstår de involverte færene.
2. Dette apparatet er ikke ment for bruk av personer (inkludert barn) med redusert fysisk, sensorisk eller mental kapasitet eller mangel på erfaring og kunnskap, med mindre de får tilsyn eller instruksjon fra en person som er ansvarlig for deres sikkerhet.
3. Barn skal ikke leke med apparatet.
4. Rengjøring og brukervelikehold skal ikke utføres av barn uten tilsyn.
5. Apparatet skal kun brukes med strømforsyningsenheten som følger med apparatet.
6. ADVARSEL: Hold apparatet tørt.
7. Dette apparatet inneholder ikke-utskiftable batterier.
8. Koble fra strømadapteren for trimmeren rengjøres.
9. Fjern bladet først, bruk deretter rengjøringsbørsten for å fjerne hår.
10. Hold det unna vann for å unngå støt eller skade på trimmeren.
11. Hvis trimmeren ved et uheld faller i vann eller kjemikalier, kast den umiddelbart. Ikke forsøk å tørke eller koble til strøm.
12. For riktig oppbevaring: fjern trimmeren fra docken, koble fra adapteren og rengjør enheten grundig. Ikke oppbevar trimmeren på lade-docken eller la den stå tilkoblet adapteren.
13. Hvis ledningen på strømadapteren er skadet, stopp bruk umiddelbart og erstatt den.
14. Ikke demonter produktet selv. Besøk autoriserte forhandlere for service og reparasjon.
15. Velg korrekt spenning i stikkontakt for lading (AC100–240V 50/60Hz).
16. Ikke vri, demonter eller punkter det oppladbare batteriet i trimmeren, da dette kan forårsake kortslutning eller brann. Hvis batteriet ikke fungerer, bruk ikke trimmeren og ta den til autorisert forhandler.
17. Langvarig bruk ved temperaturer under -10°C eller over 40°C anbefales ikke, da det kan skade batteriet.
18.  Avtakbar strømforsyningsdel (gjelder adaptermodeller KA1201A-0502000EU/KA1201A-0502000BS/KA1201A-0502000AU).
19. Batteritype: Litium-ion batteri.
20. Kast brukte batterier i henhold til lokale forskrifter. Ikke kast i husholdningsavfall; bruk egnede resirkulerings- eller innsamlingspunkter.
21. Unngå kontakt med lekkende materiale. Hvis kontakt oppstår, skyll med vann og søk medisinsk råd. Bruk hansker og kast sikkert.
22. Ikke utsett apparatet eller batteriet for ekstrem varme.
23. Vær oppmerksom på risikoen for at batteriterminaler på batteridrevet apparat eller batteri blir kortsluttet av metallobjekter.

For å unngå skade på produktet:

1. Bruk kun originalt tilbehør.
2. Ikke slip bladene selv.
3. ADVARSEL: Bruk kun den avtagbare forsyningsenheten som følger med apparatet for å lade opp batteriet.

Produktoversikt (fig. 1)

- | | | |
|----------------------|------------------------------------|-------------------------|
| A. Bryter | E. Verktøy for justering av blader | I. Ladestasjon Reset IQ |
| B. Trimmer | F. Bladbeskytter | J. Ladeadapter |
| C. Skrutrekker | G. Smøreolje | |
| D. Rengjøringsbørste | H. Kammer x 5 (1,5mm-10mm) | |

Produktspesifikasjoner

Produktkode: 2025T			
Gjenstand	Spesifikasjoner	Gjenstand	Spesifikasjoner
Strømadapter	Inngang AC 100-240 V 50/60 Hz	Batteritype	Litium ion-batteri
	Utgang DC 5 V 2 A	Ladetid	2 time for hurtiglading 3 timer for tilbakestilt IQ-lading
Batterikapasitet	3,7 V 2000 mAh	Brukstid	2 timer

Hvordan lade trimmeren

Viktig: Bruk kun den originale ladeledningen for å lade.

Du kan lade enheten din med en bærbar ladebase, eller lade trimmeren direkte ved å sette inn strømledningen i selve trimmeren. (fig. 2b/c)



Merk: Når trimmeren har lavt batteri kan adapteren kobles direkte til trimmeren. Du kan bruke trimmeren mens den lader.

LED-statusindikator

- Rødt blinkende lys: Mindre enn 10 minutter batteritid
- Hvitt blinkende lys: Lader (mer enn 10 minutter batteritid)
- Fast hvitt lys: Fulladet

Lading med Reset IQ-teknologi

Koble ladebasen til strømadapteren,  det grønne lyset (Fig.2d) tennes. Under lading **JRL** blinker varselampen grønt, og det **JRL** hvite lyset forblir tent når enheten er fulladet.

Bruk av Reset IQ-lading forlenger batteriets levetid og tar omtrent 3 timer for full opplading.

Hurtigladingmetode

Trykk én gang på knappen  på ladebasen for å bytte til hurtiglading,  det blå lyset (Fig.2a) tennes. Under lading **JRL** blinker varselampen hvitt, og det **JRL** hvite lyset forblir tent når enheten er fulladet. Den forhåndsinnstilte hurtigladingmetoden  tar omtrent 2 timer.

Merk: Bruk av feil strømadapter kan føre til lengre ladetid.

Hvordan bruke trimmeren

Instruksjoner om bytting og skiftning

Trykk på bryteren for å slå trimmeren på og av (fig. 3a/b/c).

O: Slå av

I: Slå på, 8200 o/min

LED-en viser strømmodus:

- Hvit = høy effektmodus
- Rød = middels effektmodus
- Blinkende rød = lavt batterinivå
- Automatisk avstengning når batteriet er tomt

Justering av blad og nullavstand

For å justere bladlengden til 0 mm:

- Sørg for at trimmeren er slått av og frakoblet strøm.
- Bruk bladjusteringsverktøyet for å justere bladene (Fig.4a–b).
- Bekreft at de øvre og nedre bladene er sentrerte og parallelle.

For å nullstille bladjusteringen:

1. Fjern bladet og løsne begge skruene (Fig.8a)
2. Fest bladbeskytteren (Fig.8b)
3. Juster bladets posisjon med klokken med en skrutrekker (Fig.8c)
4. Sørg for at det ikke er overbitt, og stram deretter skruene (Fig.8d)

Vedlikehold av blad

- Merk:**
1. Les vedlikeholdsinstruksjonene for bladene nøye før bruk. Følg instruksjonene ved fjerning og montering av bladene for å unngå feil montering.
 2. Etter at bladene er montert må du påse at de samsvarende delene er ordentlig festet.
 3. Koble fra strømadapteren og slå av maskinen før betjening.
 4. Ikke forsøk å slippe eller endre bladet selv når du håndterer maskinen, dette for å unngå at du skader maskinen.

Fjerne bladet

Som vist i figur 5a, hold enheten med én hånd og bruk en skrutrekker til å løsne skruene for å fjerne bladet. (Når du fjerner bladet, hold det godt fast med samme hånd for å unngå at det faller og blir skadet.)

Installere bladet

Som vist i figur 5b, juster skruhellene mellom bladet og trimmerkroppen, og stram deretter skruene med en skrutrekker for å installere bladet. (Sørg for at bladet sitter godt fast og ikke er løst etter installasjonen.)

Rengjøring og vedlikehold av blad

Fig.6a: Bruk en børste til å rengjøre hovedenheten og hårrester på bladet.

Fig.6b: Drypp 1–2 dråper smøreolje på de fem tilsvarende områdene.

Montering og fjerning av kammer

Trimmeren leveres med 5 kammer: 1/2# (1,5 mm), 1# (3 mm), 2# (6 mm), 2-1/2# (8 mm), 3# (10 mm)



ADVARSEL: Sørg for at trimmeren er slått av og at kammen er sikkert festet før bruk.

Sørg for at kammen er riktig installert og ikke slitter løst før bruk.

- For å montere (Fig.7a): Juster kamposert med trimmerens kropp og trykk forsiktig til du hører et klikk.
- For å fjerne (Fig.7b): Drei kammen bak og løft den av.

Полезни съвети

1. Този продукт е предназначен само за професионална употреба. Уредът не е предназначен да се използва върху синтетична коса или за друга цел, различно от подстригване на 100% човешка коса.
2. Компонията не поема отговорност за неизправности или вреди, причинени от неправилна употреба.
3. Инструкциите за безопасност и ръководството за експлоатация са налични в PDF формат на нашия уебсайт: www.jrl.com.

Мерки за безопасност

Дръжте далеч от деца:

Съхранявайте тримера далеч от деца. Тримерът има остри ножчета и малки части, които могат да наранят децата.

Безопасно използване:

1. Този уред може да се използва от деца на възраст над 8 години и лица с ограничени физически, сетивни или умствени способности или липса на опит и знания, ако са под наблюдение или са получили инструкции за безопасната употреба на уреда и разбират свързаните с това опасности.
 2. Този уред не е предназначен за използване от лица (включително деца) с ограничени физически, сетивни или умствени способности или липса на опит и знания, освен ако не са под наблюдение или не са получили инструкции от лице, отговорно за тяхната безопасност.
 3. Децата не трябва да играят с уреда.
 4. Почистването и поддръжката не трябва да се извършват от деца без надзор.
 5. Уредът трябва да се използва само с доставения с него захранващ адаптер.
 6. **ВНИМАНИЕ:** Дръжте уреда сух.
 7. Този уред съдържа батерии, които не могат да се сменят.
 8. Изключете адаптера преди почистване на машинката.
 9. Премахнете първо ножчето, след това използвайте четката за почистване на космчетата.
 10. Дръжте настрана от вода, за да избегнете електрически удар или повреда на машинката.
 11. Ако машинката случайно падне във вода или химикали, незабавно я извърпелте. Не се опитвайте да я изсушавате и включвате към захранване.
 12. За правилно съхранение: премахнете машинката от поставката, изключете адаптера и почистете обилно устройството. Не съхранявайте машинката на поставката за зареждане или включена към адаптера.
 13. Ако кабелът на адаптера е повреден, незабавно спрете употребата и го заменете.
 14. Не разглобявайте продукта сами. Обърнете се към оторизиран дилър за сервис и ремонт.
 15. Изберете правилното напрежение на контакта преди зареждане (AC100—240V 50/60Hz).
 16. Не усуквайте, не разглобявайте и не пробивайте акумулаторната батерия в машинката, в противен случай може да настъпи късо съединение или пожар. Ако батерията не работи, не използвайте машинката и я занесете на оторизиран дилър.
 17. Препоръчително е да не използвате продължително при температури под -10°C или над 40°C, тъй като това може да повреди батерията.
 18.  Отделямо част на захранването (воки за адаптери модел KA1201A-0502000EU/KA1201A-0502000BS/KA1201A-0502000AU).
 19. Вид батерия: Литиево-йонна батерия.
 20. Извърпелите използваните батерии съгласно местните разпоредби. Не ги извърпелите в домакински отпадъци; използвайте подходящи точки за събиране или рециклиране.
 21. Избягвайте контакт с изтекли вещества. Ако има контакт, изплакнете с вода и потърсете медицинска помощ. Следвайте ръководите и извърпелте безопасно.
 22. Не излагайте уреда или батерията на прекомерни температури.
 23. Внимавайте за риска от късо съединение на клемите на батерията от метални предмети.
- За да се избегне повреждането на продукта:**
1. Използвайте само оригинални аксесоари.
 2. Не наточвайте ножчетата сами.
 3. **ВНИМАНИЕ:** За зареждането на батерията използвайте само отделящия се модул, предоставен с уреда.

Общ преглед на продукта (фиг.1)

- | | | |
|------------------------|-------------------------------------|----------------------------------|
| A. Превключвател | E. Инструмент за регулиране на ножа | I. Станция за зареждане Reset IQ |
| B. Тример | F. Предпазител за ножа | J. Адаптер за зареждане |
| C. Отвертка | G. Смазка | |
| D. Четка за почистване | H. Гребени x5 (1,5mm-10mm) | |

Спецификации на продукта

Продуктов код: 2025T			
Елемент	Спецификации	Елемент	Спецификации
Захранващ адаптер	Вход AC 100-240V 50/60Hz	Вид на батерията	Литиево-йонна батерия
	Изход DC 5V 2A	Време за зареждане	2 часа за бързо зареждане 3 часа за Reset IQ зареждане
Капацитет на батерията	3,7V 2000mAh	Време за използване	2 часа

Как да зареждате вашия тример

Важно: За зареждане използвайте само оригинален захранващ кабел.

Можете да зареждате вашия уред на преносимата основа за зареждане или да зареждате тримера, като включите захранващия кабел в самия тример. (Фиг. 2a/b)



Бележка: Когато тримерът е със слаб заряд, можете да включите адаптера директно в тримера. Можете да използвате тримера, докато се зарежда.

Индикатори за състояние на LED светлината



- Мигаща червена светлина: По-малко от 10 минути заряд на батерията
- Мигаща бяла светлина: Зареждане (повече от 10 минути заряд)
- Постоянна бяла светлина: Напълно заредена

Зареждане с технология Reset IQ

Свържете зарядната станция към адаптера за захранване.  зелена светлина се включва (фиг. 2d). По време на зареждане **JRL** зеленият предупредителен индикатор мига, а когато е напълно заредено, **JRL** бялата светлина остава включена.

Използването на Reset IQ зареждане удължава живота на батерията и пълното зареждане отнема около 3 часа.

Метод за бързо зареждане

Натиснете бутона  на зарядната станция веднъж, за да превключите към бързо зареждане.  бялата светлина се включва (фиг. 2a). По време на зареждане **JRL** белият предупредителен индикатор мига, а когато устройството е напълно заредено, **JRL** бялата светлина остава включена.

Режимът на бързо зареждане  отнема приблизително 2 часа.

Забележка: Използването на неподходящ адаптер за захранване може да доведе до удължено време за зареждане.

Как се работи

Инструкции за включване и превключване

Натиснете ключа, за да включите или изключите тримера (фиг. 3a/b/c).

O: Изключване

I: Включване, 8200 RPM (об./мин.)

LED индикаторът ще показва състоянието на захранването:

- Бяло = режим на висока мощност
- Червено = режим на средна мощност
- Мигащо червено = ниско ниво на батерията
- Автоматично изключване при изтощена батерия

Регулиране на острието и нулево разстояние

За да настроите дължината на острието на 0 мм:

1. Уверете се, че машинката е изключена и извадена от контакта.
2. Използвайте инструмента за настройка на острието, за да подравните остриетата (фиг. 4a–b).
3. Уверете се, че горното и долното острие са центрирани и паралелни.

За да нулирате подравняването на острието:

1. Премахнете острието и разглобете двата винта (фиг. 8a)
2. Поставете предпазителя на острието (фиг. 8b)
3. Настройте позицията на острието по часовниковата стрелка с отвертка (фиг. 8c)
4. Уверете се, че няма припокриване, след това затегнете винтовете (фиг. 8d)

Поддръжка на острието

Бележка: 1. Моля, прочетете внимателно инструкциите за поддръжка на ножа, преди да я изпълните. Следвайте инструкциите при свалянето и поставянето на ножа, за да се избегне неправилно слобяване.

2. След като ножът е поставен, се уверете, че сте проверили внимателно дали съответните части са прикрепени здраво.
3. Преди да извършите процедурата, моля, извадете захранващия адаптер и изключете тримера.
4. Когато работите с ножа, не се опитвайте да наточвате или да промените острието сами, за да не повредите тримера.

Премахване на острието

Както е показано на фигура 5a, дръжте устройството с една ръка и използвайте отвертка, за да разглобите винтовете и да премахнете острието. (Когато премахвате острието, дръжте го здраво със същата ръка, за да предотвратите падане и повреда.)

Монтиране на острието

Както е показано на фигура 5b, подравнете отворите за винтове между острието и корпуса на тримера, след което затегнете винтовете с отвертка, за да инсталирате острието. (Уверете се, че острието е здраво закрепено и не е разглобено след монтаж.)

Почистване и поддръжка на острието

Фиг.6a: Използвайте четка, за да почистите основното тяло и космите по острието.

Фиг.6b: Капнете 1–2 капки смазочно масло на съответните пет зони.

Монтиране и сваляне на гребени

Тримерът се доставя с 5 гребена: 1/2# (1,5 mm), 1# (3 mm), 2# (6 mm), 2-1/2# (8 mm), 3# (10 mm)



ПРЕДУПРЕЖДЕНИЕ:

Уверете се, че тримерът е изключен и гребенът е здраво закрепен преди употреба.

Уверете се, че гребенът е правилно монтиран и не е разглобен преди употреба.

- За монтиране (Фиг.7a): Подравнете слота на гребена с корпуса на тримера и натиснете леко, докато чуete щракване.
- За сваляне (Фиг.7b): Завъртете задната част на гребена и го повдигнете.

Tipy

1. Tento výrobek je navržen pouze k profesionálnímu použití. Tento stroj není navržen k tomu, aby byl používán na syntetických vlasech nebo k jakémukoli jinému účelu, než je stříhání 100% lidských vlasů.
2. Společenost nepřebírá žádnou zodpovědnost za poruchy funkce nebo škody, způsobené nesprávným použitím.
3. Bezpečnostní pokyny a návod k obsluze jsou také dostupné ve formátu PDF na našich internetových stránkách: www.jrl.com.

Bezpečnostní opatření

Uchovávejte mimo dosah dětí:

Zastříhovač uchovávejte mimo dosah dětí, prosím. Zastříhovač obsahuje ostré nože a malé díly, které mohou být nebezpečné pro mladistvé.

Bezpečnostní opatření:

1. Tento přístroj mohou používat děti od 8 let a osoby s omezenou fyzickou, smyslovou nebo mentální schopností či nedostatkem zkušeností a znalostí, pokud jsou pod dohledem nebo byly poučeny o bezpečném používání přístroje a rozumí souvisejícím nebezpečím.
2. Tento přístroj není určen k používání osobami (včetně dětí) s omezenou fyzickou, smyslovou nebo mentální schopností či nedostatkem zkušeností a znalostí, pokud nejsou pod dohledem nebo nebyly poučeny osobou odpovědnou za jejich bezpečnost.
3. Děti nesmí s přístrojem hrát.
4. Čištění a údržbu nesmí děti provádět bez dohledu.
5. Přístroj smí být používán pouze s napájecím adaptérem dodaným s přístrojem.
6. VAROVÁNÍ: Uchovávejte přístroj v suchu.
7. Tento přístroj obsahuje nenáhradní baterie.
8. Před čištěním zastříhovače odpojte adaptér ze zásuvky.
9. Nejprve odstraňte čepele, poté použijte kartáček k odstranění nahromaděných vlasů.
10. Uchovávejte mimo dosah vody, aby nedošlo k úrazu elektrickým proudem nebo poškození zastříhovače.
11. Pokud zastříhovač náhodou spadne do vody nebo jiných chemikálií, okamžitě jej zlikvidujte. Nesnažte se jej sušit ani připojovat k elektrické síti.
12. Pro správné skladování: vyměňte zastříhovač z dokovací stanice, odpojte adaptér a důkladně vyčistěte přístroj. Neskloďte zastříhovač na nabíjecí stanici ani jej nepřipojujte k adaptéru.
13. Pokud je kabel napájecího adaptéru poškozen, okamžitě přestaňte používat a vyměňte.
14. Nepokoušejte se výrobek rozebrat sami. Navštivte autorizované prodejce pro servis a opravu.
15. Před nabíjením vyberte správnou napěťovou zásuvku (AC100–240V 50/60Hz).
16. Nepřekrucujte, nerozebírejte ani nepropichujte dobíjecí baterii uvnitř zastříhovače, jinak může dojít ke zkratu nebo požáru. Pokud baterie nefunguje, nepoužívejte zastříhovač a odnesete jej k autorizovanému prodejci.
17. Dlouhodobé používání při teplotách pod -10°C nebo nad 40°C se nedoporučuje, může poškodit baterii.
18.  Odnímatelná část napájení (platí pro adaptéry modelů KA1201A-0502000EU/KA1201A-0502000BS/KA1201A-0502000AU).
19. Typ baterie: Lithium-iontová baterie.
20. Likvidujte použité baterie podle místních předpisů. Nevhazujte do domácího odpadu; použijte vhodné recyklační nebo sběrné místo.
21. Vyvarujte se kontaktu s unikajícími látkami. Pokud k němu dojde, opláchněte vodou a vyhledejte lékařskou pomoc. Použijte rukavice a bezpečně zlikvidujte.
22. Nevystavujte přístroj ani baterii nadměrným teplotám.
23. Buďte si vědomi rizika zkratu terminálů bateriového přístroje nebo baterie kovovými předměty.

Z důvodu zabránění poškození výrobku:

1. Používejte pouze originální příslušenství.
2. Nůž sami neostřete.
3. VÝSTRAHA: Za účelem nabíjení baterie používejte pouze odnímatelnou napájecí jednotku, dodanou s tímto spotřebičem.

Přehled výrobku (Obr. 1)

- | | | |
|--------------------|------------------------------|------------------------------|
| A. Spinač | E. Nástroj k seřizování nožů | I. Nabíjecí stanice Reset IQ |
| B. Zastříhovač | F. Chránič nožů | J. Adaptér nabíječky |
| C. Šroubovák | G. Mazací olej | |
| D. Čistič kartáček | H. Hřeben x 5 (1,5mm-10mm) | |

Parametry výrobku

Kód výrobku: 2025T			
Položka	Parametry	Položka	Parametry
Síťový adaptér	Vstup AC 100-240 V 50/60 Hz	Typ baterie	Lithium-iontová baterie
	Výstup DC 5 V 2 A	Doba nabíjení	2 hodiny u rychlého nabíjení 3 hodin při použití funkce Reset IQ Charge (přenastavení IQ nabíjení)
Kapacita baterie	3,7 V 2000 mAh	Doba použití	2 hodin

Jak zastříhovač nabíjet

Důležité: K nabíjení používejte pouze originální napájecí kabel. Jednotku můžete nabíjet na přenosné nabíjecí základně nebo můžete zastříhovač nabíjet přímo zapojením napájecího kabelu do samotného zastříhovače. (Obr. 2a)



Poznámka: Až bude mít zastříhovač málo energie, tak můžete adaptér zapojit přímo do zastříhovače. Zastříhovač můžete používat i během nabíjení.



Indikátory stavu LED

- Červené blikající světlo: Méně než 10 minut výdrže baterie
- Bílé blikající světlo: Nabíjení (více než 10 minut výdrže baterie)
- Stálé bílé světlo: Plně nabit

Nabíjení technologií Reset IQ

Připojte nabíjecí základnu k napájecímu adaptéru-  rozsvítí se zelené světlo (obr. 2a). Během nabíjení **JRL** bliká varovné světlo zelené a po plném nabití zůstává **JRL** bílé světlo svítit. Použití technologie Reset IQ prodlouží životnost baterie a úplné nabití trvá přibližně 3 hodiny.

Metoda rychlého nabíjení

Stiskněte tlačítko  na nabíjecí základně jednou pro přepnutí na rychlé nabíjení-  rozsvítí se modré světlo (obr. 2a). Během nabíjení **JRL** bliká varovné světlo bílé a po plném nabití zůstává **JRL** bílé světlo svítit. Přednastavený režim rychlého nabíjení  trvá přibližně 2 hodiny. **Poznámka:** Použití nesprávného napájecího adaptéru může vést k prodloužení doby nabíjení.

Jak zastříhovač používat

Pokyny k přepínání a posunování

Stiskněte spínač, abyste zastříhovač zapnuli a vypnuli (Obr. 3a/b/c).

O: Vypnout

L: Zapnout, 8 200 ot./min.

LED bude indikovat stav napájení:

- Bílá = režim vysokého výkonu
- Červená = režim středního výkonu
- Blikající červená = slabá baterie
- Automatické vypnutí při vybití baterie

Seřízení bříty a nulová mezera

Pro nastavení délky bříty na 0 mm:

- Ujistěte se, že je zastříhovač vypnutý a odpojený ze zásuvky.
- Použijte nástroj pro nastavení bříty k zarovnění čepele (obr. 4a-b).
- Ujistěte se, že horní a dolní čepele jsou vycentrovány a rovnoběžné.

Pro obnovení nastavení bříty:

1. Odstraňte břit a povolte oba šrouby (obr. 8a)
2. Připevňte ochranný kryt bříty (obr. 8b)
3. Nastavte polohu bříty ve směru hodinových ručiček pomocí šroubováku (obr. 8c)
4. Zajištěte, aby nedocházelo k přesahu, a pak utáhněte šrouby (obr. 8d)

Údržba bříty

- Poznámka:**
1. Před použitím si pozorně přečtěte pokyny ohledně údržby nožů, prosím. Z důvodu zabránění nesprávnému sestavení dodržujte pokyny, až budete odmontovávat a instalovat nože.
 2. Až nůž nainstalujete, tak nezapomeňte pečlivě zkontrolovat, zda byly pevně nasazeny všechny odpovídající díly.
 3. Před použitím odpojte síťový adaptér, prosím a zastříhovač vypněte.
 4. Při manipulaci s noži se sami nepokoušejte nože naostřit ani upravit, abyste zabránili poškození vašeho zastříhovače.

Odstranění bříty

Jak je znázorněno na obrázku 5a, držte zařízení jednou rukou a pomocí šroubováku uvolněte šrouby pro odstranění bříty. (Při odstraňování bříty jej pevně držte stejnou rukou, aby nedošlo k jeho pádu a poškození.)

Instalace bříty

Jak je znázorněno na obrázku 5b, zarovnejte otvory pro šrouby mezi břítem a tělem zastříhovače, poté šrouby utáhněte pomocí šroubováku. (Ujistěte se, že je břit pevně připevněn a není uvolněný po instalaci.)

Čištění a údržba bříty

Obr. 6a: K čištění hlavní jednotky a zbytků vlasů na bříty použijte kartáček.

Obr. 6b: Kápněte 1-2 kapky mazačného oleje na pět příslušných míst.

Instalace a sejmutí nástavců

Zastříhovač je dodáván s 5 nástavci: 1/2# (1,5 mm), 1# (3 mm), 2# (6 mm), 2-1/2# (8 mm), 3# (10 mm)



UPOZORNĚNÍ:

- Před použitím se ujistěte, že je zastříhovač vypnutý a nástavec bezpečně připevněný. Ujistěte se, že je nástavec správně nainstalovaný a není uvolněný před použitím.
- Instalace (obr. 7a): Zarovnejte drážku nástavce s tělem zastříhovače a jemně zatlačte, dokud neuslyšíte cvaknutí.
 - Sejmutí (obr. 7b): Otočte zadní část nástavce a zvedněte jej.

Savjeti

- Ovaj proizvod je samo za profesionalnu uporabu. Stroj nije dizajniran da se koristi na sintetičkoj kosi niti u bilo koje druge svrhe osim za rezanje 100% ljudske kose.
- Tvrtka neće preuzeti odgovornost za loš rad ili oštećenja nastala lošom uporabom.
- Sigurnosne upute i priručnik za rad također su raspoloživi u PDF formatu na našoj internet stranici: www.jrl.com.

Mjere predostrožnosti

Proizvod držite dalje od dohvata djece:

Trimer pohranite dalje od djece.

Trimer sadrži oštre oštrice i male dijelove koji mogu biti opasni po djecu.

Sigurna uporaba:

- Ovaj uređaj mogu koristiti djeca starija od 8 godina i osobe s ograničenim fizičkim, senzornim ili mentalnim sposobnostima ili nedostatkom iskustva i znanja, ako su pod nadzorom ili su dobili upute o sigurnoj uporabi uređaja i razumiju povezane opasnosti.
- Ovaj uređaj nije namijenjen za uporabu od strane osoba (uključujući djecu) s ograničenim fizičkim, senzornim ili mentalnim sposobnostima ili nedostatkom iskustva i znanja, osim ako nisu pod nadzorom ili nisu dobili upute od osobe odgovorne za njihovu sigurnost.
- Djeca ne smiju igrati se uređajem.
- Čišćenje i održavanje od strane korisnika ne smiju obavljati djeca bez nadzora.
- Uređaj smije se koristiti samo s napajanjem isporučenim s uređajem.
- UPOZORENJE: Držite uređaj suhim.
- Ovaj uređaj sadrži neizmjenjive baterije.
- Isključite adapter iz struje prije čišćenja šišača.
- Prvo uklonite oštricu, a zatim upotrijebite četku za uklanjanje ostataka kose.
- Držite dalje od vode kako biste izbjegli električni udar ili oštećenje uređaja.
- Ako šišač slučajno padne u vodu ili kemikalije, odmah ga odbacite. Nemojte pokušavati sušiti ili priključiti na izvor napajanja.
- Za pravilno skladištenje: uklonite šišač s postolja, isključite adapter i temeljito očistite uređaj. Ne pohranjujte šišač na postolje za punjenje niti ga ostavljajte priključenog na adapter.
- Ako je kabel adaptera oštećen, odmah prestanite koristiti i zamijenite ga.
- Nemojte sami nastavljati ovaj proizvod. Obratite se ovlaštenim prodavačima za servis i popravak.
- Prije punjenja odaberite odgovarajući napon utičnice (AC100–240V 50/60Hz).
- Ne uvijajte, ne nastavljajte niti ne probijajte punjivu bateriju u šišaču, jer može doći od kratkog spoja ili požara. Ako baterija ne radi, ne koristite šišač i odnesite ga ovlaštenom prodavaču.
- Proizvedena uporaba na temperaturama ispod -10 °C ili iznad 40 °C se ne preporučuje, jer može oštetiti bateriju.
-  Odvojivi dio napajanja (primjenjivo na modele adaptera KA1201A-0502000EU/KA1201A-0502000BS/KA1201A-0502000AU).
- Vrsta baterije: Litij-ionska baterija.
- Odbačene baterije zbrinite prema lokalnim propisima. Nemojte ih bacati u kućni otpad; koristite odgovarajuće centre za reciklažu.
- Izbjegavajte kontakt s procurljelim materijalom. Ako dodate do kontakta, isperite vodom i potražite liječničku pomoć. Koristite rukavice i sigurno odlažite.
- Ne izlažite uređaj ili bateriju prekomjernim temperaturama.
- Pazite na rizik od kratkog spoja polova baterije metalnim predmetima.

Kako biste izbjegli oštećenje proizvoda:

- Koristite samo originalan pribor.
- Nemojte sami oštiriti oštricu.
- UPOZORENJE: Za potrebe ponovnog punjenja baterije koristite samo odvojivu jedinicu za napajanje isporučenu s ovim uređajem.

Pregled proizvoda (Sl.1)

- | | | |
|----------------------|--------------------------------|---------------------------------|
| A. Sklopka | E. Alat za podešavanje oštrice | I. Postaja za punjenje Reset IQ |
| B. Trimer | F. Štitnik za oštrice | J. Prilagodnik punjača |
| C. Odvijač | G. Mazivno ulje | |
| D. Četka za čišćenje | H. Češljevi x5 (1,5mm-10mm) | |

Specifikacije proizvoda

Šifra proizvoda: 2025T			
Stavka	Specifikacije	Stavka	Specifikacije
Adapter za napajanje	Ulaz AC 100-240V 50/60Hz	Vrsta baterije	Litij-ionska baterija
	Izlaz DC 5V 2A	Vrijeme punjenja	2 sati za brzo punjenje 3 sati za punjenje za resetiranje IQ-a
Kapacitet baterije	3.7V 2000mAh	Vrijeme uporabe	2 sati

Kako da napunite trimer

Važno: Za punjenje koristite samo originalni napojni kabel.

Možete napuniti svoju jedinicu na prijenosnoj bazi za punjenje ili napuniti trimer izravno priključivanjem napojnog kabela na sam trimer. (Sl.2a/b)



Zabliješka: Kada je trimer slabo napunjen, prilagodnik se može izravno priključiti na trimer.

Možete koristiti trimer dok se puni.

LED indikatori statusa



- Trepćuće crveno svjetlo: Manje od 10 minuta trajanja baterije
- Trepćuće bijelo svjetlo: Punjenje (više od 10 minuta trajanja baterije)
- Stalno bijelo svjetlo: Potpuno napunjeno

Punjenje Reset IQ tehnologijom

Spojite bazu za punjenje na mrežni adapter-  upaliti će se zeleno svjetlo (slika 2a). Tijekom punjenja **JRL** treptat će zeleno svjetlo upozoravati, a kad se uređaj potpuno napuni, **JRL** bijelo svjetlo ostat će upaljeno.

Korištenje Reset IQ punjenja produžuje vijek trajanja baterije, a potpuno punjenje traje oko 3 sata.

Metoda brzog punjenja

Pritisnite tipku  na bazi za punjenje jednom za prebacivanje na brzo punjenje-  upaliti će se plavo svjetlo (slika 2a). Tijekom punjenja **JRL** bijelo svjetlo upozorava trepće, a nakon potpunog punjenja **JRL** bijelo svjetlo ostaje upaljeno.

Napostavljeni način brzog punjenja  traje otprilike 2 sata.

Napomena: Korištenje neispravnog mrežnog adaptera može produžiti vrijeme punjenja.

Kako raditi

Upute za prebacivanje i mijenjanje stupnjeva prijenosa

Pritisnite sklopku za uključivanje i isključivanje trimera (sl. 3a/b/c).

O: Isključivanje

I: Napajanje uključeno, 8200 RPM

LED će označiti status napajanja:

- Bijela = način rada s visokom snagom
- Crvena = način rada sa srednjom snagom
- Crvena trepće = slaba baterija
- Automatsko isključivanje pri pražnjenju baterije

Podešavanje oštrice i nulti razmak

Za podešavanje duljine oštrice na 0 mm:

- Provjerite je li trimer isključen i izvučen iz utičnice.
- Upotrijebite alat za podešavanje oštrice za poravnanje oštrica (Slika 4a–b).
- Provjerite jesu li gornja i donja oštrica centrirane i paralelne.

Za ponovno poravnanje oštrice:

- Uklonite oštricu i otpustite oba vijka (Slika 8a)
- Pričvrstite zaštitu oštrice (Slika 8b)
- Podesite položaj oštrice u smjeru kazaljke na satu pomoću odvijača (Slika 8c)
- Provjerite da nema preklapanja, zatim zategnite vijke (Slika 8d)

Održavanje oštrice

- Zabliješka:**
- Molimo pročitajte upute za održavanje oštrice pažljivo prije rada. Pratite upute kod uklanjanja i postavljanja oštrice kako biste izbjegli neispravno postavljanje.
 - Nakon što postavite oštricu, pazite da pažljivo provjerite jesu li odgovarajući dijelovi čvrsto postavljeni.
 - Prije rada, molimo odspojite napojni prilagodnik i isključite trimer.
 - Kada rukujete s oštricom nemojte pokušati oštriti ili zamjenjivati oštricu sami kako biste izbjegli oštećivanje svog trimera.

Uklanjanje oštrice

Kao što je prikazano na slici 5a, držite uređaj jednom rukom i upotrijebite odvijač za otpuštanje vijaka kako biste uklonili oštricu. (Prilikom uklanjanja oštrice čvrsto je držite istom rukom kako ne bi ispala i oštetila se.)

Postavljanje oštrice

Kao što je prikazano na slici 5b, poravnajte rupe za vijke između oštrice i kućišta trimera, zatim učvrstite vijke odvijačem. (Provjerite je li oštrica čvrsto pričvršćena i nije labava nakon postavljanja.)

Čišćenje i održavanje oštrice

Slika 6a: Upotrijebite četkicu za čišćenje glavne jedinice i ostataka dlačica na oštrici.

Slika 6b: Kapnite 1-2 kapi ulja za podmazivanje na odgovarajući pet točaka.

Ugradnja i uklanjanje nastavaka

Trimer dolazi s 5 nastavaka: 1/2# (1,5 mm), 1# (3 mm), 2# (6 mm), 2-1/2# (8 mm), 3# (10 mm)



UPOZORENJE:

Provjerite je li trimer isključen i je li nastavak sigurno pričvršćen prije upotrebe.

Provjerite je li nastavak ispravno postavljen i nije li labav prije upotrebe.

- Za postavljanje (Slika 7a): Poravnajte utor nastavka s kućištem trimera i lagano pritisnite dok ne čujete klik.
- Za uklanjanje (Slika 7b): Okrenite stražnji dio nastavka i podignite ga.

Sfaturi

1. Acest produs este conceput numai pentru uz profesional. Această mașină nu este proiectată pentru a fi utilizată pe păr sintetic sau pentru orice alt scop decât tăierea părului uman 100%.
2. Compania nu își va asuma responsabilitatea pentru defecțiuni sau daune cauzate de utilizarea necorespunzătoare.
3. Instrucțiunile de siguranță și manualul de utilizare sunt disponibile și în format PDF pe site-ul nostru web: www.jrl.com.

Precauții de siguranță

A nu se lăsa la îndemâna copiilor:

Vă rugăm să nu lăsați trimerul la îndemâna copiilor.

Trimerul conține lame ascuțite și piese mici care pot fi dăunătoare copiilor mici.

Utilizarea în siguranță

1. Acest aparat poate fi utilizat de copii cu vârsta de peste 8 ani și de persoane cu capacități fizice, senzoriale sau mentale reduse sau lipsă de experiență și cunoștințe, dacă sunt supravegheați sau au primit instrucțiuni privind utilizarea în siguranță și înțeleg riscurile implicate.
 2. Acest aparat nu este destinat utilizării de către persoane (inclusiv copii) cu capacități fizice, senzoriale sau mentale reduse sau lipsă de experiență și cunoștințe, cu excepția cazului în care sunt supravegheați sau instruiți de o persoană responsabilă pentru siguranța lor.
 3. Copiii nu trebuie să se joace cu aparatul.
 4. Curățarea și întreținerea de către utilizator nu trebuie efectuate de copii fără supraveghere.
 5. Aparatul trebuie utilizat doar cu unitatea de alimentare furnizată împreună cu acesta.
 6. ATENȚIE: Păstrați aparatul uscat.
 7. Acest aparat conține baterii nereînlocuibile.
 8. Deconectați adaptorul de alimentare înainte de curățarea aparatului.
 9. Scoateți mai întâi lama, apoi folosiți peria de curățare pentru a îndepărta părul acumulat.
 10. Păstrați-l departe de apă pentru a evita șocul electric sau deteriorarea aparatului.
 11. Dacă aparatul cade accidental în apă sau alte substanțe chimice, aruncați-l imediat. Nu încercați să-l uscați sau să-l conectați la sursa de alimentare.
 12. Pentru depozitarea corectă: scoateți aparatul din stație, deconectați adaptorul și curățați temeinic unitatea. Nu depozitați aparatul pe stația de încărcare și nu lăsați adaptorul conectat.
 13. Dacă cablul adaptorului de alimentare este deteriorat, opriți imediat utilizarea și înlocuiți-l.
 14. Nu demontați produsul singur. Vizitați distribuitorii autorizați pentru servicii și reparații.
 15. Alegeți priza cu tensiunea corectă înainte de încărcare (AC100—240V 50/60Hz).
 16. Nu răsuciți, demontați sau perforați bateria reincărcabilă din aparat, altfel poate provoca scurtcircuit sau incendiu. Dacă bateria nu funcționează, nu folosiți aparatul și duceți-l la un distribuitor autorizat.
 17. Utilizarea prelungită la temperaturi sub -10°C sau peste 40°C nu este recomandată, deoarece poate deteriora bateria.
 18. Partea detașabilă a sursei de alimentare (se aplică modelelor KA1201A-0502000EU/KA1201A-0502000BS/KA1201A-0502000A).
19. Tipul bateriei: baterie litiu-ion.
20. Aruncați bateriile uzate conform reglementărilor locale. Nu aruncați în deșeurile menajere; folosiți puncte de colectare sau reciclare adecvate.
21. Evitați contactul cu materialele care curg. Dacă apare contact, clătiți cu apă și solicitați sfat medical. Purtați mănuși și eliminați în siguranță.
22. Nu expuneți aparatul sau bateria la temperaturi excesive.
23. Fiiți conștienți de riscul scurtcircuitării terminalelor aparatului sau bateriei de obiecte metalice.

Pentru a evita deteriorarea produsului:

1. Utilizați numai accesoriile originale.
2. Nu ascuțiți lama pe cont propriu.
3. AVERTISMENT: În scopul reincărcării bateriei, utilizați numai unitatea de alimentare detașabilă furnizată cu acest aparat.

Prezentare generală a produsului (Fig. 1)

- | | | |
|----------------------|----------------------------------|---------------------------------|
| A. Comutator | E. Instrument de reglare a lamei | I. Suport de încărcare/Reset IQ |
| B. Trimer | F. Protector lamă | J. Adaptor încărcător |
| C. Șurubelniță | G. Ulei de lubrifiere | |
| D. Perie de curățare | H. Cinci piepteni (1,5mm-10mm) | |

Specificațiile produsului

Codul produsului: 2025T			
Articol	Specificații	Articol	Specificații
Adaptor de alimentare	Intrare CA 100-240 V 50/60 Hz	Tipul de baterie	Baterie litiu ion
	leșire CC 5 V 2 A	Tempul de încărcare	2 ore pentru încărcare rapidă 3 ore pentru resetarea încărcării IQ
Capacitatea bateriei	3,7 V 2000 mAh	Tempul de utilizare	2 ore

Modul de încărcare a trimerului

Important: Utilizați pentru încărcare numai cablul original de alimentare.

Vă puteți încărca unitatea pe baza de încărcare portabilă sau puteți încărca trimerul direct prin conectarea cablului de alimentare la trimerul propriu-zis. (Fig. 2a/b)



Notă: Atunci când trimerul este descărcat, adaptorul poate fi conectat direct la trimer.

Puteți utiliza trimerul în timp ce acesta se încarcă.

Indicatoare de stare LED

- Lumină roșie intermitentă: Mai puțin de 10 minute de autonomie a bateriei
- Lumină albă intermitentă: Se încarcă (mai mult de 10 minute de baterie)
- Lumină albă constantă: Complet încărcat

Încărcare cu tehnologia Reset IQ

Conectați baza de încărcare la adaptorul de alimentare- se aprinde lumina verde (fig. 2d). În timpul încărcării, **JRL** lumina de avertizare clipește în verde, iar când este complet încărcat, **JRL** lumina albă rămâne aprinsă. Utilizarea încărcării Reset IQ va prelungi durata de viață a bateriei și va dura aproximativ 3 ore pentru o încărcare completă.

Metodă de încărcare rapidă

Apăsând o dată butonul de pe baza de încărcare pentru a comuta la încărcare rapidă- se aprinde lumina albastră (fig. 2a). În timpul încărcării, **JRL** lumina de avertizare clipește în alb, iar când este complet încărcat, **JRL** lumina albă rămâne aprinsă.

Modul prestabil de încărcare rapidă durează aproximativ 2 ore.

Notă: Utilizarea unui adaptor de alimentare incorect poate duce la prelungirea timpului de încărcare.

Modul de funcționare

Instrucțiuni de comutare și de deplasare

Apăsăți comutatorul pentru a porni și a opri trimerul (Fig. 3a/b/c).

O: Oprire

I: Alimentare pornită, 8200 RPM

LED-ul va indica starea de alimentare:

- Alb = mod de putere mare
- Roșu = mod de putere medie
- Roșu intermitent = baterie descărcată
- Oprire automată când bateria este epuizată

Ajustarea lamei și setarea decalajului la zero

Pentru a ajusta lungimea lamei la 0 mm:

- Asigurați-vă că aparatul de tuns este aprit și deconectat.
- Utilizați unealta de ajustare a lamei pentru a alinia lamele (Fig.4a—b).
- Verificați dacă lamele superioare și inferioare sunt centrate și paralele.

Pentru a reseta alinierea lamei:

1. Scoateți lama și slăbiți ambele șuruburi (Fig.8a)
2. Montați protectorul pentru lamă (Fig.8b)
3. Ajustați poziția lamei în sensul acelor de ceas cu o șurubelniță (Fig.8c)
4. Asigurați-vă că nu există suprapunere, apoi strângeți șuruburile (Fig.8d)

Întreținerea lamei

Notă: 1. Vă rugăm să citiți cu atenție instrucțiunile de întreținere a lamei înainte de utilizare. Respectați instrucțiunile la scoaterea și la instalarea lamei, pentru a evita asamblarea necorespunzătoare.

2. După instalarea lamei, asigurați-vă că verificați cu atenție dacă piesele corespunzătoare au fost bine fixate.
3. Înainte de utilizare, vă rugăm să deconectați adaptorul de alimentare și să opriți trimerul.
4. Atunci când manevrați lama, nu încercați să o ascuțiți sau să o modificați pe cont propriu, pentru a evita deteriorarea trimerului.

Îndepărtarea lamei

Așa cum se arată în Figura 5a, țineți dispozitivul cu o mână și folosiți o șurubelniță pentru a slăbi șuruburile și a îndepărta lama. (Când scoateți lama, țineți-o ferm cu aceeași mână pentru a preveni căderea și deteriorarea acesteia.)

Instalarea lamei

Așa cum se arată în Figura 5b, aliniați găurile pentru șuruburi dintre lamă și corpul aparatului de tuns, apoi strângeți șuruburile cu o șurubelniță pentru a instala lama. (Asigurați-vă că lama este bine fixată și nu este slăbită după instalare.)

Curățarea și întreținerea lamei

Fig.6a: Utilizați o perie pentru a curăța unitatea principală și resturile de păr de pe lamă.

Fig.6b: Aplicați 1-2 picături de ulei lubrifiant pe cele cinci zone corespunzătoare.

Montarea și demontarea pieptenilor

Aparatul de tuns vine cu 5 piepteni: 1/2# (1,5 mm), 1# (3 mm), 2# (6 mm), 2-1/2# (8 mm), 3# (10 mm)



AVERTISMENT:

Asigurați-vă că aparatul este aprit și că pieptenele este bine fixat înainte de utilizare.

Asigurați-vă că pieptenele este montat corect și nu este slăbit înainte de utilizare.

- Pentru montare (Fig.7a): Aliniați fanta pieptenelui cu corpul aparatului de tuns și apăsați ușor până auziți un clic.
- Pentru demontare (Fig.7b): Rotiți capătul pieptenelui și ridicați-l.

Tipy

1. Tento produkt je určený len na profesionálne použitie. Tento stroj nie je určený na použitie na syntetické vlasy ako ani na iné účely ako na strihanie 100% ľudských vlasov.
2. Spoločnosť nezodpovedá za poruchy alebo škody spôsobené nesprávnym používaním.
3. Bezpečnostné pokyny a návod na obsluhu sú k dispozícii aj vo formáte PDF, ktorý nájdete na našej webovej stránke: www.jrl.com.

Bezpečnostné opatrenia

Uchovávať mimo dosahu detí:

Zaštrihávač skladujte mimo dosahu detí.
Zaštrihávač obsahuje ostré čepele a taktiež i malé časti, ktoré môžu byť pre maloletých škodlivé.

Bezpečné použitie:

1. Toto zariadenie môžu používať deti od 8 rokov a osoby so zníženými fyzickými, zmyslovými alebo duševnými schopnosťami alebo s nedostatkom skúseností a vedomostí, ak sú pod dohľadom alebo boli poučené o bezpečnom používaní zariadenia a rozumieji nebezpečenstvám s tým spojeným.
2. Toto zariadenie nie je určené na používanie osobami (vrátane detí) so zníženými fyzickými, zmyslovými alebo duševnými schopnosťami, alebo s nedostatkom skúseností a vedomostí, pokiaľ nie sú pod dohľadom alebo nepoučené osobou zodpovednou za ich bezpečnosť.
3. Deti sa nesmú so zariadením hrať.
4. Čistenie a údržbu používateľom nesmú vykonávať deti bez dozoru.
5. Zariadenie sa smie používať len s napájacou jednotkou dodanou so zariadením.
6. VAROVANIE: Udržujte zariadenie v suchu.
7. Toto zariadenie obsahuje batérie, ktoré nie je možné vymeniť.
8. Pred čistením zaštrihávača odpojte napájací adaptér.
9. Najprv odstráňte čepeľ, potom použite čistiacu kefkú na odstránenie nahromadených chlpkov.
10. Držte mimo dosahu vody, aby ste predišli úrazu elektrickým prúdom alebo poškodeniu zaštrihávača.
11. Ak zaštrihávač náhodne spadne do vody alebo iných chemikálií, okamžite ho zlikvidujte. Nepokúšajte sa ho vysušiť ani pripojiť k zdroju napájania.
12. Pre správne skladovanie: vyberte zaštrihávač z dokovacej stanice, odpojte adaptér a dôkladne zariadenie vyčistite. Neskladujte zaštrihávač na nabijacej stanici ani ho nenechávajte pripojený k adaptéru.
13. Ak je kábel napájacieho adaptéra poškodený, okamžite prestaňte používať a ihneď ho vymeňte.
14. Nerozoberajte tento produkt sami. Obráťte sa na autorizovaných predajcov na servis a opravu.
15. Pred nabíjaním si vyberte správnu zásuvku (AC100–240V 50/60Hz).
16. Neotáčajte, nerozoberajte ani neprepichujte dobijateľnú batériu v zaštrihávači, inak môže dôjsť so skratu alebo k poškodeniu zariadenia. Ak batéria nefunguje, nepoužívajte zaštrihávač a odneste ho k autorizovanému predajcovi.
17. Dlhodobé použitie pri teplotách pod -10 °C alebo nad 40 °C sa neodporúča, pretože môže poškodiť batériu.
18.  Odnímateľná časť napájania (platí pre adaptér modelu KAI201A-0502000EU/KAI201A-0502000BS/KAI201A-0502000AU).
19. Typ batérie: Litium-iónová batéria.
20. Použitie batérie likvidujte v súlade s miestnymi predpismi. Nevhadzujte ich do domového odpadu; použite zberné alebo recyklačné miesta.
21. Vyhnite sa kontaktu s unikajúcim materiálom. V prípade kontaktu opláchnite vodou a vyhľadajte lekársku pomoc. Použite rukavice a bezpečne zlikvidujte.
22. Nevystavujte zariadenie ani batériu nadmerným teplotám.
23. Dbajte na riziko skratovania soviek zariadenia alebo batérie kovovými predmetmi.

Abý ste predišli poškodeniu produktu:

1. Používajte iba originálne príslušenstvo.
2. Čepeľ svojpomocne nebrúste.
3. VAROVANIE: Na dobíjanie batérie používajte iba odnímateľnú napájaciu jednotku, ktorá je dodávaná s týmto zariadením.

Prehľad produktov (obr.1)

A. Prepínač	E. Nástroj na nastavenie čepele	I. Nabíjací dok Reset IQ
B. Zaštrihávač	F. Chránič čepele	J. Nabíjací adaptér
C. Skrutkovač	G. Mazací olej	
D. Čistiaca kefka	H. Hrebene x5 (1,5mm-10mm)	

Špecifikácie produktu

Produktový kód: 2025T			
Položka	Špecifikácia	Položka	Špecifikácia
Napájací adaptér	Vstup AC 100-240V 50/60Hz	Typ batérie	Litium-iónová batéria
	Výstup DC 5V 2A	Doba nabíjania	2 hodiny pre rýchle nabíjanie 3 hodiny pre Obnoviť nabíjanie IQ
Kapacita batérie	3,7V 2000mAh	Čas používania	2 hodín

Ako zaštrihávač nabíjať

Dôležité: Na nabíjanie používajte iba originálny napájací kábel.

Svoju jednotku môžete nabíjať na prenosnej nabijacej základni alebo môžete zaštrihávač nabíjať priamo pripojením napájacieho kábla k samotnému zaštrihávaču. (Obr. 2a/b)



Poznámka: Keď je zaštrihávač málo nabitý, adaptér je možné zapojiť priamo do zaštrihávača. Zaštrihávač môžete používať aj počas nabíjania.

LED indikatory stavu



- Blikajúce červené svetlo: Menej ako 10 minút výdrže batérie
- Blikajúce biele svetlo: Nabíjanie (viac ako 10 minút výdrže batérie)
- Stále biele svetlo: Úplne nabité

Nabíjanie pomocou technológie Reset IQ

Pripojte nabijaciu základňu k napájaciu adaptéru-  rozsvieti sa zelené svetlo (obr. 2a). Počas nabíjania **JRL** bliká výstražné svetlo na zeleno a po úplnom nabití zostane **JRL** biele svetlo svietiť.

Používanie nabíjania Reset IQ predlžuje životnosť batérie a úplné nabitie trvá približne 3 hodiny.

Metóda rýchleho nabíjania

Stlačte tlačidlo  na nabijacej základni raz, aby ste zapli rýchle nabíjanie-  rozsvieti sa modré svetlo (obr. 2a). Počas nabíjania **JRL** bliká výstražné svetlo na bielo a po úplnom nabití zostane **JRL** biele svetlo svietiť.

Prázdnavý režim rýchleho nabíjania  trvá približne 2 hodiny.

Poznámka: Použitie nesprávneho napájacieho adaptéra môže predlžiť dobu nabíjania.

Ako prevádzkovať

Návod na prepínanie a preradaovanie

Stlačením vypínača zaštrihávač zapnete alebo ho vypnete (obr. 3a/b/c).

O: Vypnúť

I: Zapnúť, 8200 RPM

LED bude indikovať stav napájania:

- Biela = režim vysokej sily
- Červená = režim strednej sily
- Blikajúca červená = slabá batéria
- Automatické vypnutie pri vybití batérie

Nastavenie čepele a nulová medzera

Na nastavenie dĺžky čepele na 0 mm:

- Uistite sa, že je zaštrihávač vypnutý a odpojený zo zásuvky.
- Použite nástroj na nastavenie čepele na zarovnanie čepele (obr. 4a–b).
- Skontrolujte, či sú horná a dolná čepeľ vycentrované a rovnobežné.

Na obnovenie zarovnanie čepele:

1. Odstráňte čepeľ a uvoľnite obe skrutky (obr. 8a)
2. Pripojte chránič čepele (obr. 8b)
3. Nastavte polohu čepele v smere hodinových ručičiek pomocou skrutkovača (obr. 8c)
4. Uistite sa, že nie je presah, potom utiahnite skrutky (obr. 8d)

Údržba čepele

- Poznámka:**
1. Pred použitím si pozorne prečítajte pokyny na údržbu čepele. Pri demontáži a inštalácii čepele postupujte podľa pokynov tak, aby ste sa vyhli nesprávnej montáži.
 2. Po nainštalovaní čepele starostlivo skontrolujte, či sú pevne pripevnené príslušné časti.
 3. Pred použitím odpojte napájací adaptér a následne vypnite zaštrihávač.
 4. Pri manipulácii s čepeľou sa nepokúšajte čepeľ sami brúsiť a ani upravovať, a to z dôvodu, aby ste predišli poškodeniu zaštrihávača.

Odstránenie čepele

Ako je znázornené na obrázku 5a, držte zariadenie jednou rukou a pomocou skrutkovača uvoľnite skrutky na odstránenie čepele. (Pri odstraňovaní čepele ju držte pevne tou istou rukou, aby nespadla a nepoškodila sa.)

Inštalácia čepele

Ako je znázornené na obrázku 5b, zarovnajzte otvory pre skrutky medzi čepeľou a telom zaštrihávača, potom skrutky utiahnite skrutkovačom. (Uistite sa, že čepeľ je pevne pripevnená a nie je voľná po inštalácii.)

Čistenie a údržba čepele

Obr. 6a: Na čistenie hlavnej jednotky a zvyškov vlasov na čepeľ použite kefkú.

Obr. 6b: Nakvapkajte 1-2 kvapky mazacieho oleja na príslušných päť miest.

Inštalácia a odstránenie nástavcov

Zaštrihávač je dodávaný s 5 nástavcami 1/2# (1,5 mm), 1# (3 mm), 2# (6 mm), 2-1/2# (8 mm), 3# (10 mm)



UPOZORNENIE:

Pred použitím sa uistite, že je zaštrihávač vypnutý a nástavec je bezpečne pripevnený.

Uistite sa, že je nástavec správne nainštalovaný a nie je voľný pred použitím.

- Inštalácia (obr. 7a): Zarovnajzte drážku nástavca s telom zaštrihávača a jemne zatlačte, kým nebudete počuť kliknutie.
- Odstránenie (obr. 7b): Otočte zadnú časť nástavca a zdvihnite ho.

Nasveti

1. Ta izdelek je zasnovan samo za profesionalno uporabo. Ta naprava ni zasnovana za uporabo na sintetičnih laseh ali za kakršen koli drug namen razen rezanja 100-% človeških las.
2. Družba ne prevzema odgovornosti za okvare ali poškodbe, do katerih pride zaradi napačne uporabe.
3. Varnostna navodila in priložnik za uporabo sta na voljo tudi v obliki PDF, dobite pa ju na našem spletnem mestu: www.jrl.com.

Varnostni ukrepi

Hraniti izven dosega otrok:

Prizezalnik hranite izven dosega otrok.

Prizezalnik ima ostra rezila in majhne dele, ki lahko pri mladoletnikih povzročijo poškodbe.

Varna uporaba:

1. Ta aparat lahko uporabljajo otroci, stari od 8 let naprej, in osebe z zmanjšanimi fizičnimi, senzoričnimi ali duševnimi sposobnostmi ali pomanjkanjem izkušenj in znanja, če so pod nadzorom ali so bili poučeni o varni uporabi aparata in razumejo morebitna tveganja.
2. Ta aparat ni namenjen uporabi oseb (vključno z otroki) z zmanjšanimi fizičnimi, senzoričnimi ali duševnimi sposobnostmi ali pomanjkanjem izkušenj in znanja, razen če so pod nadzorom ali so prejeli navodila osebe, odgovorne za njihovo varnost.
3. Otroci se ne smejo igrati z aparatom.
4. Čiščenje in vzdrževanje uporabnika ne smejo opravljati otroci brez nadzora.
5. Aparat je mogoče uporabljati samo z napajalno enoto, priloženo aparatu.
6. OPOZORILO: Aparat naj bo suh.
7. Ta aparat vsebuje baterije, ki jih ni mogoče zamenjati.
8. Pred čiščenjem trimera odklopite napajalnik.
9. Najprej odstranite rezilo, nato uporabite čistilo ščetko za odstranitev las.
10. Držite stran od vode, da preprečite udar električnega toka ali poškodbo trimera.
11. Če trimer po nesreči pade v vodo ali kemikalije, ga takoj zavrzite. Ne poskušajte ga posušiti ali priključiti na vir napajanja.
12. Za pravilno shranjevanje: odstranite trimer iz priključka, odklopite napajalnik in temeljito očistite napravo. Trimerja ne shranjujte na polnlini postaji ali priključene na napajalnik.
13. Če je kabel napajalnika poškodovan, takoj prenehajte uporabljati in ga zamenjajte.
14. Ne razstavljajte izdelka sami. Obiščite pooblaščenega prodajalca za servis in popravila.
15. Pred polnjenjem izberite pravilno napetostno vtičnico (AC100–240V 50/60Hz).
16. Ne zvijajte, ne razstavljajte ali prebodite polnilne baterije v trimerju, saj lahko pride do kratkega stika ali požara. Če baterija ne deluje, trimerja ne uporabljajte in ga odnesite k pooblaščenemu prodajalcu.
17. Daljša uporaba pri temperaturah pod -10°C ali nad 40°C ni priporočljiva, saj lahko poškoduje baterijo.
18.  Odstranjeni del napajalnika (velja za adapterje modelov KA1201A-0502000EU/KA1201A-0502000BS/KA1201A-0502000AU).
19. Tip baterije: litij-ionska baterija.
20. Uporabljene baterije zavrzite v skladu z lokalnimi predpisi. Ne zavrzite v gospodinjinski odpad; uporabite ustrezna zbina ali reciklažna mesta.
21. Izogibajte se stiku z izteklim materialom. Če pride do stika, sperite z vodo in poiščite zdravniški nasvet. Nosite rokavice in varno odložite.
22. Aparata ali baterije ne izpostavljajte pretirani temperaturi.
23. Zavedajte se tveganja, da se lahko priključki baterijskega aparata ali baterije skratijo z metalnimi predmeti.

Za preprečitev poškodb izdelka:

1. Uporabljajte samo izvorne dodatke.
2. Rezila ne brusite sami.
3. OPOZORILO: Za ponovno polnjenje baterije uporabljajte samo ločljiv napajalnik, priložen temu aparatu.

Pregled izdelka (sl.1)

- | | | |
|---------------------|----------------------------------|------------------------------|
| A. Stikalo | E. Orodje za nastavljanje rezila | I. Polnilna postaja Reset IQ |
| B. Prizezalnik | F. Ščitnik za rezilo | J. Napajalnik |
| C. Izvijač | G. Olje za mozanje | |
| D. Čistilna krtačka | H. Glavniki x5 (1,5mm-10mm) | |

Tehnični podatki izdelka

Koda izdelka: 2025T			
Artikel	Tehnični podatki	Artikel	Tehnični podatki
Napajalnik	Vhod: AC 100–240 V, 50/60 Hz	Vrsta baterije	Litij-ionska baterija
	Izhod: DC 5 V, 2 A	Čas polnjenja	2 ure za hitro polnjenje 3 ur za polnjenje z Reset IQ Charge
Kapaciteta baterije	3,7 V, 2000 mAh	Čas uporabe	2 ur

47

Kako napolniti svoj prizezalnik

Pomembno: Za polnjenje uporabljajte samo originalni električni kabel.

Svojo enoto lahko polnite s prenosno polnilno postajo ali pa prizezalnik polnite neposredno, tako da električni kabel priključite v sam prizezalnik. (Sl. 2a/b)



Opomba: Ko je energije v prizezalniku malo, lahko napajalnik priključite neposredno v prizezalnik. Prizezalnik lahko uporabljate tudi medtem, ko se polni.

LED indikatorji stanja

- Rdeča utripajoča lučka: Manj kot 10 minut baterije
- Bela utripajoča lučka: Polnjenje (več kot 10 minut baterije)
- Stalna bela lučka: Popolnoma napolnjeno

Polnjenje s tehnologijo Reset IQ

Priključite polnilno bazo na napajalnik-  prižge se zelena lučka (slika 2d). Med polnjenjem **JRL** zelena opozorilna lučka utripa, po popolnem polnjenju pa ostane **JRL** bela lučka prižgana. Uporaba funkcije Reset IQ polnjenja podaljša življenjsko dobo baterije, popolno polnjenje pa traja približno 3 ure.

Metoda hitrega polnjenja

Pritisnite gumb  na polnlini bazi za preklon na hitro polnjenje-  prižge se modra lučka (slika 2a).

Med polnjenjem **JRL** bela opozorilna lučka utripa, po popolnem polnjenju pa ostane **JRL** bela lučka prižgana.

Nastavljeni način hitrega polnjenja  traja približno 2 uri.

Opomba: Uporaba napačnega napajalnika lahko podaljša čas polnjenja.

Uporaba

Navodila za zamenjavo in premikanje

Za vklop in izklop prizezalnika pritisnite stikalo (sl. 3a/b/c).

O: Zaustavitev

I: Vklop, 8200 obr./min

LED bo prikazal stanje napajanja:

- Bela = način visoke moči
- Rdeča = način srednje moči
- Utripajoča rdeča = nizka baterija
- Samodejni izklop ob izpraznjeni bateriji

Prilagoditev rezila in ničelna rezila

Za nastavitev dolžine rezila na 0 mm:

- Prepričajte se, da je prizezalnik izklopljen in izklopljen iz električnega omrežja.
- Uporabite orodje za prilagoditev rezila za poravnavo rezil (slika 4a–b).
- Prepričajte se, da sta zgornje in spodnje rezilo centrirani in vzporedni.

Za ponastavitev poravnave rezil:

1. Odstranite rezilo in zrahljajte oba vijaka (slika 8a)
2. Namestite zaščito rezila (slika 8b)
3. Nastavite položaj rezila v smeri urinega kazalca z izvijačem (slika 8c)
4. Prepričajte se, da ni prekrivanja, nato zategnite vijake (slika 8d)

Vzdrževanje rezila

Opomba: 1. Pred rokovanjem pazno preberite navodila za vzdrževanje rezila. Pri odstranjevanju in nameščanju rezila pazite, da ga ne sestavite napačno.

2. Ko je rezilo nameščeno, pazno preverite, ali so ustrezni deli dobro pritrjeni.

3. Pred rokovanjem odklopite napajalnik in izklopite prizezalnik.

4. Rezilom med rokovanjem ne poskušajte brusiti ali spreminjati sami, da preprečite poškodbe prizezalnika.

Odstranitev rezila

Kot je prikazano na sliki 5a, držite napravo z eno roko in uporabite izvijač za odvijanje vijakov za odstranitev rezila. (Pri odstranjevanju rezila ga trdno držite z isto roko, da ne pade in se ne poškoduje.)

Namestitev rezila

Kot je prikazano na sliki 5b, poravnajte vijake med rezilom in telesom prizezalnika, nato privijte vijake z izvijačem. (Prepričajte se, da je rezilo varno pritrjeno in po namestitvi ni ohlapno.)

Čiščenje in vzdrževanje rezila

Slika 6a: Uporabite ščetko za čiščenje glavne enote in ostanok las na rezilu.

Slika 6b: Kanite 1-2 kapljici mazalnega olja na ustrezna pet področij.

Namestitev in odstranitev nastavkov

Prizezalnik je opremljen s 5 nastavki: 1/2# (1,5 mm), 1# (3 mm), 2# (6 mm), 2-1/2# (8 mm), 3# (10 mm)



OPOZORILO:

Pred uporabo se prepričajte, da je prizezalnik izklopljen in da je nastavek varno pritrjen.

Prepričajte se, da je nastavek pravilno nameščen in ni ohlapen pred uporabo.

- Za namestitev (slika 7a): Poravnajte rezo nastavka s telesom prizezalnika in nežno pritisnite, dokler ne zaslišite klicka.

- Za odstranitev (slika 7b): Obrnite zadnji del nastavka in ga dvignite.

48

İpuçları

1. Bu ürün sadece profesyonel kullanım için tasarlanmıştır. Bu makine sentetik saçlarda veya %100 insan saç kesimi dışında başka bir amaçla kullanılmak üzere tasarlanmamıştır.
2. Şirket, yanlış kullanımdan kaynaklanan arızalar veya hasarlar için sorumluluk kabul etmeyecektir.
3. Güvenlik talimatları ve kullanım kılavuzu PDF formatında web sitemizden de temin edilebilir: www.jrl.com.

Güvenlik önlemleri

Çocuklardan Uzak Tutun:

Lütfen düzelticiyi çocuklardan uzakta saklayın.

Düzeltilici, küçüklerin zararlı olabilecek keskin bıçaklar ve küçük parçaları içerir.

Güvenli Kullanım:

1. Bu cihaz, 8 yaş ve üzeri çocuklar ve fiziksel, duyuşal veya zihinsel yetenekleri sınırlı kişiler veya deneyim ve bilgi eksikliği olan kişiler tarafından, cihazın güvenli bir şekilde kullanımı konusunda gözetim veya talimat almışlarsa ve ilgili tehlikeleri onaylarsa kullanılabilir.
2. Bu cihaz, fiziksel, duyuşal veya zihinsel yetenekleri sınırlı kişiler veya deneyim ve bilgi eksikliği olan kişiler (çocuklar dahi) tarafından, güvenliklerinden sorumlu bir kişinin gözetimi veya talimatı olmadan kullanılmak üzere tasarlanmamıştır.
3. Çocuklar cihazla oynamamalıdır.
4. Temizlik ve kullanıca bakım, çocuk tarafından gözetimsiz yapılmamalıdır.
5. Cihaz yalnızca cihazla birlikte sağlanan güç kaynağı ile kullanılmalıdır.
6. UYARI: Cihazı kuru tutun.
7. Bu cihaz, değiştirilemeyen piller içerir.
8. Tıraş makinesini temizlemeden önce adaptörü prizden çıkarın.
9. Önce bıçağı çıkarın, ardından bir temizleme fırçası kullanarak birikmiş tüyleri temizleyin.
10. Şoku veya tıraş makinesine zarar gelmesini önlemek için suyun uzağında tutun.
11. Tıraş makinesi yanlışlıkla suya veya başka kimyasallara düşerse, derhal atın. Kurutmaya veya güç kaynağına bağlamaya çalışmayın.
12. Doğru şekilde saklamak için: tıraş makinesini dock'tan çıkarın, adaptörü prizden çekin ve cihazı iyice temizleyin. Tıraş makinesini şarj dock'unda veya adaptöre bağlı şekilde bırakmayın.
13. Güç adaptörü kablosu hasar görürse, kullanmayı hemen durdurun ve derhal değiştirin.
14. Ürünü kendi başınıza sökmeyin. Servis ve onarım için yetkili bayilere başvurun.
15. Şarj etmeden önce doğru voltaj prizini seçin (AC100~240V 50/60Hz).
16. Tıraş makinesindeki şarj edilebilir pili bükmeyin, sökmeyin veya delmeyin; aksi takdirde kısa devre veya cihazın yanması meydana gelebilir. Pili çalışıyorsa, tıraş makinesini çalıştırmayın ve yetkili bir bayiye götürün.
17. -10°C'nin altındaki veya 40°C'nin üzerindeki uzun süreli kullanımlar önerilmez; pil zarar görebilir.
18.  Çıkarılabilir güç kaynağı parçası (KAI201A-0502000EU / KAI201A-0502000BS / KAI201A-0502000AU model adaptörler için geçerlidir).
19. Pili türü: Lityum iyon pil.
20. Kullanılmış pilleri yerel düzenlemelere göre atın. Evsel atığa atmayın; uygun geri dönüşüm veya toplama noktalarını kullanın.
21. Sızıntı yapan malzemelerle temastan kaçının. Temas olursa, suyla durulayın ve tıbbi tavsiye alın. Eldiven kullanın ve güvenli şekilde atın.
22. Cihazı veya pili aşırı sıcaklıklara maruz bırakmayın.
23. Metal nesnelerin pil terminallerini kısa devre yapma riskinin farkında olun.

Ürün Hasarını Önlemek İçin:

1. Sadece orijinal aksesuarları kullanın.
2. Bıçağı kendi başınıza keskinleştirmeyin.
3. UYARI: Aktüvü şarj etmek için sadece bu cihazla birlikte verilen ayarlanabilir besleme ünitesini kullanın.

Ürüne genel bakış (Şekil 1)

- | | | |
|----------------------|-----------------------------|---------------------------|
| A. Anahtar | E. Bıçak Ayarlama Aleti | I. Şarj İskelesi Reset IQ |
| B. Düzeltilici | F. Bıçak Koryucu | J. Şarj Adaptörü |
| C. Torna vida | G. Yağlama Yağı | |
| D. Temizleme Fırçası | H. Taraclar x5 (1,5mm-10mm) | |

Ürün özellikleri

Ürün kodu: 2025T			
Ürün	Özellikler	Ürün	Özellikler
Güç adaptörü	Giriş AC 100-240V 50/60Hz	Akü tipi	Lityum iyon pil
	Çıkış DC 5V 2A	Şarj süresi	Hızlı Şarj için 2 saat IQ Şarjını Sıfırlamak için 3 saat
Akü kapasitesi	3.7V 2000mAh	Kullanım süresi	2 saat

Düzeltilicini nasıl şarj edersiniz?

Önemli: Şarj etmek için yalnızca orijinal güç kablosunu kullanın.

Ünitenizi taşıyabilir şarj tabanında şarj edilebilir veya güç kablosunu düzelticinin kendisine takarak düzelticiyi doğrudan şarj edebilirsiniz. (Şekil 2a/b)



Not: Düzeltilicinin şarjı azaldığında, adaptör doğrudan düzelticiye takılabilir.

Düzeltilicini şarj olurken kullanabilirsiniz.

LED Durum Göstergeleri



- Kırmızı Yanıp Sönen Işık: 10 dakikadan az pil süresi
- Beyaz Yanıp Sönen Işık: Şarj oluyor (10 dakikadan fazla pil süresi)
- Sabit Beyaz Işık: Tam şarjlı

Reset IQ Teknolojisi Şarj

Şarj yuvasını güç adaptörüne bağlayın,  yeşil ışık (Şekil 2a) yanar. Şarj sırasında **JRL** uyarı ışığı yeşil yanıp söner ve şarj tamamlandığında **JRL** beyaz ışık sabit yanar.

Reset IQ Şarj kullanımı, pil ömrünü uzatır ve tam şarj yaklaşık 3 saat sürer.

Hızlı Şarj Yöntemi

Şarj yuvasındaki düğmeye  bir kez basarak hızlı şarj moduna geçin.  mavi ışık (Şekil 2a) yanar. Şarj sırasında **JRL** uyarı ışığı beyaz yanıp söner ve tam şarj olduğunda **JRL** beyaz ışık sabit yanar.

On ayarlı hızlı şarj modu  yaklaşık 2 saat sürer.

Not: Yanlış bir güç adaptörü kullanılması şarj süresinin uzamasına neden olabilir.

Nasıl çalıştırılır

Anahtarlama ve kaydırma talimatları

Tıraş makinesini açıp kapatmak için düğmeye basın (Şekil 3a/b/c).

O: Kapat

I: Güç açık, 8200 RPM

LED güç durumunu gösterecektir:

- Beyaz = yüksek güç modu
- Kırmızı = orta güç modu
- Kırmızı yanıp sönmüyor = düşük pil
- Pili tükenmişinde otomatik kapanma gerçekleşir

Bıçak Ayarı ve Sıfır Boşluk

Bıçak uzunluğunu 0 mm'ye ayarlamak için:

- Tıraş makinesinin kapalı ve fişinin çekilmiş olduğundan emin olun.
- Bıçakları hizalamak için bıçak ayar aracı kullanın (Şekil 4a-b).
- Üst ve alt bıçakların ortalanmış ve paralel olduğundan emin olun.

Bıçak hizasını sıfırlamak için:

1. Bıçağı çıkarın ve her iki vidayı gevşetin (Şekil 8a)
2. Bıçak koruyucusunu takın (Şekil 8b)
3. Bıçak pozisyonunu torna vida ile saat yönünde ayarlayın (Şekil 8c)
4. Aşırı kapanma olmadığında emin olun, ardından vidaları sıkın (Şekil 8d)

Bıçak Bakımı

- Not:** 1. Lütfen çalıştırmadan önce bıçak bakım talimatlarını dikkatlice okuyun. Hatalı montajı önlemek için bıçağı çıkarırken ve takarken talimatları izleyin.
2. Bıçak takıldıktan sonra, ilgili parçaları sıkıca takılıp takılmadığını dikkatlice kontrol ettiğinizden emin olun.
 3. Çalıştırmadan önce lütfen güç adaptörünün fişini çekin ve düzelticiyi kapatın.
 4. Bıçağı tutarken, düzelticinize zarar vermemek için bıçağı kendi başınıza keskinleştirmeye veya değiştirmeye çalışmayın.

Bıçağın çıkarılması

Şekil 5a'da gösterildiği gibi, cihazı bir elinizle tutun ve bıçağı çıkarmak için bir torna vida kullanarak vidaları gevşetin. (Bıçağı çıkarırken, düşmesini ve hasar görmesini önlemek için aynı elinizle sıkıca tutun.)

Bıçağın takılması

Şekil 5b'de gösterildiği gibi, bıçağın ve tıraş makinesinin gövdesindeki vida deliklerini hizalayın, ardından bıçağı takmak için vidaları torna vida ile sıkın. (Bıçağın gevşek olmadığından ve sağlam şekilde takıldığından emin olun.)

Bıçak temizliği ve bakımı

Şekil 6a: Ana ünite ve bıçakta kalan tüyleri temizlemek için fırça kullanın.

Şekil 6b: İlgili beş bölgeye 1-2 damla yağ damlatın.

Koryucu Başlıkların Takılması ve Çıkarılması

Tıraş makinesi 5 koryucu başlıkla birlikte gelir: 1/2# (1,5 mm), 1# (3 mm), 2# (6 mm), 2-1/2# (8 mm), 3# (10 mm)



UYARI:

Kullanmadan önce tıraş makinesinin kapalı olduğundan ve başlığın güvenli şekilde takıldığından emin olun. Başlığın düzgün şekilde takıldığından ve gevşek olmadığından emin olun.

- Takmak için (Şekil 7a): Başlık yuvasını tıraş makinesi gövdesi ile hizalayın ve tıklama sesi duyana kadar nazıkçe bastırın.
- Çıkarılmak için (Şekil 7b): Başlığın arkasını çevirin ve kaldırarak çıkarın.

Υποδείξεις

1. Αυτό το προϊόν είναι σχεδιασμένο μόνο για επαγγελματική χρήση. Αυτό το μηχανήμα δεν είναι σχεδιασμένο για να χρησιμοποιείται σε συνδέτικα μαλλιά ή για οποιοδήποτε άλλο σκοπό εκτός από το κόψιμο 100% ανθρώπινων μαλλιών.
2. Η εταιρία δεν θα αναλάβει ευθύνη για δυσλειτουργίες ή ζημιές που προκαλούνται από εσφαλμένη χρήση.
3. Οι οδηγίες ασφαλείας και το εγχειρίδιο λειτουργίας είναι επίσης διαθέσιμα σε μορφή PDF από τον ιστότοπο μας: www.jrl.com.

Προειδοποιήσεις ασφαλείας

Κρατήστε το μακριά από τα παιδιά:

Αποθηκεύστε το τρίμερ μακριά από τα παιδιά.

Το τρίμερ περιέχει αιχμηρές λεπίδες και μικρά εξαρτήματα που μπορεί να είναι επιβλαβή για ανηλίκους.

Χρήση ασφαλείας:

1. Αυτή η συσκευή μπορεί να χρησιμοποιείται από παιδιά ηλικίας 8 ετών και άνω και από άτομα με μειωμένες φυσικές, αισθητηριακές ή ψευματικές ικανότητες ή έλλειψη εμπειρίας και γνώσεων, εφόσον λαμβάνουν επίβλεψη ή έχουν λάβει οδηγίες σχετικά με τη χρήση της συσκευής με ασφαλή τρόπο και κατανοούν τους σχετικούς κινδύνους.
2. Αυτή η συσκευή δεν προορίζεται για χρήση από άτομα (συμπεριλαμβανομένων παιδιών) με μειωμένες φυσικές αισθητηριακές ή ψευματικές ικανότητες ή έλλειψη εμπειρίας και γνώσεων, εκτός εάν λαμβάνουν επίβλεψη ή έχουν λάβει οδηγίες από άτομο υπεύθυνο για την ασφαλεία τους.
3. Τα παιδιά δεν πρέπει να παίζουν με τη συσκευή.
4. Ο καθαρισμός και η συντήρηση από τον χρήστη δεν πρέπει να γίνονται από παιδιά χωρίς επίβλεψη.
5. Η συσκευή πρέπει να χρησιμοποιείται μόνο με τη μονάδα τροφοδοσίας που παρέχεται με τη συσκευή.
6. ΠΡΟΕΙΔΟΠΟΙΗΣΗ: Κρατήστε τη συσκευή στεγνή.
7. Αυτή η συσκευή περιέχει μπαταρίες που δεν αντικαθίστανται.
8. Αποσυνδέστε τον αντάπτορα ρεύματος πριν καθαρίσετε τον κουρευτή.
9. Αφαιρέστε πρώτα τη λεπίδα και στη συνέχεια χρησιμοποιήστε βούρτσα καθαρισμού για να αφαιρέσετε τυχόν τρίχες.
10. Κρατήστε μακριά από νερό για να αποφύγετε ηλεκτροπληξία ή ζημιά στον κουρευτή.
11. Εάν ο κουρευτής πέσει κατά λάθος σε νερό ή άλλα χημικά, απορρίψτε τον αμέσως. Μην προσπαθήσετε να τον στεγνώσετε ή να τον συνδέσετε σε πηγή ρεύματος.
12. Για σωστή αποθήκευση: αφαιρέστε τον κουρευτή από τη βάση, αποσυνδέστε τον αντάπτορα και καθαρίστε καλά τη συσκευή. Μην αποθηκεύετε τον κουρευτή στη βάση φόρτισης ή αφήνετε συνδεδεμένο τον αντάπτορα.
13. Εάν το καλώδιο του αντάπτορα ρεύματος είναι κατεστραμμένο, σταματήστε αμέσως τη χρήση και αντικαταστήστε το.
14. Μην αποσυρμαολογείτε το προϊόν μόνοι σας. Επισκεφθείτε εξουσιοδοτημένους αντιπροσώπους για σέρβις και επισκευή.
15. Επιλέξτε τη σωστή πρίζα πριν τη φόρτιση (AC100–240V 50/60Hz).
16. Μην στρίβετε, αποσυρμαολογείτε ή τρυπάτε την επαφωριζόμενη μπαταρία στον κουρευτή, αλλιώς μπορεί να προκληθεί βραχυκύκλωμα ή φωτιά. Εάν η μπαταρία δεν λειτουργεί, μην χρησιμοποιείτε τον κουρευτή και πηγαίνετε σε εξουσιοδοτημένο αντιπρόσωπο.
17. Η παρατεταμένη χρήση σε θερμοκρασίες κάτω από -10°C ή πάνω από 40°C δεν συστήται, καθώς μπορεί να προκαλέσει ζημιά στην μπαταρία.
18.  Αποσπώμενο τμήμα τροφοδοσίας (ισχύει για προσαρμογείς μοντέλων KA1201A-0502000EU/KA1201A-0502000BS/KA1201A-0502000AU).
19. Τύπος μπαταρίας: Λιθίου-ίον μπαταρία.
20. Απορρίψτε τις χρησιμοποιημένες μπαταρίες σύμφωνα με τους τοπικούς κανονισμούς. Μην τις πετάτε στα οικιακά απορρίμματα- χρησιμοποιήστε κατάλληλα σημεία ανακύκλωσης ή συλλογής.
21. Αποφύγετε την επαφή με υλικό που διαρρέει. Εάν υπάρχει επαφή, ξεπλύνετε με νερό και αναζητήστε ιατρική συμβουλή. Χρησιμοποιήστε γάντια και απορρίψτε με ασφάλεια.
22. Μην εκθέτετε τη συσκευή ή την μπαταρία σε υπερβολικές θερμοκρασίες.
23. Να γνωρίζετε τον κίνδυνο βραχυκυκλώματος των ακροδεκτών της μπαταρίας ή της μπαταριοκίνητης συσκευής από μεταλλικά αντικείμενα.

Για να αποφύγετε τη ζημιά στο προϊόν:

1. Χρησιμοποιείτε μόνο γνήσια εξαρτήματα.
2. Μην ακονίζετε τη λεπίδα από μόνοι σας.
3. ΠΡΟΕΙΔΟΠΟΙΗΣΗ: Για τους σκοπούς της επαναφόρτισης της μπαταρίας, να χρησιμοποιείτε μόνο την αποσπώμενη μονάδα παροχής που παρέχεται με αυτή τη συσκευή.

Επισκόπηση προϊόντος (Σχ.1)

A. Διακόπτης	E. Εργαλείο προσαρμογής λεπίδας	Θ. Βύσμα φόρτισης Reset IQ
B. Τρίμερ	ΣΤ. Προστατευτικό λεπίδας	Ι. Προσαρμογέας φορτιστή
Γ. Κατασβίδι	Z. Λιπαντικό	
Δ. Βούρτσα καθαρισμού	H. Χτένες xS (1,5mm-10mm)	

Προδιαγραφές προϊόντος

Κωδικός προϊόντος: 2025T			
Στοιχείο	Προδιαγραφές	Στοιχείο	Προδιαγραφές
Τροφοδοτικό	Είσοδος AC 100-240V 50/60Hz	Τύπος μπαταρίας	Μπαταρία ιόντων λιθίου
	Έξοδος DC 5V 2A	Χρόνος φόρτισης	2 ώρες για Γρήγορη Φόρτιση 3 ώρες για Φόρτιση Επαναφοράς IQ
Χωρητικότητα μπαταρίας	3,7V 2000mAh	Αξιοποίηση χρόνος	2 ώρες

Πώς να φορτίσετε το τρίμερ σας

Σημαντικό: Χρησιμοποιήστε μόνο γνήσιο καλώδιο τροφοδοσίας για φόρτιση. Μπορείτε να φορτίσετε τη μονάδα σας στο φορτιστή βύσματος φόρτισης, ή να φορτίσετε το τρίμερ απευθείας συνδέοντας το καλώδιο τροφοδοσίας στο ίδιο το τρίμερ. (Σχ.2α/β)



Σημείωση: Όταν το τρίμερ έχει χαμηλή φόρτιση, ο προσαρμογέας μπορεί να συνδεθεί απευθείας στο τρίμερ.

Μπορείτε να χρησιμοποιείτε το τρίμερ ενώ φορτίζει.

Ενδείξεις κατάστασης LED



- Κόκκινο που αναβοβλίνει: Λιγότερο από 10 λεπτά μπαταρίας
- Λευκό που αναβοβλίνει: Φόρτιση (περισσότερα από 10 λεπτά μπαταρίας)
- Σταθερό λευκό φως: Πλήρης φόρτιση

Φόρτιση με τεχνολογία Reset IQ

Συνδέστε τη βάση φόρτισης με τον προσαρμογέα ρεύματος:  το πράσινο φως (Εικ. 2d) ανάβει. Κατά τη διάρκεια της φόρτισης, η **JRL** προειδοποιητική λυχνία αναβοβλίνει με πράσινο χρώμα και όταν ολοκληρωθεί η φόρτιση, η **JRL** λευκή λυχνία παραμένει αναμμένη.

Η χρήση της φόρτισης Reset IQ παρατείνει τη διάρκεια ζωής της μπαταρίας και η πλήρης φόρτιση διαρκεί περίπου 3 ώρες.

Μέθοδος γρήγορης φόρτισης

Πατήστε το κουμπί  μία φορά στη βάση φόρτισης για να ενεργοποιήσετε τη γρήγορη φόρτιση:  ανάβει το μπλε φως (Εικ. 2a). Κατά τη διάρκεια της φόρτισης, η **JRL** προειδοποιητική λυχνία αναβοβλίνει λευκή και όταν ολοκληρωθεί, η **JRL** λευκή λυχνία παραμένει αναμμένη.

Η λειτουργία ταχείας φόρτισης  διαρκεί περίπου 2 ώρες.

Σημείωση: Η χρήση μη σωστού προσαρμογέα ρεύματος ενδέχεται να παρατείνει τον χρόνο φόρτισης.

Τρόπος λειτουργίας

Οδηγίες αλλαγής και μετακίνησης

Πιέστε τον διακόπτη για να ενεργοποιήσετε και να απενεργοποιήσετε το τρίμερ (Σχ.3α/β/γ).

Ο: Σβήσιμο

I: Ενεργοποίηση, 8200 RPM

Το LED δείχνει την κατάσταση ισχύος:

- Λευκό = λειτουργία υψηλής ισχύος
- Κόκκινο = λειτουργία μέσης ισχύος
- Αναβοβλίνει κόκκινο = χαμηλή μπαταρία
- Αυτόματα απενεργοποίηση όταν η μπαταρία εξαντληθεί

Ρύθμιση λεπίδας & Μηδενισμός κενών

Για ρύθμιση μήκους λεπίδας στα 0mm:

- Βεβαιωθείτε ότι η μηχανή είναι απενεργοποιημένη και αποσυνδεδεμένη.
- Χρησιμοποιήστε το εργαλείο ρύθμισης για να ευθυγραμμίσετε τις λεπίδες (Εικ.4a-b).
- Βεβαιωθείτε ότι οι άνω και κάτω λεπίδες είναι στο κέντρο και παράλληλες.

Για επαναφορά ευθυγράμμισης λεπίδας:

1. Αφαιρέστε τη λεπίδα και χαλαρώστε και τις δύο βίδες (Εικ.8a)
2. Τοποθετήστε το προστατευτικό λεπίδας (Εικ.8b)
3. Ρυθμίστε τη θέση της λεπίδας δεξιόστροφα με κατασβίδι (Εικ.8c)
4. Βεβαιωθείτε ότι δεν υπάρχει υπερκάλυψη και στη συνέχεια σφίξτε τις βίδες (Εικ.8d)

Συντήρηση λεπίδας

- Σημείωση:**
1. Διαβάστε προσεκτικά τις οδηγίες συντήρησης της λεπίδας πριν από τη λειτουργία. Ακολουθήστε τις οδηγίες όταν αφαιρέτε και εγκαθιστάτε τη λεπίδα προκειμένου να αποφύγετε τη μη ορθή συναρμολόγηση.
 2. Μετά την εγκατάσταση της λεπίδας, βεβαιωθείτε ότι έχει ελεγχθεί προσεκτικά εάν τα αντίστοιχα εξαρτήματα έχουν προσαρτηθεί σταθερά.
 3. Πριν από τη λειτουργία, βγάλτε το τροφοδοτικό από την πρίζα και απενεργοποιήστε το τρίμερ.
 4. Όταν χειρίζεστε τη λεπίδα, μην προσπαθήσετε να ακονίσετε ή να τροποποιήσετε τη λεπίδα από μόνοι σας, προκειμένου να αποφύγετε την πρόκληση ζημιών στο τρίμερ σας.

Αφαίρεση της λεπίδας

Όπως φαίνεται στο Σχήμα 5a, κρατήστε τη συσκευή με το ένα χέρι και χρησιμοποιήστε ένα κατασβίδι για να χαλαρώσετε τις βίδες και να αφαιρέσετε τη λεπίδα. (Όταν αφαιρέτε τη λεπίδα, κρατήστε την σταθερά με το ίδιο χέρι για να αποτρέψετε την πτώση και την καταστροφή της.)

Τοποθέτηση της λεπίδας

Όπως φαίνεται στο Σχήμα 5b, ευθυγραμμίστε τις οπές των βιδών ανάμεσα στη λεπίδα και το σώμα του κουρευτικού, στη συνέχεια σφίξτε τις βίδες με κατασβίδι. (Βεβαιωθείτε ότι η λεπίδα έχει στερεωθεί καλά και δεν είναι χαλαρή μετά την εγκατάσταση.)

Καθαρισμός και συντήρηση λεπίδας

Σχ.6a: Χρησιμοποιήστε βούρτσα για να καθαρίσετε τη μονάδα και τα υπολείμματα τριχών από τη λεπίδα.

Σχ.6b: Ρίξτε 1–2 σταγονίδια λιπαντικού λαδιού στα αντίστοιχα πέντε σημεία.

Τοποθέτηση & Αφαίρεση Χτενιών

Το κουρευτικό συνδέεται από 5 χτενάκια: 1/2# (1,5 mm), 1# (3 mm), 2# (6 mm), 2-1/2# (8 mm), 3# (10 mm)



ΠΡΟΕΙΔΟΠΟΙΗΣΗ:

Βεβαιωθείτε ότι το κουρευτικό είναι απενεργοποιημένο και το χτενάκι είναι καλά στερεωμένο πριν τη χρήση.

- Για εγκατάσταση (Σχ.7a): Ευθυγραμμίστε το άνοιγμα του χτενιού με το σώμα του κουρευτικού και πιέστε απαλά μέχρι να ακούσετε ένα 'κλικ'.
- Για αφαίρεση (Σχ.7b): Περιορίψτε την ουρά του χτενιού και τραβήξτε το προς τα πάνω.

Tippek

1. A termék csak professzionális használatra alkalmas. Ez a gép kizárólag 100%-ban emberi haj/szőr vágására készült, nem alkalmas szintetikus hajra vagy más célra.
2. A villólat nem vállal felelősséget a nem rendeltetésszerű használatból eredő hibákért vagy károkat.
3. A biztonsági utasítások és a használati útmutató PDF formátumban is elérhetők weboldalunkon: www.jrl.com.

Biztonsági óvintézkedések

Gyermekektől távol tartandó:

Kérjük trimmert gyermekektől távol tartólni.

A trimmer éles pengéket és apró alkatrészeket tartalmaz, amelyek veszélyesek lehetnek a kiskorúak számára.

Biztonságos használat:

1. Ezt a készüléket 8 éves kortól gyermekek és csökkent fizikai, érzékszervi vagy szellemi képességekkel rendelkező, illetve tapasztalat- és tudáshiányos személyek is használhatják, ha felügyelet alatt állnak, vagy oktatást kaptak a készülék biztonságos használatáról, és értik a lehetséges veszélyeket.
2. Ez a készülék nem használható olyan személyek (beleértve a gyermekeket) által, akiknek csökkentek a fizikai, érzékszervi vagy szellemi képességei, vagy hiányzik a tapasztalatuk és tudásuk, kivéve, ha felügyelet alatt állnak, vagy oktatást kaptak a készülék használatára a biztonságukért felelős személytől.
3. A gyermekek nem játszhatnak a készülékkel.
4. A tisztítást és a karbantartást gyermekek felügyelet nélkül nem végezhetik.
5. A készüléket csak a mellékelt tápegységgel szabad használni.
6. FIGYELMEZTETÉS: Tartsa a készüléket szárazon.
7. Ez a készülék nem cserélhető elemeket tartalmaz.
8. A trimmelő tisztítássa előtt húzza ki az adaptert a konnektorból.
9. Először vegye le az pengét, majd használja a tisztító kefét a haj eltávolításához.
10. Tartsa távol a víztől az áramtűtés vagy a trimmelő károsodásának elkerülése érdekében.
11. Ha a trimmelő véletlenül vízbe vagy vegyi anyagba esik, azonnal dobja ki. Ne próbálja meg megszáritani vagy csatlakoztatni az áramforráshoz.
12. A megfelelő tároláshoz: vegye ki a trimmelőt a dokkolóból, húzza ki az adaptert, és alaposan tisztítsa meg a készüléket. Ne tárolja a trimmelőt a töltőállomáson, és ne hagyja csatlakoztatva az adapterhez.
13. Ha a tápegység kábele sérült, azonnal hagyja abba a használatot, és cserélje ki.
14. Ne szerelje szét a terméket saját kezűleg. Látogatáson el hivatals szervizhez javítás céljából.
15. Töltés előtt válassza ki a megfelelő feszültségű konnektort (AC100–240V 50/60Hz).
16. Ne csavarja, ne szerelje szét és ne szűrje át a trimmelő belső újratölthető akkumulátorát, mert rövidzárlatot vagy tüzet okozhat. Ha az akkumulátor nem működik, ne használja a trimmelőt, vigye hivatals szervizbe.
17. Hosszabb ideig -10°C alatti vagy 40°C feletti hőmérsékleten történő használat nem ajánlott, mert károsíthatja az akkumulátort.
18.  Leválasztható tápegység rész (alkalmazható a KA1201A-0502000EU/KA1201A-0502000BS/KA1201A-0502000AU típusú adapterekre).
19. Akkumulátor típusa: Litium-ion akkumulátor.
20. A használt elemeket a helyi előírásoknak megfelelően dobja ki. Ne dobja háztartási szemébe; használjon megfelelő újrahasznosító vagy gyűjtőhelyet.
21. Kerülje a szivárgó anyaggal való érintkezést. Ha érintkezés történik, öblítse le vízzel és kérjen orvosi tanácsot. Viseljen kesztyűt és dobja ki biztonságosan.
22. Ne tegye ki a készüléket vagy az akkumulátort túlzott hőmérsékletnek.
23. Legyen tisztában a kockázattal, hogy az akkumulátoros készülék vagy az akkumulátor kapcsai fém tárgyaktól rövidre záródhatnak.

A termék károsodásának elkerülése:

1. Csak eredeti tartozékokat használjon.
2. Ne élezz a pengét saját kezűleg.
3. FIGYELMEZTETÉS: Az akkumulátor újratöltéséhez kizárólag a készülékhez mellékelt, leválasztható tápegységet használja.

Termék áttekintése (1. ábra)

- | | | |
|-----------------|--------------------------|--------------------------|
| A. Kapcsoló | E. Pengeállító eszköz | I. Töltőállvány Reset IQ |
| B. Trimmer | F. Pengevédő | J. Töltőadapter |
| C. Csavarhúzó | G. Kenőolaj | |
| D. Tisztítókefe | H. Fésűk x5 (1,5mm-10mm) | |

Termékleírás

Termékkód: 2025T			
Tétel	Műszaki adatok	Tétel	Műszaki adatok
Tápegység	Bemenet: AC 100–240 V 50/60 Hz	Akkumulátor típusa	Litium-ion akkumulátor
	Kimenet: DC 5 V 2 A	Töltési idő	2 óra gyors töltéshez 3 óra Reset IQ töltéshez
Akkumulátor kapacitása	3,7 V 2000 mAh	Használati idő	2 óra

Hogyan töltsse a trimmert

Fontos: Csak eredeti tápkábel használjon a töltéshez.

A készüléket töltheti a hardozható töltőállványon, vagy közvetlenül a trimmerre csatlakoztatott tápkábelrel is (2a./b. ábra)



Megjegyzés: Ha a trimmer töltöttségi szintje alacsony, az adapter közvetlenül csatlakoztatható a trimmerhez. A trimmert töltés közben is használhatja.

LED állapotjelzők

- Piros villogó fény: Kevesebb mint 10 perc akkumulátoridő
- Fehér villogó fény: Töltés alatt (több mint 10 perc akkumulátoridő)
- Folyamatos fehér fény: Teljesen feltöltve

Reset IQ technológiás töltés

Csatlakoztassa a töltőállomást a hálózati adapterhez-  zöld fény villogát (2d ábra). Töltés közben **JRL** figyelmeztető fény zölden villog, és a **JRL** fehér fény villogva marad, ha az akkumulátor teljesen feltöltődött. A Reset IQ töltés használata meghosszabbítja az akkumulátor élettartamát, és a teljes töltés körülbelül 3 órát vesz igénybe.

Gyors töltési mód

Nyomja meg egyszer a töltőállomás gombját  kék fény villog (2a ábra). Töltés közben **JRL** a figyelmeztető fény fehéren villog, és a **JRL** fehér fény villogva marad, ha az akkumulátor teljesen feltöltődött.

A gyors töltési mód  körülbelül 2 órát vesz igénybe.

Megjegyzés: A nem megfelelő hálózati adapter használata megnövelheti a töltési időt.

Hogyan működethető

Kapcsolás és üzemmódváltás

A trimmer be- és kikapcsolásához tolja el a kapcsolót (3a./b./c. ábra).

O: Kikapcsolás

I: Bekapcsolás, 8200 RPM

A LED jelzi az energiatöltés állapotot:

- Fehér = nagy teljesítményű mód
- Piros = közepes teljesítményű mód
- Villogó piros = alacsony töltöttség
- Az akkumulátor lemerülésekor automatikus kikapcsolás történik

Pengebeállítás és nullázás

A penge hosszának 0 mm-re állításához:

1. Győződjön meg arról, hogy a trimmelő ki van kapcsolva és áramtalanítva.
- Használja a pengebeállító eszközt a pengék igazításához (4a–b ábra).
- Ellenőrizze, hogy a felső és alsó pengék középre igazítottak és párhuzamosok.

A penge igazításának visszaállításához:

1. Távolítsa el a pengét, és lazítsa meg mindkét csavart (8a ábra)
2. Helyezze fel a pengevédőt (8b ábra)
3. Állítsa be a penge helyzetét az áramutató járásával megegyezően csavarhúzóval (8c ábra)
4. Győződjön meg róla, hogy nincs túllógás, majd húzza meg a csavarokat (8d ábra)

Pengekarbantartás

- Megjegyzés:** 1. Kérjük, használat előtt olvassa el figyelmesen a penge karbantartási utasításokat. Kövesse az utasításokat a penge eltávolításakor és felszerelésekor, hogy elkerülje a helytelen összeszerelést.
2. A penge felszerelése után gondosan ellenőrizze, hogy a megfelelő alkatrészek stabilan rögzítve vannak-e.
 3. Működtetés előtt húzza ki a hálózati adaptert, és kapcsolja ki a trimmert.
 4. A penge kezelésekor ne próbálja meg saját kezűleg élezni vagy módosítani a pengét, hogy elkerülje a trimmer károsodását.

A penge eltávolítása

Az 5a ábrán látható módon tartsa a készüléket az egyik kezével, és csavarhúzóval lazítsa meg a csavarokat a penge eltávolításához. (A penge eltávolításakor tartsa az országon ugyanazzal a kézzel, hogy ne essen le ne sérüljön meg.)

A penge felszerelése

Az 5b ábrán látható módon igazítsa a penge és a trimmer testének csavarfuratait, majd csavarhúzóval húzza meg a csavarokat a penge felszereléséhez. (Győződjön meg róla, hogy a penge szorosan van rögzítve, és nincs lazaság a felszerelés után.)

Penge tisztítása és karbantartása

6a ábra: Használaton kívül a fésűség és a penge hajmaradványainak tisztításához.

6b ábra: Cseppentés 1-2 csepp kenőolajat az 6l megjelölt pontra.

Védőburkolat felszerelése és eltávolítása

A trimmerhez 5 védőburkolat tartozik: 1/2# (1,5 mm), 1# (3 mm), 2# (6 mm), 2-1/2# (8 mm), 3# (10 mm)



FIGYELMEZTETÉS:

Használat előtt győződjön meg róla, hogy a trimmer ki van kapcsolva, és a védőburkolat biztonságosan rögzítve van.

Győződjön meg róla, hogy a burkolat megfelelően van felszerelve, és nem laza használat előtt.

- Felszereléshez (7a ábra): Igazítsa a burkolat nyílását a trimmer testéhez, majd óvatosan nyomja meg, amíg kattanást nem hall.
- Eltávolításához (7b ábra): Fordítsa el a burkolat végét, majd emelje le.

Ráðleggingar

1. Þessi vara er eingöngu ætluð til notkunar af fagfólki. Vélin er ekki hönnuð til notkunar á gervihúrum eða í öðrum tilgangi en til að klippa 100% mannsjár.
2. Fyrirtækið ber ekki ábyrgð á bilunum eða skemmdum sem orsakast af rangri notkun.
3. Öryggisleiðbeiningar og notendahandbók eru einnig fánalegar á PDF-sníði á heimasíðu okkar: www.jrl.com.

Öryggisráðstafanir

Geymið frá börnum:

Geymið rakvélina þar sem börn ná ekki til.

Rakvélin inniheldur beitt blöð og smáa hluti sem geta verið skaðleg börnum.

Örugg notkunar:

1. Pennan búaður geta börn frá 8 ára aldri og einstaklingar með skerta líkamlega, skynræn eða andlega getu eða skort á reynslu og þekkingu notað ef þeir fá eftirlit eða leiðbeiningar um örugga notkun búnaðarins og skilja áhættuna sem felst í henni.
 2. Þessi búnaður er ekki ætlaður til notkunar af einstaklingum (þar með talin börn) með skerta líkamlega, skynræn eða andlega getu eða skort á reynslu og þekkingu, nema þeir séu undir eftirliti eða hafi fengið leiðbeiningar frá einstaklingi sem ber ábyrgð á öryggi þeirra.
 3. Börn skulu ekki leika sér með búnaðinn.
 4. Hreinsun og viðhald notaða skal ekki vera framkvæmt af börnum án eftirlits.
 5. Búnaðurinn á aðeins að nota með afgjafara sem fylgir búnaðinum.
 6. **VIÐVÖRUN:** Haltu búnaðinum þurrum.
 7. Þessi búnaður inniheldur rafhlöður sem ekki er hægt að skipta út.
 8. Aftengdu afgjafarann áður en þú þrífur rakvélina.
 9. Fjarlægðu fyrst blaðið og notaðu síðan hreinsubursta til að fjarlægja háar.
 10. Haltu fjari vatni til að forðast raflost eða skemmdir á rakvélinni.
 11. Ef rakvél dettur óvart í vatn eða önnur efni, hentið henni strax. Reyndu ekki að þurrka eða tengja við rafmagn.
 12. Til að geyma rétt: fjarlægðu rakvélina úr grunni, aftengdu afgjafarann og hreinsaðu búnaðinn vandlega. Ekki geyma rakvélina á hleðslugrunninum eða láta tengda afgjafarann.
 13. Ef snúra afgjafans er skemmd, hættu að nota hana strax og skiptu um hana.
 14. Ekki taka vöruna í sundur sjálfur. Farðu til viðurkenns þjónustuaðila til viðgerða og þjónustu.
 15. Veldu rétt spennuinstungu áður en hlöðið (AC100–240V 50/60Hz).
 16. Ekki beygja, taka í sundur eða stinga í endurhlaðanlega rafhlöðu rakvélarinnar, annars gæti orðið stuttstraumur eða eldur. Ef rafhlöðan virkar ekki, keyrðu ekki rakvélina og farðu til viðurkenns þjónustuaðila.
 17. Ekki mælt með notkun í lengri tíma við hitastig undir -10°C eða yfir 40°C, því það gæti skemmt rafhlöðuna.
 18.  Aftengjanlegur hluti af afgjafara (gildir fyrir KA1201A-0502000EU/KA1201A-0502000BS/KA1201A-0502000AU módel aðlagðar).
 19. Tegund rafhlöðu: Lithium-ion rafhlöða.
 20. Henda notaðum rafhlöðum í samræmi við staðbundnar reglur. Ekki henda með heimilisúrgangi; notaðu viðeigandi enduvinnslu- eða safnstaði.
 21. Forðastu snertingu við lekaefni. Ef snerting á sér stað, skolaðu með vatni og leitaðu lækisráðgjafar. Notaðu hanska og henda örugglega.
 22. Ekki láta búnað eða rafhlöðu verða fyrir af háum hita.
 23. Vertu meðvitaður um hættu á skammhlaupi milli skauta rafhlöðustýrðs búnaðar eða rafhlöðu af málmlutum.
- Til að forðast skemmdir á tækinu:**
1. Notið eingöngu upprunalegan fylgihluti.
 2. Ekki skerpa á blöðunum sjálf/ur.
 3. **VIÐVÖRUN:** Til að hlaða rafhlöðuna skal einungis nota aftakanlega rafmagnsneiningu sem fylgir tækinu.

Yfirlit yfir vöruna (Mynd 1)

- | | | |
|------------------------|---|-------------------------|
| A. Kveikja/slökva-rafi | E. Verkfæri til stillingar blaða | I. Reset IQ hleðslustöð |
| B. Klippineining | F. Vörn fyrir blað | J. Hleðsluadaptar |
| C. Skrufjám | G. Smurula | |
| D. Hreinsubursta | H. Sett af 5 leiðarstykjum (1,5 mm-10 mm) | |

Vörulýsingar

Vörunúmer: 2025T			
Hlutur	Tæknilysing	Hlutur	Tæknilysing
Rafmagnsadapter	Inntak: AC 100-240V 50/60Hz	Tegund rafhlöðu	Lithiumjónarrafhlöða
	Úttak: DC 5V 2 A	Hleðslutími	2 klst. - hraðhleðsla 3 klst. - Reset IQ hleðsla
Rafhlöðugeta	3,7V 2000 mAh	Notkunartími	2 klukkustundir

Hvernig á að hlaða rakvélina

Mikilvægt: Notið aðeins upprunalega hleðslusúru til að hlaða tækið.

Þú getur hlaðið rakvélina annað hvort með því að setja hana á færanlega hleðslustöðina eða með því að tengja hleðslusúruna beint við tækið sjálf. (Mynd 2a/b)



Athugið: Þegar rafhlöðan er að tæmast má tengja hleðslusúruna beint við rakvélina. Þú getur notað rakvélina á meðan hún er í hleðslu.

LED stöðuvísar



- Blökkandi rautt ljós: Minna en 10 mínútur af rafhlöðuendingu
- Blökkandi hvítt ljós: Hleðsla (meira en 10 mínútur eftir af rafhlöðunni)
- Stöðugt hvítt ljós: Fullhlaðin

Endurstilla IQ tækinhleðslu

Tengdu hleðslustöðina við straumbreytinn-  grænt ljós (mynd 2a) kviknar. Við hleðslu **JRL** blikkar viðvörnarljósið grænt og þegar hleðsla er lokið verður **JRL** hvíta ljósið stöðugt.

Notkun á Reset IQ hleðslu lengir endingartíma rafhlöðunnar og tekur um 3 klukkustundir að fullhlaða.

Flytjuleðsluáferð

Ýttu einu sinni  á hnappinn á hleðslustöðinni til að virkja flytjuleðslu-  blátt ljós (mynd 2a) kviknar. Við hleðslu **JRL** blikkar viðvörnarljósið hvítt og þegar hleðsla er lokið verður **JRL** hvíta ljósið stöðugt.

Stíllt flytjuleðsluáferð  tekur um það bil 2 klukkustundir.

Athugið: Notkun rangs straumbreytis getur lengt hleðslutíma.

Aðgerð og hraðastillingar

Leiðbeiningar um kveikju og skipting

Ýttu á rofan til að kveikja eða slökva á rakvélinni (Mynd 3a/b/c).

Ó: Slökkt

I: Kveikt — 8200 snúningar á mínútu (RPM)

LED mun sýna stöðu rafmagns:

- Hvítt = háafishamur
- Rautt = meðalafishamur
- Blökkandi rautt = lítil rafhlöða
- Blávirkt slökkinun á sér stað þegar rafhlöðan tæmist

Stilling blaðs og núllbilun

Til að stilla lengd blaðsins í 0 mm:

- Gakktu úr skugga um að klippan sé slökkt og aftengd rafmagn.
- Notaðu stillilítil til að stilla blöðin (mynd 4a–b).
- Gakktu úr skugga um að efri og neðri blöðin séu miðjuð og samsíða.

Til að endurstilla stillingu blaðsins:

1. Fjarlægðu blaðið og losaðu báða skrufurnar (mynd 8a)
2. Settu á blaðvörn (mynd 8b)
3. Stílltu stöðu blaðsins réttssælis með skrufjám (mynd 8c)
4. Gakktu úr skugga um að ekkert yfirbit sé til staðar og herðu síðan skrufurnar (mynd 8d)

Viðhald blaða

- Athugið:**
1. Vinsamlegast læstu vandlega leiðbeiningar um viðhald blaðsins áður en þú notar rakvélina. Fylgdu þeim þegar þú fjarlægir eða setur blaðið til að forðast ranga samsetningu.
 2. Eftir að blaðið hefur verið sett á skal alltaf athuga vandlega hvort allir viðkomandi hlutar séu rétt og tryggilega festir.
 3. Áður en rakvélín er notuð skal taka rafmagnsadapterinn úr sambandi og slökva á tækinu.
 4. Þegar unnið er með blaðið skaltu ekki reyna að skerpa það eða breyta því sjálf/ur, þar sem það getur valdið skemmdum á rakvélinni.

Fjarlægja blaðið

Eins og sýnt er á mynd 5a, haltu á tækinu með annarri hendi og notaðu skrufjám til að losa skrufurnar og fjarlægja blaðið. (Þegar blaðið er fjarlægð skaltu halda því vel með sömu hendi til að koma í veg fyrir að það falli og skemmist.)

Setja upp blaðið

Eins og sýnt er á mynd 5b, stílltu skrufugúf blaðsins við líkama klippunnar og hertu síðan skrufurnar með skrufjám til að festa blaðið. (Gakktu úr skugga um að blaðið sé tryggilega fest og ekki laust eftir uppsetningu.)

Hreinsun og viðhald blaðs

Mynd 6a: Notaðu bursta til að hreinsa aðaleininguna og hárléifar af blaðinu.

Mynd 6b: Settu 1-2 dropa af smurulu á viðeigandi fimm svæði.

Uppsetning og fjarlægning hlifa

Klippan kemur með 5 hlífum: 1/2# (1,5 mm), 1# (3 mm), 2# (6 mm), 2-1/2# (8 mm), 3# (10 mm)

VIÐVÖRUN:

 Gakktu úr skugga um að klippan sé slökkt og hlifin sé tryggilega fest áður en hún er notuð. Gakktu úr skugga um að hlifin sé rétt sett á og ekki laus áður en hún er notuð.

- Til að setja á (mynd 7a): Stílltu rauf hlífarrinnar við líkama klippunnar og ýttu lítt þar til þú heyrir smell.
- Til að fjarlægja (mynd 7b): Snúðu hala hlífarrinnar og lyftu henni upp.

כיצד לטעון את קוצץ השיער

השטמש רק בבבל חשמל מקורי כדי לטעון.

אתה יכול לטעון את החיזיה שלך בעמדת הטעינה הבידוד, או לטעון את קוצץ השיער ישירות על ידי חיבור בבל לקוצץ השיער עצמו. **הערה:** כאשר הטעינה של קוצץ השיער חלשה, ניתן לחבר את המתאם ישירות לקוצץ השיער. אתה יכול להשתמש בקוצץ השיער בזמן שהוא בטעינה.



מדדי מצב LED

- אור מהבהב אדום: פחות מ-10 דקות סוללה
- אור מהבהב לבן: טעינה (יותר מ-10 דקות סוללה)
- אור לבן קבוע: טעינה מלאה

טעינת טכנולוגיית Reset IQ

חבר את בסיס הטעינה למתאם החשמל, או ריזוק (2d.Fig) נדלק. בזמן טעינה, נרית האזהרה **JRL** מהבהבת בריזוק האור הלבן **JRL**. יישאר דולק לאחר טעינה מלאה. שימוש בטעינת Reset IQ מאריך את חיי הסוללה, וטעינה מלאה אורכת כ-3 שעות.

שיטת טעינה מהירה

לחץ פעם אחת על הכפתור בזמן טעינה, נרית האזהרה מהבהבת בלבן והאור הלבן יישאר דולק לאחר טעינה מלאה. שיטת הטעינה המהירה אורכת כ-2 שעות. **הערה:** שימוש במתאם חשמל לא תואם עלול לגרום לארובת זמן הטעינה.

תפעול המכשיר

הוראות החלפה והסטה

לחץ על המתג כדי להפעיל ולכבות את קוצץ השיער.

0: כבוי

1: מופעל, 8200 סל"ד

מד LED יציג מצב סוללה:

- לבן = מצב הספק גבוה
- אדום = מצב הספק בינוני
- אדום מהבהב = סוללה חלשה
- כחבי אוטומטי מתרחש כאשר הסוללה מרוקנת

כיוון להב ואפס מרווח

כיוון להב ואפס מרווח לכיוון להב ל-Trim:

- ודא שהמכשיר כבוי ומונתק מהחשמל
- השתמש בבל כיוון הלהב ליישור הלהבים (איור 4b)
- ודא שהלהב העליון והחתכות ממוזכרים ומקבילים

לאיפוס יישור להב:

1. הסר את הלהב ושחרר את שני הברגים (איור 8a)
2. התקן מנג'ר להב (איור 8b)
3. כוון את מיקום הלהב בכיוון השעון עם מברג (איור 8c)
4. ודא שיש חריצה (Overbite) ואז הדק את הברגים (איור 8d)

תחזוקת להב

הערה:

1. אמצ קרא בעיון את הוראות תחזוקת הלהב לפני התפעול. עקוב אחר ההוראות בעת הסרה והתקנה של הלהב כדי למנוע הרחבה לא נכונה.
2. לאחר התקנת הלהב, הקפד לבדוק היטב אם החלקים המתאימים מחוברים היטב.
3. לפני ההפעלה, אמצ נזק את מתאם המתח וכבד את קוצץ השיער.
4. בעת טיפול בלהב, אל תנסה להשחיק או לשנות את הלהב בעצמך כדי למנוע נזק לקוצץ השיער.

הסרת הלהב

כפי שמוצג באיור 5a, אחז את המכשיר בדד אחת והשתמש במברג כדי לשחרר את הברגים ולהסיר את הלהב. (בעת הסרת הלהב, אחוז בו בחוזקה עם אוחזי די כדי למנוע ממנו ליפול ולהצטנן.)

התקנת הלהב

כפי שמוצג באיור 5b, יישר את חורי הברגים בין הלהב לנוף הקוצץ, ולאחר מכן הדק את הברגים בעזרת מברג להתקנת הלהב. (דא שהלהב מהודק היטב ואינך רופף לאחר ההתקנה.)

ניקוי ותחזוקת הלהב

איור 6a: השתמש במברג כדי לעקוב את החיזיה הראשית ושארית השיער על הלהב. איור 6b: טפחני 2-1 טיפת שמן סיכה לחמשת האזורים המתאימים.

התקנה והסרה של מסרקים

הקוצץ מגיע עם מסרקים:

1/2 #1.5 (מ"מ), 1/3 #2 (מ"מ), 2/3 #2 (מ"מ), 1/2-2 #3 (מ"מ), 3/3 #3 (מ"מ)

אזהרה:

דא שהקוצץ כבוי והמסרק מותקן היטב לפני השימוש. דא שהמסרק מותקן כראוי ואינך רופף לפני השימוש.



- לרתקנה (איור 7a): יישר את חורי המסרק עם נוף הקוצץ ולחץ בגדידת עד שששמע "קליק".
- להסרה (איור 7b): סובב את קצה המסרק הסדר אותו בגדידת.

טיפים

1. מוצר זה מיועד לשימוש מקצועי בלבד. מכשיר זה אינו מיועד לשימוש על שיער סינטי או לכל מטרה אחרת מלבד חיתוך 100% שיער אדם.
2. החברה לא תיקח אחריות לתקלות או נזקים שנגרמו משימוש לרעה.
3. הוראות הבטיחות והמדריך התפעולי זמינים גם בפורמט PDF באתר האינטרנט שלנו: www.jrl.com.

אמצעי בטיחות

הרחק מילדים:

נא לאחסן את קוצץ השיער הרחוק מילדים. קוצץ השיער מכיל להבים חדים וחלקים קטנים שעלולים להזיק לילדים קטנים.

שימוש בבטיחות:

1. מכשיר זה יכול לשמש ילדים מגיל 8 ומעלה ואנשים עם יכולות פיזיות, חושיות או מנטליות מוגבלות, או חוסר ניסיון וידע, אם הם נמצאים תחת השגחה או קיבלו הוראות לשימוש במכשיר בצורה בטוחה ומבינים את הסיכונים הכרוכים בכך.
2. מכשיר זה אינו מיועד לשימוש על ידי אנשים (כולל ילדים) עם יכולות פיזיות, חושיות או מנטליות מוגבלות, או חוסר ניסיון וידע, אלא אם הם נמצאים תחת השגחה או קיבלו הוראות לשימוש על ידי אדם האחראי לבטיחותם.
3. אל תאפשר לילדים לשחק עם המכשיר.
4. ניקוי ותחזוקה על ידי המשתמש אינם מיועדים לילדים ללא השגחה.
5. יש להשתמש במכשיר רק עם חידית הובו המצורפת למכשיר.
6. אזהרה: שמרו על המכשיר יבש.
7. מכשיר זה מכיל סוללות שאינן ניתנות להחלפה.
8. יש לנתק את מתאם החשמל לפני ניקוי הגוזם.
9. הסירו את הלהב תחילה, ולאחר מכן השתמשו במברשת ניקוי כדי להסיר שיער מצטבר.
10. שמרו רחוק ממים כדי למנוע התחשמלות או נזק לגוזם.
11. אם הגוזם נופל בטעות למים או לכימיקלים אחרים, יש לרוק אותו מיד. אין לנסות לייבש או לחבר למקור חשמל.
12. לאחסן כבוי: הסירו את הגוזם מהתחתן, נתקו את המתאם ונקו את המכשיר היטב. אין לאחסן את הגוזם על תחתית הטעינה או להשאירו מחובר למתאם.
13. אם הכבל של מתאם החשמל פגום, הפסיקו את השימוש מייד והחליפו אותו.
14. אין לפרק את המוצר בעצמכם. פנו לנציגים מורשים לשירות ותיקון.
15. בחזרו את שקע המתח הנכון לפני הטעינה (50/60Hz AC100-240V).
16. אין ללחוץ, לפרק או לנגב את סוללת הגוזם, אחרת זה עלול לגרום למגע קצר או לשריפה. אם הסוללה אינה פועלת, אל תשתמשו בגוזם וקחו אותו לנציג מורשה.
17. שימוש ממושך בטמפרטורות מתחת 10°C או מעל 40°C אינו מומלץ, שכן הדבר עלול להזיק לסוללה.
18. חלק ספק כוח ניתן (חל על מתאמז דגם 0502000AU-0502000BS/KA1201A-0502000EU/KA1201A-KA1201A).
19. סוג הסוללה: סוללת ליתיום-יון.
20. יש להשליך סוללות משומשות בהתאם לתקנות המקומיות. אין לרוק לפסולת הביתית; יש להשתמש בנקודות מייחזור או אסוף מתאימות.
21. הימנעו ממועם עם חומר דולף. אם יש מוגע, שטפו במים ופנו ללייעוץ רפואי. השתמשו בכפפות והשליכו בבטחה.
22. אין לחשוף את המכשיר או את הסוללה לטמפרטורות קיצוניות.
23. היו מודעים לסיכון של קצר חשמלי בטרימלים של המכשיר או הסוללה עקב חפצים מתכתיים.

למינע נזק למוצר:

1. השתמש רק באביזרים מקוריים.
2. אל להשחיק את הלהב בעצמך.
3. אזהרה: כדי לטעון את הסוללה, השתמש רק ביחידת האספקה הניתנת להסרה המסופקת עם מכשיר זה.

מפרטי המוצר (איור 1)

- A. מתג הפעלה
- B. יחידת קוצץ
- C. מברג
- D. מברשת ניקוי
- E. בלי כוונת להב
- F. מנג'ר להב
- G. שמן סיכה
- H. סט 5 מגני אורך (1.5 מ"מ - 10 מ"מ)
- I. תחנת טעינה Reset IQ
- J. מתאם מטען

מפרט המכשיר

קוד מוצר: 2025T			
פריט	מפרטים	פריט	מפרטים
מתאם מתח	קלט AC 100-240V/50/60 Hz	קיבולת סוללה	2 שעות טעינה מהירה
	פלט DC 2A 5V		3 שעות טעינה בטכנולוגיית IQ
קיבולת סוללה	3.7V 2000mAh	משך השימוש	2 שעות

International Distributors

UK / Scotland:

Chris and Sons Limited.
Unit 2, Enfield Trade City, 13 Crown Road, Enfield, EN1 1TX
+44 020 8443 8940
www.chrisandsons.co.uk

Spain / Portugal:

Perfect Beauty S.L.
Calle O'Donell - Nº4 Oficina nº4 C.P. 28009 — Madrid
+34 968 476 181
www.perfectbeauty.es

Italy / Malta:

Morocutti Giovanni s.r.l.
via Cassala 64 - 25126 Brescia
+39 030 3750257
www.morocutti.it

Sweden / Finland / Denmark / Iceland / Norway / Netherlands:

Bratt Trading AB
Radiövägen 34, 13548 Tyresö, Sweden
+46 (8) 712 95 10
www.bratt-trading.se

Poland / Slovakia / Czech Republic:

SED FRYZ
08-110 Siedlce, ul. Piłsudskiego 59
+48 25 632 8308
www.jrjpolska.pl

Romania:

Salon Crybelle Distribution SRL
Street Iasomiei, nr. 7, Galati, Romania
VAT NO. : RO41449733

Greece:

ANCOM LTD
KREMOU 4, 17676 KALLITHEA, ATHENS, GREECE
+0030 2109321948 , 2109351925
www.ancomepe.gr / www.ancomshop.gr

Ukraine:

SPL Group Company
Chernivtsi, Scherbanuka 43-A street
+380 96 543 84 88
jrl.ukraine@ukr.net
www.jrl.in.ua

Hungary:

Galaxy Distribution Ltd.
1074 Budapest, Alsó erdősor utca 3. fszt. 10.
+36305953047
www.Galaxy-cosmetics.com

Russia:

Mark Shmidt
Россия, г. Санкт-Петербург, ст. метро "Пионерская",
Коломяжский проспект 10 лит э (проходная через Коломяжский проспект 10АВ)
+7 (812) 407 1443
www.jrl-usa.ru / www.markshmidt.ru

Mexico:

Importaciones Dimension S.A. de C.V.
Offices
Convento de tepoztlan II — 4
Col. Jardines de santa Monica
Tlalnepantla Edo de Mexico.
CP 54050 Mexico.
+52 55 9180 8043
www.jrlmexico.com

International Distributors

Bosnia and Herzegovina:

Frisa
Branislava Nušića br.172
+387 62252509
www.frisa.ba

Albania:

Seim&Fler sh.p.k.
Rr.Siri Kodra, Pallati A&A ,
Prane kryqezimit me Unazen.
1000 Tirana, Albania
+355 69 2069369

Bulgaria:

Account-VE Ltd.
+359 888 241920
office@haircut.bg
www.haircut.bg

Croatia:

Hair House Professional
Ulica Platana 25a, 10040, Zagreb
+385 994 328 781
www.hairhouseprofessional.hr

Slovenia:

Profko Bovix d.o.o.
Letališka ulica 32j, 1000 Ljubljana, Slovenija
+386 415 492 42
www.profko.si

Cyprus:

Jully France Paris Trading Ltd.
+357 25 590 590
www.jullyfranceparis.com
m.alhussein@jullyfranceparis.com

France / Belgium:

Jacques Seban
+33 (0)4 91 78 20 50
www.jacques-seban.com

Germany:

Saykos GmbH
Von-Röntgen-Straße 12 D-48683 Ahaus
+49 (0) 2561 755 966 7

Switzerland:

Lord Hair GmbH
Hohlstrasse 612 8048 Zürich, Switzerland
+4178 752 04 04

Chile:

Comercial Bepro Ltda.
Holanda #100 of 017
Provindencia, Santiago de Chile
+56 9 7845 9290
www.bepro.cl

Argentina:

ERCOLANO HINOS.A
Parque Industrial Buen Ayre
Gral. Martin de Gainza 801 — Moreno (1744)
Buenos Aires ARGENTINA
www.lasmargaritas.com.ar

Serbia:

Pro Hair d.o.o
Novi Beograd Srbija
+381 69 170 1986
www.instagram.com/prohair_rs/

International Distributors

Ecuador:

DISGAMU S.A.
AV. FELIPE PEZO, BODEGAS LA CARLOTA.
BODEGA 17, NORTE DE GUAYAQUIL,
GUAYAS, ECUADOR

Peru:

Gigabrands S.A.C.
Pasaje Esteban Mallarme i89 - Santiago de Surco
(+51) 989327255 / (+51) 994 959 555
www.jrlperu.com

Paraguay:

Saeed Ali
LM Pro
Shopping internacional 1 piso ciudad del este ,Avenida Adrián Jara c/ita ybate, Paraguay
Tel: +595 993 261523

Bolivia:

MICRO WORLD LTDA,
RUT 76063383-6
MANZANA 14 GALPON 32, AVD. ORURO
ZONA FRANCA DE IQUIQUE, IQUIQUE, CHILE
TEL: +56-57-2411540

Costa Rica:

PERFUMAS & COSMETICOS S.A.
San Jose, Costa Rica, Pavas, 200 meters south from Iglesia Maria Reina. C.P 10109
gerardo@grupomoreno.com

Bahrain / Kuwait / Oman / Qatar / Saudi Arabia / United Arab Emirates:

Nazih General Trading LLC
Deira, P.O.Box-13087, Dubai, United Arab Emirates
+00971-6-5739392/00971-6-5736317

Australia:

HairCo. Australia
5/308-322 Old Geelong Road, Hoppers Crossing, VIC 3029 1300
JRL AUS
1300 575 287
https://www.jrlaus.com.au

Algeria:

SARL ELY ADAM COMPANY
OULED BELHADJ 84/600 BUILDING LSP LOT 26 NO1SAOULA-ALGER
Tel: +213-661-566360//+213 554-624-739

Morocco:

CHERRAT GROUP
42, RUE IBNOU JAHIR, BOURGOGNE
CASABLANCA, MOROCCO
+212 522 207078
ICE: 000087731000003
www.cherratgroup.com

Korea:

주식회사 제이알엘코리아 (JRLKOREA Co., Ltd.)
경기도 남양주시 진접읍 경복대로 425-80 경복대학교 남양주캠퍼스 총호관 6420호
+82 070 4739 1990
www.jrlkorea.com

Egypt:

Althulathia Co. for Import & Trading Agencies

Kazakhstan:

LLP «KRASSULA»
Kazakhstan, Almaty, microdistrict Keremet building 6
+77019249520
trade@nickol.kz

International Distributors

Malaysia:

PCQ Hair & Beauty Products SDN BHD
Lot 3705 Block A, Jalan 7/5, Taman Industri Selesa Jaya Balakong, 43300 Seri
Kembangan
+6016 228 1366
www.pcq.com.my

Thailand:

Evoc Concept Company Limited

Israel:

StyleCosmetics COO
+04 651 9821
www.jrl.co.il

Vietnam:

Tho Rau Limited
252, Lac Trung Street, Vinh Tuy Ward, Hai Ba Trung District, Hanoi
Hotline: +84978292136

Singapore:

Kwong Chow Kee
150 South Bridge Road, #B1-24 Singapore 058727 Fook Hai Building
+65 65336524, +65 83188031
www.kckshop.com

Japan:

Torico Industries Ltd.
2-9-4, SAKURAGAWA, NANIWA-KU, OSAKA 556-0022,JAPAN
https://www.torico.co.jp/

Indonesia:

PT MERA DARA INDONESIA
Jl. Tomang Raya Blok MM 557 no 51E Lt 3 Desa/kelurahan Tomang. kec.
Grogol Petamburan, Kota Adm. Jakarta Barat DKI Jakarta.
Kode Pos: 11440

Iraq:

OSKAR company

Azerbaijan:

AZESTETIK PRO LLC
ATTN ROVSHAN MAMMADOV, 38. J . JABBARLY STR, 1065 BAKU, AZERBAIJAN
+994556163302

Taiwan:

華農實業有限公司
25170新北市淡水區中正東路2段27-8號2樓
www.hwanong.com

Turkey:

Prive Kozmetik A.Ş.
Barbaros Mahallesi Mor Sümbül Sokak Varyap Meridian No.1/200 Ataşehir İstanbul
Türkiye
+0090 216 472 5050
https://www.hayirliel.com/

Lebanon:

E.N. FORMWELL SARL
P.O. BOX 45163 HAZMIEH, SIN EL FIL-JISR EL BACHA CENTRE RIM, BEIRUT, LEBANON
Tel: +96 1545 1261

Uzbekistan:

"BARBER ACADEMY" LLC
50/16 M.ULUGBEK STR.,M.ULUGBEK DISTRICT, TASHKENT, UZBEKISTAN 100077

Brazil:

APF MEDICAL IMPORTAÇÃO E DISTRIBUIÇÃO LTDA
Rodovia Jose Carlos Daux, 9580 Santo Antonio de Liboa Neighborhood
Florianopolis - SC
Phone: 551199935.2564



JRL Professional Limited
8565 W 44th Ave
Suite# 112
Hialeah, FL 33018 USA
info@jrl.com



www.jrl.com



@jrlusa
@jrlprofessional



European Authorised
Representative (AR) Name

: Europe Gateway International B.V.

AR Address

: Kraijenhoffstraat 137 A, 1018RG Amsterdam, the Netherlands

AR Mail

: info@euegi.nl

